

IV. DOCUMENTS I PROJECTES COMPLEMENTARIS

ANNEX I: Fotografies estat actual

ANNEX II: Estudi de seguretat i salut

ANNEX III: Memòria instal·lacions

ANNEX I: Fotografies estat actual

Façana:



Planta Baixa:





Planta Altell:



ANNEX II: Estudi de seguretat i salut

ESTUDI DE SEGURETAT I SALUT PER A L'ADEQUACIÓ DE LOCAL PER A MENJADOR SOCIAL.

L'arquitecte: **NATALIA MOYA SIBELLO, ENGESTUR S.A.**

NUM/NIF: **A58187725**

en aplicació del Reial Decret 1627/1997 que estableix les disposicions mínimes de seguretat i salut en les obres de Construcció i per encàrrec de:

Promotor: **AJUNTAMENT DE BADALONA**

CIF **P-0801500-J**

Resident a: **Carrer Francesc Layret 101-107**

Província: **Barcelona**

Codi Postal **08911**

Redacta l'Estudi de Seguretat i Salut que s'adjunta i que forma part del projecte d'execució de:

Detall: **Reforma interior d'un local situat a l'Av Alfons XIII, 343 Escala 1 Baixos 1º de Badalona, destinat a menjador social.**

Emplaçament: **AV. ALFONS XIII, 343 Escala 1 Baixos 1ª**

Província: **BARCELONA** Municipi: **BADALONA**

Codi Postal: **08911**

Pressupost d'execució material aproximat:

171.607,69 Euros

Pressupost per a l'aplicació i execució de l'estudi de seguretat i salut:

3.603,80 Euros

Redactat per el/los Arquitectes

NUM/NIF

NATALIA MOYA SIBELLO, ENGESTUR S.A.

L'Estudi de Seguretat i Salut consta dels següents documents:

<input checked="" type="checkbox"/>	Memòria
<input checked="" type="checkbox"/>	Plec de condicions i normativa d'aplicació
<input checked="" type="checkbox"/>	Amidaments
<input checked="" type="checkbox"/>	Pressupost
<input checked="" type="checkbox"/>	Annexos Gràfics

Plànols:

- 1 EMPLAÇAMENT**
- 2 DETALLS GRÀFICS**

En aplicació d'aquest estudi de seguretat i salut el contractista elaborarà un pla de seguretat i salut en el treball en el que s'analitzin, estudiïn, desenvolupin i complintin les previsions contingudes en aquest estudi, en funció del seu propi sistema d'execució de l'obra (article 7 del RD 1627/97). Les propostes d'amidaments alternatives de prevenció inclouran la valoració econòmica de les mateixes, que no podrà implicar disminució de l'import total, d'acord amb el segon paràgraf de l'apartat 4 de l'article 5. del RD 1627/97 El pla de seguretat i salut haurà de ser aprovat, abans de l'inici de l'obra, per el coordinador en matèria de seguretat i de salut durant l'execució de l'obra i haurà d'incloure's en la comunicació d'obertura del centre de treball a l'autoritat laboral.

A **BADALONA**, a **23** de **gener** de **2025**

Signat: L'autor de l'Estudi

MEMÒRIA

ÍNDEX MEMÒRIA

0. OBJECTE DEL PRESENT ESTUDI

1. INTRODUCCIÓ

- 1.1 Identificació de les obres
- 1.2 Característiques de l'edifici i actuacions
- 1.3 Promotor/Gestor
- 1.4 Autor de l'estudi de seguretat i salut
- 1.5 Autor del Projecte
- 1.6 Localització dels serveis assistencials
- 1.7 Pressupost d'execució material del projecte
- 1.8 Termini d'execució
- 1.9 Treballadors previstos a l'obra
- 1.10 Condicions del solar de l'obra i el seu entorn
- 1.11 Implantació i organització de l'obra

2. MEMÒRIA DESCRIPTIVA

3. PLEC DE CONDICIONS

4. NORMATIVA D'APLICACIÓ

5. PRESSUPOST

6. PLÀNOLS

7. ANNEXOS GRÀFICS

0. OBJECTE DEL PRESENT ESTUDI DE SEGURETAT

El present estudi de seguretat i salut estableix, durant l'execució d'aquesta obra, les previsions respecte a la prevenció de riscos d'accidents i malalties professionals, així com informació útil per a efectuar en el seu dia, en les degudes condicions de Seguretat i Salut, els previsibles treballs posteriors de manteniment.

Servirà per a proporcionar les directrius a la/les empresa/es constructora/es per a l'elaboració del corresponent Pla de Seguretat i Salut que els permeti portar a cap llurs obligacions en el terreny de la prevenció de riscos professionals, facilitant el seu desenvolupament, conforme al Reial Decret 1627/1977 de 24 d'octubre, pel que s'estableixen disposicions mínimes de Seguretat i Salut a les obres de construcció .

1. INTRODUCCIÓ

1.1 IDENTIFICACIÓ DE LES OBRES

El present projecte consisteix en la redacció del projecte executiu per a la reforma interior d'un local, situat a l'avinguda Alfons XIII 341, esc.1, baixos 1^a de Badalona, destinat a menjador social.

1.2 CARACTERÍSTIQUES DE L'OBRA I ACTUACIONS

El projecte té com objectiu el disseny i l'adequació d'un espai destinat a menjador social. El local comptarà amb altres sales per reforçar el servei com són una zona de descans i una sala d'ordinadors que permetrà als usuaris realitzar tràmits i accedir a serveis digitals. Tot això es distribuirà en dues plantes, buscant optimitzar l'espai disponible i garantir la millor funcionalitat per a cadascuna de les àrees. A més, contempla l'actualització de la instal·lació elèctrica, amb la finalitat d'adequar-la a les normatives existents, així com la incorporació de nous equips de climatització i ventilació per garantir el confort dels usuaris durant tot l'any, assegurant una temperatura adequada i una qualitat òptima de l'aire per a la salut i el benestar dels usuaris.

1.3 PROMOTOR/GESTOR

Promotor: AJUNTAMENT DE BADALONA

Gestor: AJUNTAMENT DE BADALONA – ENGESTUR S.A.

1.4 AUTOR DE L'ESTUDI DE SEGURETAT I SALUT

NATALIA MOYA SIBELLO

Arquitecta Serveis Tècnics ENGESTUR S.A.

TEL: 93 460 84 00

e-mail: nmoya@engestur.cat

1.5 AUTORS DEL PROJECTE

NATALIA MOYA SIBELLO
Arquitecta Serveis Tècnics ENGESTUR S.A.
TEL: 93 460 84 00
e-mail: nmoya@engestur.cat

1.6 LOCALITZACIÓ DELS SERVEIS ASSISTENCIALS

HOSPITAL MUNICIPAL DE BADALONA
Via Augusta, 9-13, 08911 Badalona, Barcelona
Telèfon: 934 64 83 00

HOSPITAL UNIVERSITARI GERMANS TRIAS I PUJOL
Carretera de Canyet, s/n, 08916 Badalona, Barcelona
Telèfon: 934 65 12 00

Urgències sanitàries
Tlf. 061

Emergències de la generalitat
Tlf: 112

Policia Municipal
Tlf:112

Bombers
Tlf: 112

1.7 PRESSUPOST D'EXECUCIÓ MATERIAL DEL PROJECTE

El pressupost d'execució Material per aquest projecte, inclosa la seguretat i Salut és de **171.607,690 Euros.**

1.8 TERMINI D'EXECUCIÓ

El termini estimat de duració dels treballs d'execució de l'obra és de 3 mesos.

1.9 TREBALLADORS PREVISTOS A L'OBRA

A l'efecte del càlcul dels equips de protecció individual, de les instal·lacions i dels serveis d'higiene i benestar necessaris, es tindrà en compte que el nombre mitja mensual de treballadors previstos que treballin simultàniament a l'obra son 15 persones.

1.10 CONDICIONS DEL SOLAR DE L'OBRA I EL SEU ENTORN

CLIMATOLOGIA DE LA ZONA

El clima es mediterrani humit. Les temperatures son càlides a l'estiu i suaus a l'hivern, amb poca oscil·lació tèrmica diària.

S'ha de preveure les inclemències climatològiques que puguin afectar el procés i la seguretat de l'obra, ja que es realitzen totalment a la intempèrie.

CIRCULACIÓ

La circulació a la zona és intensa excepte en horaris puntuals. Es tracta d'una Avinduga de trànsit mitjà, però disposa d'entorns amb espai lliure.

INTERFERÈNCIES O SERVEIS AFECTATS

Abans d'iniciar els treballs, el contractista haurà de comprovar i localitzar tots els serveis existents en els emplaçaments. A títol informatiu, No s'ha contemplat en el projecte la necessitat d'adjuntar plànols informatius del serveis existents per la naturalesa de les obres.

1.11 IMPLANTACIÓ I ORGANITZACIÓ DE L'OBRA

TANQUES, SENYALITZACIONS I PROTECCIONS

La tanca d'obra es col·locarà sobre les voreres per tal de permetre els treballs necessaris, sempre. S'ha de garantir el pas del vianants per les mateixes.

En les activitats puntuals en l'interior de l'obra, previ protocol d'actuació, serà necessari delimitar les zones de treball o acopi col·locant una tanca. La tanca portarà una senyalització que permetrà fer més visible el recorregut.

Es col·locarà una senyalització normalitzada de seguretat en els zones de carga i descarrega i també en els accessos a l'obra

Per a activitats puntuals fora del límit de l'obra, previ protocol d'actuació, existiran sempre disponibles en l'obra tanques mòbils i elements de senyalització normalitzada, per delimitar aquestes operacions de poca durada de temps.

Dintre de l'àmbit de l'obra es senyalitzarà sempre amb, malla, baranes o tanques mòbils les zones de l'existència de risc de maniobra de vehicles, de caiguda de material en alçada o de altres riscos. Aquestes delimitacions de zona sempre aniran acompanyades per senyalitzacions de prohibit el pas i la senyal normalitzada indicativa del risc existent en aquesta zona.

ACCESSOS I CIRCULACIÓ

S'ha de delimitar les diferents zones d'actuació, el pas de vehicles i el transit del personal propi de l'obra.

S'haurà de permetre dins del possible l'accés de vehicles privats als aparcaments o de càrrega i descàrrega amb horari senyalitzat, tret de les fases d'obra en que no sigui viable, en cas d'afectació en algun emplaçament.

INSTAL·LACIONS PROVISIONALS D'OBRA

Amb antelació a l'inici de les obres, es col·locaran les instal·lacions provisionals, les casetes de magatzem, sanitàries, de vestuaris i de menjadors.

Es procedirà a portar les connexions de serveis d'energia elèctrica i d'aigua fins als diferents mòduls provisionals. En els lavabos es realitzarà la xarxa de sanejament per a l'evacuació de les aigües residuals procedents d'aquests fins a la xarxa general de clavegueram.

Les casetes es col·locaran sobre una base resistent, no inundable i elevada de terra.

Els vestuaris i casetes amb equips sanitaris tindran, com mínim, dos metres quadrats per persona .

Els vestuaris tindran guixetes individuals amb clau, penjador, seients i il·luminació.

Els serveis higiènics tindran dutxa, i lavabo i mirall cada 10 treballadors, amb aigua freda i calenta, i un Wc per cada 25 treballadors, eixugamans, sabonera, paperera, porta-rotlles, la

il·luminació i ventilació corresponent. Les dimensions mínimes de la cabina seran d'1,20x1,00m i 2,30m d'alçada.

El menjador, amb una superfície aproximada de 1m² per persona, tindran una taula amb seients per cada 10 treballadors, aigüera, microones i nevera cada 25 treballadors. Disposaran d'il·luminació, de ventilació i de cubell d'escombraries. L'alçada mínima serà de 2,30m.

A la sortida de les instal·lacions provisionals s'instal·laran galledes d'escombraries per la recollida selectiva de residus orgànics, vidres, plàstics i paper, que seran dipositats diàriament en els contenidors dels serveis municipals.

INSTAL·LACIÓ D'ASISTENCIA A ACCIDENTATS I PRIMERS AUXILIS

L'evacuació de ferits als centres sanitaris es durà a terme exclusivament per personal especialitzat, amb ambulància. Tan sol els ferits lleus es podran traslladar per altres mitjans, sempre amb el consentiment i sota la supervisió del responsable d'emergència de l'obra.

Es disposarà a un lloc visible de l'obra un cartell amb els telèfons d'urgències i dels centres sanitaris mes propers

A l'obra es disposarà d'una farmaciola en lloc visible i accessible als treballadors i degudament equipada segons les disposicions vigents en la matèria, que regulen el subministrament a les empreses de farmacioles amb material de primers auxilis en cas d'accident de treball.

INSTAL·LACIÓ ELÈCTRICA DE L'OBRA

El contractista, amb la supervisió del coordinador de Seguretat i Salut en l'obra, indicarà el tipus d'instal·lació elèctrica. Potència prevista, numeració del quadres elèctrics, sistemes i característiques del cablejat i les seves connexions.

S'adjuntarà documentació gràfica amb l'esquema de la instal·lació.

PROCEDIMENT D'ORDRE I NETEJA

Es destinarà una zona o diferents zones per l'acopi de materials dintre de l'obra sempre que estiguin degudament delimitades i senyalitzades.

El Pla de Seguretat i Salut del contractista indicarà les diferents actuacions bàsiques d'ordre i neteja en la materialització d'aquest projecte.

2. MEMÒRIA DESCRIPTIVA

arquitecte: Natalia Moya Sibello

projecte: Projecte Executiu: reforma interior d'un local, situat a l'avinguda Alfons XIII 341, esc.1, baixos 1^a de Badalona, destinat a menjador social

estudi de seguretat i salut memòria d'edificació

1.- Introducció.

1.1 Definició:

És el conjunt d'activitats que tenen com a objectiu preparar el solar per a la construcció del futur edifici.

1.2 Diferents tipus de moviment de terres:

- Esplanacions:
 - desmunts.
 - terraplens.
- Buidats.
- Excavacions de rases i pous.

1.3 Observacions generals:

L'activitat de moviment de terres comporta, bàsicament, l'excavació, el transport i l'abocada de terres, per aquest motiu s'ha de:

- Planificar el moviment de terres considerant totes les activitats que s'han de desenvolupar amb tots els recursos humans i tècnics.
- Coordinar les diferents activitats amb la finalitat d'optimitzar aquests recursos.
- Organitzar, per posar a la pràctica la planificació i la seva coordinació, amb aquesta finalitat s'establiran els diferents camins de circulació de la maquinària de moviment de terres, així com les zones d'estacionament d'aquesta maquinària, si el solar ho permet.
- Finalment, una previsió d'elements auxiliars com ara: bastides amb escales adossades, maquinària per al moviment de terres, maquinària per al transport horitzontal i vertical, etc.; previsió dels Sistemes de Protecció Col·lectiva, dels Equips de Protecció Individual i de les Instal·lacions d'Higiene i Benestar; així com una previsió d'espais per poder moure adequadament la maquinària.

Tot això amb l'objectiu de què es realitzi al temps prefixat en el Projecte d'Execució Material de l'obra amb els mínims riscos d'accidents possibles.

1.- Definició i descripció.**1.1 Definició:**

Excavació de terres que, en tot el seu perímetre, es troben per sota del nivell d'esplanació o de la rasant del terra.

1.2 Descripció:

Un cop s'hagi realitzat l'enderrocament de l'edificació existent o l'esbrossada del solar, es pot començar amb les tasques del buidat. Aquestes es realitzen en alguns casos després d'haver estat realitzats els murs pantalles i si no és així, el tècnic competent calcularà el talús precís pel sosteniment de les terres, segons la seva naturalesa; i inclòs suposant que, a causa de les dimensions del solar no es pugués fer aquest talús en tot el seu desenvolupament, el tècnic competent calcularà el mur de sosteniment necessari.

Per a realitzar l'excavació esdevindrà imprescindible considerar l'equip humà necessari:

- conductors de maquinària per realitzar o dur a terme l'excavació.
- operaris especialitzats per desenvolupar els treballs auxiliars d'excavació i sanejament.
- conductors de camions o traginadores de trabuc "dúmpers" pel transport de terres.
- senyalistes.

Els recursos tècnics per realitzar el buidat consistiran, bàsicament en maquinària de moviment de terres, és a dir :

- excavadores.
- camions o traginadores de trabuc "dúmpers".

El treball a desenvolupar per aquesta maquinària s'iniciarà una vegada replantejat el solar (cas que no hi hagués tancaments pantalla):

- Creant les vies d'accés al solar, en cas necessari.
- Creant les vies i rampes de circulació dins del solar, per la maquinària, des de la rasant de l'accés dels carrers.
- Excavant i sanejant fins a la cota d'enrasament de la cimentació.
- Evacuant les terres obtingudes en l'excavació.

2.- Relació de Riscos i la seva avaluació.

Pel que fa a les causes dels accidents s'ha tingut present la guia d'avaluació de Riscos editada pel Departament de Treball de la Generalitat, considerant a cada activitat només els Riscos més importants. I en la seva avaluació s'han tingut en compte les consideracions constructives del Projecte d'Execució Material de l'obra, considerant : la probabilitat és la possibilitat que es materialitzi el Risc, i la Gravetat (severitat) és la conseqüència normalment esperada de la materialització del Risc.

En la confecció del Pla de Seguretat i Condicions de Salut, aquesta avaluació podrà ser modificada en funció de la tecnologia que porti l'empresa constructora o empreses que intervinguin en el procés constructiu, segons disposa l'Article 7 del R. D. 1627/1997, del 24 d'octubre.

L'objectiu principal d'aquesta avaluació serà el d'establir un esglaonament de prioritats per anul·lar o en el seu cas controlar i reduir els citats Riscos, tenint en compte les mesures preventives que es desenvolupen a continuació.

Riscos	Probabilitat	Gravetat	Avaluació del Risc
1.-Caigudes de persones a diferent nivell.	BAIXA	MOLT GREU	MEDI
2.-Caigudes de persones al mateix nivell.	BAIXA	LLEU	ÍNFIM
3.-Caiguda d'objectes per desplom.	ALTA	MOLT GREU	CRÍTIC
5.-Caiguda d'objectes.	BAIXA	GREU	BAIX
8.-Cops amb elements mòbils de màquines.	BAIXA	GREU	BAIX
9.-Cops amb objectes o eines.	BAIXA	LLEU	ÍNFIM
12.-Atrapaments per bolcada de màquines.	BAIXA	MOLT GREU	MEDI
16.-Contactes elèctrics.	BAIXA	MOLT GREU	MEDI
20.-Explosions.	BAIXA	MOLT GREU	MEDI
21.-Incendis.	BAIXA	MOLT GREU	MEDI
22.-Causats per éssers vius.	BAIXA	LLEU	ÍNFIM
23.-Atropellaments, cops i topades contra vehicles.	ALTA	MOLT GREU	CRÍTIC
28.-Malalties causades per agents físics.	MÈDIA	GREU	MEDI

OBSERVACIONS:

(3) Risc específic degut al lliscament de terres no coherent i sense contenció.

(8) Risc degut al moviment d'elements mòbils de maquinària de moviment de terres.

(16, 20 i 21) Risc específic degut a serveis afectats

(28) Risc causat per vibracions del traginadora de trabuc "dumper" i del martell rompedor i risc degut al nivell de soroll.

3.- Norma de Seguretat

POSADA A PUNT DE L'OBRA PER REALITZAR AQUESTA ACTIVITAT

- S'instal·larà la tanca de limitació del solar i, si ja s'hi trobés, es revisaran els seus possibles desperfectes.
- S'haurà de procurar independitzar l'entrada de vehicles pesants a l'obra de l'entrada de personal d'obra i de les oficines.
- S'ha de procurar establir zones d'aparcament de vehicles tant del personal d'obra com de maquinària de moviment de terres.
- S'ha de senyalitzar l'obra amb els senyals d'avertència, prohibició i obligació en els seus accessos i, complementàriament, en els talls d'obra on calgui.
- Atesos els treballs que es desenvolupen en aquesta activitat s'ha d'assegurar que ja es trobin construïdes les instal·lacions d'Higiene i Benestar definitives per a l'execució de l'obra restant, i si encara no fos així, es construirien tenint presents aquestes especificacions.

PROCÉS

- El personal encarregat de la realització de buidats haurà de conèixer els riscos específics, així com l'ús dels mitjans auxiliars necessaris pel desenvolupament d'aquestes tasques amb la major seguretat possible.
- Si en l'edifici afí, abans d'iniciar l'obra, hi hagués esquerdes, es posaran testimonis per observar si aquestes progressen.
- En el procés de realització del buidat, en el cas d'un solar entre mitjaneres, es vetllarà pel comportament de les edificacions afins (aparició d'esquerdes, descalçament de les sabates, etc.).
- En la realització de l'excavació del talús s'ha de realitzar un sanejament de pedres separades que puguin provocar una certa inestabilitat.
- Si aquest sanejament es realitza manualment es col·locarà en la part superior del talús, en la seva corona, una sirga, convenientment ancorada, a la qual anirà subjectada el treballador mitjançant el seu cinturó de seguretat, aquest també, convenientment ancorat.
- S'aconsella, malgrat això, realitzar aquest sanejament mitjançant l'excavadora.
- En la realització de la rampa d'accés a la zona de buidat s'ha de construir amb pendents, corbes i amplada que permetin la circulació de la maquinària de moviment de terres en les millors condicions de rendiment i seguretat.
- S'haurà d'establir la senyalització de seguretat vial a la sortida de camions mitjançant el senyal de perill indefinit amb el rètol indicatiu de sortida de camions.
- En l'interior de l'obra, s'ha de col·locar senyals de limitació de velocitat, així com senyals indicatius de la pendent de la rampa.
- En l'entrada a l'obra s'establirà un torn d'un operari (senyalitzador) per guiar l'entrada i la sortida de camions a l'obra i especialment en els casos necessaris de parada del trànsit vial.
- Aquest operari haurà d'anar amb els senyals manuals de "stop" i "direcció obligatòria".
- El senyalitzador haurà d'anar dotat d'una armilla de malla lleugera i reflectora.
- En la realització de l'excavació del solar, s'ha de preveure la possibilitat de la presència d'alguns dels serveis afectats (línia elèctrica subterrània, conduccions de gas o d'aigua, telefonia, clavegueram).
- En presència de línies d'electricitat aèries dintre del solar, tot esperant que aquestes siguin desviades, i davant la possibilitat d'un contacte elèctric directe, es mantindrà una distància de seguretat, entre l'estructura metàl·lica de la maquinària que circula a prop dels cables (la distància recomanada esdevé de 5 metres).
- L'accés de vianants a les cotes inferiors es realitzarà mitjançant escales incorporades a una bastida metàl·lica tubular modular.
- El trànsit de camions en el solar, per a l'evacuació de terres, estarà dirigit per un cap (encarregat, capatàs).
- En cas que hi hagués una inundació, a causa de nivell freàtic o a la pluja, es realitzarà immediatament, l'eixugada corresponent per evitar així el reblaniment de les bases dels talús o de socabament de les fonamentacions veïnes.
- És prohibit el trànsit de vehicles a una distància menor de 2 metres de la vorera del talús.
- En el cas de trànsit de vianants, s'haurà de col·locar a 1 metre del coronament del talús, una barana de seguretat de 90 cm.
- És prohibit l'aplec de materials a distàncies inferiors a 2 metres de la vorera del talús.
- S'haurà de procurar la mínima presència de treballadors al voltant de les màquines.
- És prohibida la presència de treballadors en el radi de gir de les màquines, prohibició que haurà de quedar senyalitzada a la part exterior de la cabina del conductor.
- En tot moment els treballadors empraran casc, granota de treball i botes de seguretat i en els casos que els calgui, guants, cinturó de seguretat, canelleres i protectors auditius.
- Un cop realitzat el buidat, s'ha de fer una revisió general de l'edificació contigua amb la finalitat d'observar les lesions que puguin haver sorgit a causa del buidat.

- El solar haurà de quedar, a la rasant de la futura fonamentació, net i endreçat.
- De cara als futurs treballs es mantindrà l'accés a la cota de fonamentació mitjançant l'escala, esmentada amb anterioritat, incorporada a una bastida.

ELEMENTS AUXILIARS

En aquest apartat considerarem els elements auxiliars que s'empraran per realitzar els treballs d'aquesta activitat.

- Escales de mà
- Grup compressor i martell pneumàtic
- Camions i dúmpers de gran tonatge
- Dúmpers de petita cilindrada
- Retroexcavadora

Sempre que les condicions de treball exigeixin d'altres elements de protecció, es col·locaran a l'obra atenent als criteris establerts per la legislació vigent, reflectint-los al Pla de Seguretat i condicions de Salut que ha de realitzar l'empresa constructora. (Art. 7 RD 1627/1997)

4.- Sistemes de Protecció Col·lectiva i Senyalització.

Les proteccions col·lectives esmentades en les normes de seguretat es troben constituïdes per:

- Baranes de seguretat formades per muntants, passamans, barra intermèdia i entornpeu. L'alçada de la barana serà de 90 cm., i el passamà haurà de tenir com a mínim 2,5 cm de gruixària i 10 cm d'alçada. Els muntants hauran d'estar situats a 2,5 metres entre ells com a màxim.
- Tanques tubulars de peus drets de limitació i protecció, de 90 cm. d'alçada; o palenques de peus inclinats units a la part superior per un tauló de fusta.

Senyalització de seguretat vial, segons el codi de circulació, conforme a la normativa assenyalada en aquesta activitat :

- Senyal de perill indefinit.
- Senyal del pendent de la rampa.
- Senyal de limitació de velocitat.
- Senyal de prohibit avançar.
- Senyal de pas preferent.
- Senyal manual de "stop" i " direcció obligatòria".
- Cartell indicatiu d'entrada i sortida de camions.

Senyalització de seguretat en el Treball, segons el RD 485/1997, del 14 d'abril, conforme a la normativa assenyalada en aquesta activitat :

- Senyal d'advertència de caiguda a diferent nivell.
- Senyal d'advertència de risc d'ensopegar.
- Senyal d'advertència de risc elèctric.
- Senyal d'advertència de perill en general.
- Senyal de prohibit el pas als vianants.
- Senyal de protecció obligatòria del cap.
- Senyal de protecció obligatòria de la cara.
- Senyal de protecció obligatòria de l'oïda.
- Senyal de protecció obligatòria dels peus.
- Senyal de protecció obligatòria de les mans.
- Senyal de protecció obligatòria del cos.
- Senyal de protecció individual obligatòria contra caigudes.

Sempre que les condicions de treball exigeixin d'altres elements de protecció, es col·locaran a l'obra seguint els criteris establerts per la legislació vigent, reflectint-los al Pla de Seguretat i condicions de Salut que ha de realitzar l'empresa constructora. (Art. 7 RD 1627/1997)

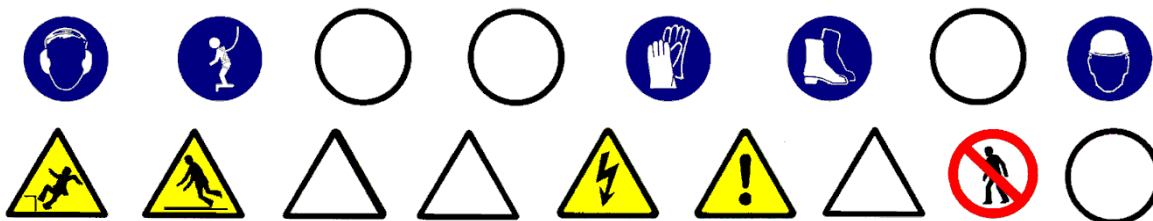

5.- Relació d'Equips de protecció individual.

Els Equips de Protecció Individual seran, segons els treballs a desenvolupar, els següents:

- Treballs d'excavació i transports mecànics (conductors):
 - Cascos.
 - Botes de seguretat.
 - Granota de treball.
 - Cinturó antivibratori (de manera especial en les traginadores de trabuc "dúmpers" de petita cilindrada).

- Treballs auxiliars (operaris):
 - Cascos.
 - Botes de seguretat de cuir per als llocs secs.
 - Botes de seguretat de goma per als llocs humits.
 - Guants de lona i cuir (tipus americà).
 - Granota de treball.
 - Cinturó de seguretat anticaiguda, ancoratge mòbil.
 - Protecció auditiva (auriculars o tampons).
 - Canelleres.
 - Armilla d'alta visibilitat.

Sempre que les condicions de treball exigeixin d'altres elements de protecció, es dotarà als treballadors dels mateixos, reflectint-los al Pla de Seguretat i condicions de Salut que ha de realitzar l'empresa constructora (Art. 7 RD 1627/1997).

Els Equips de Protecció individual hauran de complir en tot moment els requisits establerts en el RD 773/1997, del 30 de maig; RD 1407/1192, del 20 de novembre, i les corresponents Normes UNE.

1.- Definició i descripció.

1.1 Definició:

Rasa: Excavació llarga i estreta que es realitza per sota del nivell de la rasant a cel obert.

Pou: Excavació a cel obert, de poca superfície i gran profunditat, de secció poligonal o circular.

1.2 Descripció:

La secció transversal de la rasa tindrà com a màxim 2 metres d'amplada i 7 de profunditat.

La secció transversal dels pous no superarà els 5 m² de secció i els 15 m. de profunditat.

L'excavació es podrà realitzar tant amb mitjans manuals com amb mitjans mecànics.

El nivell freàtic es trobarà a una cota inferior, a la cota més baixa de l'excavació. Es pot considerar el cas que aquest hagi estat rebaixat artificialment.

En aquest tipus d'excavació s'inclou el replè parcial o total de la mateixa.

En la realització de la excavació el tècnic competent haurà de definir el tipus d'estrebació a emprar segons les característiques del terreny.

Per realitzar l'excavació serà imprescindible i necessari considerar l'equip humà següent:

- conductors de maquinària per realitzar l'excavació.
- operaris per realitzar l'excavació manual.
- operaris pels treballs d'estretament.
- conductors de camions o traginadora de trabuc "dúmpet" pel transbordament de terres.

Els recursos tècnics per realitzar les excavacions de les rases i els pous consistiran, bàsicament, en maquinària de moviment de terres, és a dir:

- màquines excavadores.
- camions o traginadora de trabuc "dúmpet".

El treball a desenvolupar per aquestes maquinàries s'iniciarà un cop replantejades les rases o pous:

- Excavant en profunditat fins a cota i en el cas de les rases avançant en longitud alhora.
- Evacuant les terres obtingudes en l'excavació.
- Estreband el terreny a mesura que es vagi avançant.
- En el cas dels pous s'haurà d'il·luminar el tall d'obra, en els casos que també sigui necessari, ventilació.

El procés d'estretament es realitzarà des de la part superior de l'excavació (la rasant) fins a la part inferior.

El destrebament es realitzarà en el sentit invers.

2.- Relació de Riscos i la seva avaluació.

Pel que fa a les causes dels accidents s'ha tingut present la guia d'avaluació de Riscos editada pel Departament de Treball de la Generalitat, considerant a cada activitat només els Riscos més importants. I en la seva avaluació s'han tingut en compte les consideracions constructives del Projecte d'Execució Material de l'obra, considerant : la probabilitat és la possibilitat que es materialitzi el Risc, i la Gravetat (severitat) és la conseqüència normalment esperada de la materialització del Risc.

En la confecció del Pla de Seguretat i Condicions de Salut, aquesta avaluació podrà ser modificada en funció de la tecnologia que porti l'empresa constructora o empreses que intervinguin en el procés constructiu, segons disposa l'Article 7 del R. D. 1627/1997, del 24 d'octubre.

L'objectiu principal d'aquesta avaluació serà el d'establir un esglaonament de prioritats per anul·lar o en el seu cas controlar i reduir els citats Riscos, tenint en compte les mesures preventives que es desenvolupen a continuació.

Riscos	Probabilitat	Gravetat	Avaluació del Risc
1.-Caigudes de persones a diferent nivell.	MÈDIA	GREU	MEDI
2.-Caigudes de persones al mateix nivell.	BAIXA	LLEU	ÍNFIM
3.-Caiguda d'objectes per desplom.	ALTA	MOLT GREU	CRÍTIC
4.-Caiguda d'objectes per manipulació.	MÈDIA	LLEU	BAIX
5.-Caiguda d'objectes.	ALTA	GREU	ELEVAT
6.-Trepitjades sobre objectes.	MÈDIA	LLEU	BAIX
7.-Cops contra objectes immòbils.	MÈDIA	LLEU	BAIX
8.-Cops amb elements mòbils de màquines.	BAIXA	GREU	BAIX
9.-Cops amb objectes o eines.	MÈDIA	LLEU	BAIX
12.-Atrapaments per bolcada de màquines.	BAIXA	MOLT GREU	MEDI
16.-Contactes elèctrics.	MÈDIA	MOLT GREU	ELEVAT
20.-Explosions.	BAIXA	MOLT GREU	MEDI
21.-Incendis.	BAIXA	GREU	BAIX
23.-Atropellaments, cops i topades contra vehicles.	ALTA	MOLT GREU	CRÍTIC
28.-Malalties causades per agents físics	MÈDIA	GREU	MEDI
29.-Malalties causades per agents biològics	MÈDIA	GREU	MEDI

OBSERVACIONS:

(3) Risc específic causat per lliscades de terres no coherents i sense contenció.

(8) Risc a causa del moviment d'elements mòbils de maquinària de moviment de terres.

(16, 20 I 21) Risc específic causat per serveis afectats

(28) Risc causat per vibracions de la traginadora de trabuc "dumper" i del martell rompedor i risc causat pel nivell de soroll.

(29) Risc causat per l'extracció de terres contaminades.

3.- Norma de Seguretat.

POSADA A PUNT DE L'OBRA PER REALITZAR AQUESTA ACTIVITAT

- Atesos els treballs que es desenvolupen en aquesta activitat de la construcció, s'haurà d'assegurar que ja es trobin construïdes les instal·lacions d'Higiene i Benestar definitives per a l'execució de l'obra restant. Si encara no fos així, es construirien .

PROCÉS

Rases

- El personal encarregat de la realització de les rases haurà de conèixer els riscos específics, així com l'ús dels mitjans auxiliars necessaris per al desenvolupament d'aquestes tasques amb la major seguretat.
- Qualsevol estrebament, per senzill que sembli, haurà de ser realitzat i dirigit per personal competent i amb la corresponent experiència.
- No s'han d'enretirar les mesures de protecció d'una rasa mentre els operaris estiguin treballant a una profunditat igual o superior a 1,30 m. sota la rasant.
- En rases de profunditat major de 1,30 m., sempre que hi hagi operaris treballant al seu interior, es mantindrà un altre de guàrdia en l'exterior que pugui actuar com al seu ajudant en el treball i cridar l'alarma, posat que es produeixi qualsevol situació d'emergència.
- S'acotaran les distàncies mínimes de separació entre els operaris en funció de les eines que emprin.
- Abans de començar la jornada de treball es revisaran diàriament els estrebaments tensant els estampidors quan estiguin afluixats. Tanmateix es comprovaran que estiguin expedits els llits d'aigües superficials.
- Es reforçaran aquestes mesures preventives, després d'interrupcions de treball de més d'un dia i/o d'alteracions atmosfèriques com pluja o gelades.
- S'evitarà colpejar l'estrebament durant operacions d'excavació. Els estampidors, o d'altres elements de la mateixa, no s'utilitzaran per al descens o ascensos, ni s'empraran per a la suspensió de conduccions ni càrregues, havent de suspendre's d'elements expressament calculats i situats a la superfície.
- En general, els estrebaments o parts d'aquests, es trauran només quan ja no els utilitzin i deixin de tenir utilitat. En aquesta operació es començarà per les franges horitzontals, i començant per la part inferior del tall.
- La profunditat màxima permesa sense que calgui estrebar des de la part superior de la rasa, suposant que el terreny sigui suficientment estable, no serà superior a 1,30 m. Malgrat això, s'ha de protegir la rasa amb un capcer.
- L'alçada màxima sense estrebar, en el fons de la rasa (a partir de 1,40 m.) no superarà els 0,70m. encara que el terreny sigui d'una qualitat molt bona. En cas contrari, cal baixar la taula fins que estigui clavetejada en el fons de la rasa, emprant a la vegada petites corretges auxiliars amb els seus corresponents estampidors amb la finalitat de crear els espais necessaris lliures provisionals on podent anar realitzant els treballs d'estesa de canalitzacions, formigonada, etc., o les operacions precises a què van donar lloc a l'excavació d'aquesta rasa.
- Encara que els paraments d'una excavació siguin aparentment estables, s'estrebaran sempre que es prevegi el deteriorament del terreny, com a conseqüència d'una llarga durada de l'obertura.
- Esdevé necessari estrebar a temps, i el material previst amb aquesta finalitat haurà d'estar a peu d'obra i en quantitat suficient, amb temps, havent estat revisat i amb la garantia de què es troba en perfecte estat.
- Tota excavació que superi els 1,60 de profunditat haurà de tenir, a intervals regulars, de les escales necessàries per facilitar l'accés dels mateixos operaris o la seva evacuació ràpida en el cas de perill. Aquestes escales han de tenir un desembarcament fàcil, ultrapassant el nivell del terra en 1 m., com a mínim.
- L'aplec de materials i de les terres extretes en talls de profunditat més gran de 1,30m, es disposaran a distància no menor de 2 m. de la vorera del tall.
- Quan les terres extretes es trobin contaminades es desinfectaran, així com les parets de les excavacions corresponents.
- No es tolerarà sota cap concepte el soscat del talús o parament.
- Sempre que sigui previsible el pas de vianants o vehicles a prop de la vorera del tall es col·locaran tanques mòbils que s'il·luminaran, durant la nit, cada deu metres amb punts de llum portàtil i grau de protecció no menor d'IP. 44 segons UNE 20.324.
- En general les tanques acotaran no menys d'un metre el pas de vianants i dos metres el de vehicles.
- En talls de profunditat major de 1,30 m.; els estrebaments hauran de sobrepasar, com a mínim, 20 cm. el nivell superficial del terreny.
- Es disposarà a l'obra, per a proporcionar en cada cas l'equip indispensable a l'operari, d'una provisió de palanques, tascons, barres, puntals, taulons, que no s'utilitzaran per a l'estrebament i es reservaran per l'equip de salvament, així com d'altres medis que puguin servir per eventualitats o puguin socórrer als operaris que puguin accidentar-se.
- El senyalitzador ha d'anar dotat d'una armilla de malla lleugera i reflectant.

- En la realització de l'excavació, s'ha de considerar la possibilitat de la presència d'alguns dels serveis afectat (línies elèctriques subterrànies, conduccions de gas, conduccions d'aigua, telefonia, clavegueram).
- Si en el solar es té constància de la presència d'alguna línia d'electricitat subterrània, que creui o estigui instal·lada a escassa distància del traçament de la rasa a excavar, es realitzaran prospeccions per conèixer la seva correcta ubicació, i es realitzaran els tràmits oportuns amb l'empresa subministradora de l'electricitat perquè talli el subministrament elèctric d'aquestes línies abans d'iniciar els treballs, per evitar el risc de contacte elèctric.
- Si a causa de necessitats de programació de l'obra, quan iniciem els treballs d'excavació no s'ha tallat el subministrament elèctric d'aquesta línia, amb evident risc de contacte directe durant l'obertura de la rasa, haurà d'estar prohibida la realització de la mateixa mitjançant mitjans mecànics, només es permetrà l'excavació manual prenent totes les precaucions necessàries.
- En cas d'inundació, degut al nivell freàtic o a la pluja, es realitzarà, immediatament, l'eixugada corresponent per evitar així, el reblaniment de les bases al talús.
- Posat que, s'hagués de treballar a la mateixa vorera de la rasa els operaris hauran d'emprar el cinturó de seguretat convenientment lligat.
- L'operari emprarà a cada moment casc, guants, granota de treball, botes de seguretat de cuir en terreny sec, o botes de goma en presència de fangs.
- En cas d'usar el martell pneumàtic, a més, emprarà canelleres, protectors auditius, davantal.
- S'ha de procurar la presència mínima dels treballadors en el radi de gir de la retroexcavadora, prohibició que s'ha de senyalitzar a la part exterior de la cabina del conductor.
- Cal deixar el tall, en acabar els treballs, net i endreçat.
- Per als futurs treballs, es mantindrà l'accés a la cota de fonamentació mitjançant l'escala, referida amb anterioritat, incorporada a una bastida.
- Es senyalitzarà l'obra amb els cartells d'avertència, prohibició i obligació en el seu accés i, complementàriament, en els talls que sigui precís.

Pous

- El personal encarregat de la realització dels pous haurà de conèixer els riscos específics, així com l'ús dels mitjans auxiliars necessaris pel desenvolupament d'aquestes tasques amb la major seguretat en la mesura del possible.
- S'hauran d'estrebar les parets dels pous a mesura que es vagi aprofundint, sense que la distància entre el fons del pou i la vorera inferior de l'estrebament superi mai els 1,5 metres.
- A mesura que s'aprofundeixi el pou, s'haurà d'instal·lar en aquest, una escala que compleixi amb les disposicions exigides a la nostra legislació. Qualsevol estrebament, per senzill que sembli, haurà de ser realitzat i dirigit per personal competent i amb la deguda experiència.
- Als terrenys que siguin susceptibles d'inundació, els pous hauran de tenir de mesures que facilitin la ràpida evacuació dels treballadors.
- Posat que fos necessari bombejar constantment un pou, s'haurà de disposar d'un equip auxiliar de bombeig.
- En tota excavació de pous s'emprarà un mesurador d'oxigen.
- S'establirà una comunicació entre els treballadors de l'interior del pou i els de l'exterior.
- Els treballadors que desenvolupin les seves tasques en l'excavació del pou hauran d'estar protegits, en la mesura que es pugui, contra la caiguda d'objectes.
- S'ha de protegir la part superior del pou amb tanques o bé amb baranes, arquits, etc.
- Si l'excavació de pou es realitza durant la nit s'haurà d'il·luminar convenientment la part superior i els entorns del pou.
- Sempre que hi hagi persones dins d'un pou, el fons del mateix haurà d'estar convenientment il·luminat i alhora, disposarà d'una il·luminació d'emergència.
- Els aparells elevadors instal·lats a sobre del pou hauran de:
 - Tenir una resistència i una estabilitat suficients pel treball que aniran a exercir.
 - No ha de suposar cap perill pels treballadors que es trobin al fons del pou.
 - L'aparell elevador haurà de disposar d'un limitador de final de carrera, del ganxo, així com d'una balda de seguretat instal·lada al seu mateix ganxo.
 - L'operador de grua que manipuli l'aparell elevador haurà de tenir la suficient visibilitat, perquè des de la part superior pugui observar la correcta elevació de la càrrega sense cap risc per la seva part de caiguda al buit tot i utilitzant el cinturó de seguretat convenientment lligat.
 - S'haurà de preveure el suficient espai lliure vertical entre la politja elevadora i el cubell quan aquest es trobi al capdamunt del pou.
 - El cubell haurà d'estar lligat al ganxo, el qual haurà de disposar d'una balda de seguretat de manera que no es pugui desfermar.
 - Els torns que es trobin col·locats a la part superior del pou, hauran de ser instal·lats de manera que es pugui enganxar i desenganxar el cubell sense cap perill.

- Quan s'utilitzi un torn accionat manualment s'haurà de col·locar al voltant de la boca del pou un plint de protecció.
 - El tro d'hissar ha de tenir un fre, que s'haurà de comprovar abans de començar cada jornada.
 - No s'han d'omplir les galledes o baldes fins a la seva vora, si no fins només els dos terços de la seva capacitat.
 - S'hauran de guiar durant el seu hissat els cubells plens de terra.
- Posat que sigui necessari, s'haurà d'instal·lar un sistema de ventilació forçat introduint aire fresc canalitzat cap al lloc de treball.
 - En finalitzar la jornada o en interrupcions, llargues, es protegiran les boques dels pous de profunditat major de 1,30 m. amb un tauló resistent, xarxes o qualsevol altre element equivalent.
 - En cas de realitzar l'excavació del pou en una zona pels vianants i amb trànsit de vehicles es realitzarà un tancament de manera que els vehicles romanguin a una distància mínima de 2 metres i en cas de trànsit de vianants a 1 metre.
 - En tots dos casos, es senyalitzarà amb les respectives senyales viàries de "perill obres" s'il·luminarà, per la nit, mitjançant punts de llum destellants.
 - L'operari emprarà a cada moment casc, guants, granota de treball, botes de seguretat de cuir en terreny sec, o botes de goma en presència de fangs.
 - Posat que s'empri el martell pneumàtic, a més, emprarà canelleres, protectors auditius, davantal.
 - Qualsevol mena de consum elèctric haurà d'estar protegida mitjançant un interruptor diferencial, per evitar el risc de contacte elèctric no desitjat degut a un defecte d'aïllament.
 - Cal vetllar per a que els cables conductors i la infraestructura "aparellage" de connexió estiguin en bon estat, substituint-les posat que s'observi qualsevol mena de deteriorament.
 - S'ha de procurar la presència mínima dels treballadors al voltant de les màquines.
 - És prohibida la presència dels treballadors en el radi de gir de la retroexcavadora, prohibició que s'ha de senyalitzar a la part exterior de la cabina del conductor.
 - Cal deixar el tall d'obra, en acabar els treballs, net i endreçat.
 - Pels futurs treballs es mantindrà l'accés a la cota de fonamentació mitjançant l'escala, esmentada amb anterioritat, incorporada a una bastida.
 - Es senyalitzarà l'obra amb els cartells d'avertència, prohibició i obligació en el seu accés i, complementàriament, als talls on sigui precís.

Elements Auxiliars

En aquest apartat considerarem els elements auxiliars que s'empraran pel desenvolupament d'aquesta activitat, que complirà amb la normativa següent:

- Escales de mà
- Camions i dúmpers de gran tonatge
- Dúmpers de petita cilindrada
- Retroexcavadora

Sempre que les condicions de treball exigeixin d'altres elements de protecció, es col·locaran a l'obra atenent als criteris establerts per la legislació vigent, reflectint-los al Pla de Seguretat i condicions de Salut que ha de realitzar l'empresa constructora. (Art. 7 RD 1627/1997)

4.- Sistemes de Protecció Col·lectiva i Senyalització.

Les proteccions col·lectives esmentades a les normes de seguretat es troben constituïdes per:

- Tanques tubulars de peus drets de limitació i protecció, de 90 cm. d'alçada; o palanques de peus inclinats units a la part superior per un tauló de fusta.

Senyalització de seguretat vial, segons el codi de circulació, conforme a la normativa ressenyada en aquesta activitat :

- Senyal de perill indefinit.
- Cartell indicatiu d'entrada i sortida de camions.
- Senyal de limitació de velocitat.
- Senyal de prohibit avançar.
- Senyal manual de "stop" i "direcció obligatòria".
- Balisament destellant per a la seguretat de la conducció nocturna.

Senyalització de seguretat en el Treball, segons el RD 485/1997, de 14 d'abril, conforme a la normativa ressenyada en aquesta activitat:

- Senyal d'advertència de caiguda a diferent nivell.
- Senyal d'advertència de risc elèctric.
- Senyal de protecció obligatòria del cap.
- Senyal de protecció obligatòria de la vista
- Senyal de protecció obligatòria de l'oïda.
- Senyal de protecció obligatòria dels peus.
- Senyal de protecció obligatòria de les mans.
- Senyal de protecció obligatòria del cos.

Sempre que les condicions de treball exigeixin d'altres elements de protecció es col·locaran a l'obra seguint els criteris establerts per la legislació vigent, reflectint-los al Pla de Seguretat i condicions de Salut que ha de realitzar l'empresa constructora. (Art. 7 RD 1627/1997).

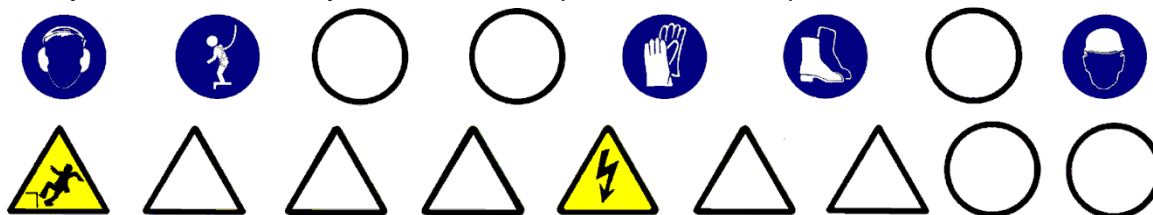

5.- Relació d'Equips de protecció individual.

Els Equips de Protecció Individual seran, segons els treballs a desenvolupar, els següents:

- Treballs d'excavació i transports mecànics (conductors):
 - Cascos.
 - Guants de cuir.
 - Botes de seguretat.
 - Granota de treball.
 - Cinturó antivibratori (de manera especial a les traginaries de trabuc "dúmpers" de petita cilindrada).

- Treball en rases i pous (operaris) :
 - Cascos.
 - Botes de seguretat de cuir pels llocs secs.
 - Botes de seguretat de goma pels llocs humits.
 - Guants de lona i cuir (tipus americà).
 - Granota de treball.
 - Protecció auditiva (auriculars o tampons).
 - Canelleres.
 - Armilla de malla lleugera i reflectant.

Sempre que les condicions de treball exigeixin d'altres elements de protecció, es dotarà als treballadors dels mateixos, reflectint-los al Pla de Seguretat i condicions de Salut que ha de realitzar l'empresa constructora (Art. 7 RD 1627/1997).

Els Equips de Protecció individual hauran de complir en tot moment els requisits establerts al RD 773/1997, del 30 de maig; RD 1407/1192, del 20 de novembre, i les corresponents Normes UNE.

1.-Introducció

1.1 Definició:

Obra de fàbrica o de moviment de terres disposats per contenir el terraplè o desmunt, suportant o anul·lant les empentes horitzontals.

1.2 Tipus de cimentació:

Es distingeixen els diferents tipus de contenció:

- Naturals:
 - Talús.
- Artificials:
 - murs de sosteniment.
 - murs pantalla.

1.3 Observacions generals:

- L'activitat de contenció, en el cas de talús comporta l'excavació del terreny, de tal manera que en la seva part alta estigui més ficat al massís que a la base, obtenint-se l'inclinació del terreny segons els paràmetres geotècnics d'aquest per anul·lar els esforços horitzontals de les terres.
- El mur de sosteniment es construeix des de la rasant inferior fins a la rasant superior per a la contenció del tall del terreny creant en el desmuntatge previ o en un procés de terraplenada. El mur de sosteniment està constituït, bàsicament, per dos elements:
 - La fonamentació superficial.
 - El mur, la construcció del qual consisteix en la col·locació d'armadures, encofrat, l'abocada del formigó, vibrat i desencofrat, de manera que les seves dimensions permetin contenir les terres en el seu extradós, anul·lant les empentes horitzontals.
- El tancament pantalla es construeix des de la rasant superior per a la contenció del tall de les terres, necessària per a la realització del buidat posterior. Per a l'execució del tancament pantalla s'hauran de seguir els passos següents:
 - construcció del muret guia.
 - perforació de rases, amb l'ús de llots tixotròpics si sorgeix el nivell freàtic.
 - col·locació d'encofrat de juntes entre plafons.
 - col·locació d'armadures.
 - Abocada del formigó als plafons.
 - extracció d'encofrats de juntes.
 - demolició de caps de plafons.
 - execució de la biga de lligat de plafons.
- Per realitzar totes aquestes activitat per als diferents tipus de contenció, s'ha de programar i organitzar el tall d'obra, adequadament.
- S'ha de considerar, abans d'iniciar aquesta activitat, que ja s'hagin instal·lat les tanques perimetrals de limitació del solar per evitar l'entrada de personal aliè a l'obra; les instal·lacions d'higiene i benestar, així com, també, les preses provisionals d'obra (aigua i electricitat).

1.- Definició i descripció.

1.1 Definició:

Mur de formigó armat amb fonamentació superficial, de directriu recta i secció constant, per sostenir relleus drenats entre explanades horitzontals, amb desnivells menors de 6 metres.

1.2 Descripció:

Construcció de capçal:

- Es farà un replanteig de les fonamentacions del mur.
- S'excavarà fins a la cota definida en el projecte anivellant la rasant i compactant el terreny.
- Es col·locaran les armadures.
- Formigonat de la rasa, deixant els ferros d'espera.

Construcció del mur:

- Es col·locaran les armadures del mur, previ cosit amb els ferros d'espera de la superficial.
- Es col·locaran els motlles de l'encofrat ancorats per a evitar el seu bolc.
- Es col·locaran els passadors de subjecció dels plafons de l'encofrat.
- Abocada del formigó per capes i, simultàniament, es farà un correcte vibrat.
- Es desencofrarà, quan el formigó armat tingui la consistència establerta en el projecte d'execució.
- Es continuaran regant les superfícies del mur.

Per realitzar els murs de sosteniment serà imprescindible considerar l'equip humà següent:

- encofradors.
- ferrallistes.
- operaris d'abocada i vibrat del formigó.
- conductors de formigonera.
- operaries per al bombeig del formigó.
- conductors de grues.

També s'haurà de tenir en compte els mitjans auxiliars necessaris per dur a terme els murs de sosteniment:

- Maquinària: camió formigonera, grua, traginadora de trabuc "dúmper" de petita cilindrada per al transport auxiliar, maquinària taller ferralla, bomba de formigó, serra circular, etc.
- Eines manuals.
- Preses provisionals d'aigua i electricitat.
- Instal·lacions d'higiene i benestar.

2.- Relació de Riscos i la seva avaluació.

Pel que fa a les causes dels accidents s'ha tingut present la guia d'avaluació de Riscos editada pel Departament de Treball de la Generalitat, considerant en cada activitat només els riscos més importants. I en la seva avaluació s'han tingut en compte les consideracions constructives del Projecte d'Execució Material de l'obra, considerant que la probabilitat és la possibilitat que es materialitzi el Risc, i la Gravetat (severitat) és la conseqüència normalment esperada de la materialització del Risc.

En la confecció del Pla de Seguretat i Condicions de Salut, aquesta avaluació podrà ser modificada en funció de la tecnologia que porti l'empresa constructora o empreses que intervinguin en el procés constructiu, segons disposa l'Article 7 del R. D. 1627/1997, del 24 d'octubre. L'objectiu principal d'aquesta avaluació serà el d'establir un esglaonament de prioritats per anul·lar o en el seu cas controlar i reduir els citats Riscos, tenint en compte les mesures preventives que es desenvolupen a continuació.

<u>Riscos</u>	Probabilitat	Gravetat	Avaluació del Risc
1.-Caigudes de persones a diferent nivell.	CRÍTIC	ALTA	MOLT GREU
2.-Caigudes de persones al mateix nivell.	MÈDIA	LLEU	BAIX
3.-Caiguda d'objectes per desplom.	MÈDIA	MOLT GREU	ELEVAT
4.-Caiguda d'objectes per manipulació.	BAIXA	LLEU	ÍNFIM
5.-Caiguda d'objectes.	BAIXA	GREU	BAIX
6.-Trepitjades sobre objectes.	BAIXA	LLEU	ÍNFIM
7.-Cops contra objectes immòbils.	BAIXA	LLEU	ÍNFIM
8.-Cops amb elements mòbils de màquines.	MÈDIA	GREU	MEDI
9.-Cops amb objectes o eines.	MÈDIA	LLEU	BAIX
16.-Contactes elèctrics.	MÈDIA	MOLT GREU	ELEVAT
18.-Contactes amb substàncies càustiques o corrosives	MÈDIA	LLEU	BAIX
23.-Atropellaments, cops i topades contra vehicles.	BAIXA	MOLT GREU	BAIX
26.-O. R.: manipulació de materials abrasius.	ALTA	LLEU	MEDI
28.-Malalties causades per agents físics.	MÈDIA	GREU	MEDI

OBSERVACIONS:

- (3) Risc específic causat per lliscades de terres no coherents i sense contenció.
- (6) Risc específic amb encofrats de fusta.
- (8) Risc degut al bombament de formigó "cop d'ariet" i a l'ús de la serra circular.
- (16) Risc específic causat per serveis afectats
- (28) Risc causat per vibracions de la traginadora de trabuc "dúmpet".

3.- Norma de Seguretat

POSADA A PUNT DE L'OBRA PER REALITZAR AQUESTA ACTIVITAT

- La pendent de les rampes d'accés a les cotes inferiors a la rasant del carrer no superaran el 10%.
- El camí d'accés de la maquinària pesada a la cota de base dels murs s'assenyalarà adequadament.
- L'accés del personal de l'obra a la rasant de fonamentació es realitzarà per camins independents als camins de circulació de la maquinària.
- L'accés a cotes inferiors a la rasant del carrer es realitzarà mitjançant escales incorporades a mòduls de la bastida tubular.
- En cas que aquests camins d'accés presentin qualsevol risc de caiguda a diferent nivell es col·locaran baranes de seguretat.
- Com que els treballs que es desenvolupen en aquesta activitat dels murs de sosteniment s'haurà d'assegurar que ja es trobin construïdes les instal·lacions d'Higiene i Benestar definitives per a l'execució de l'obra restant.

PROCÉS

- El personal encarregat en la realització dels murs de sosteniment haurà de conèixer els riscos específics, així com l'ús dels mitjans auxiliars necessaris per al desenvolupament d'aquestes tasques amb la major seguretat possible.
- L'excavació de la rasa per albergar la fonamentació es realitzarà mitjançant retroexcavadora, i en les seves maniobres s'haurà d'evitar la circulació del personal pel radi d'acció de la mateixa.
- L'abocada de les terres sobre la traginadora de trabuc "dúmp" o camió es realitzarà guiat per un capatàs o per un encarregat.
- Quan es finalitzi l'operació de càrrega de terres al camió o traginadora de trabuc "dúmp", i abans d'iniciar-se el transport, s'haurà de cobrir aquestes amb una lona.
- El transport d'armadures des de la zona de replega a la rasa es realitzarà mitjançant la grua mòbil, convenientment eslingada i guiada.
- Els operaris que realitzin la col·locació de les armadures en la rasa hauran d'emprar casc de seguretat, guants de cuir, granota de treball i botes de cuir de seguretat.
- L'operari que realitzi l'abocament del formigó i el posterior vibrat haurà d'usar casc de seguretat, guants de neoprè, granota de treball i botes de goma de seguretat de canya alta.
- Un cop es produeixi l'enduriment de la fonamentació, es col·locarà el motlle de l'encofrat corresponent a l'extradós del mur, ancorat evitant així la seva bolcada.
- El transport dels motlles de l'encofrat es realitzarà amb una grua mòbil, convenientment eslingada.
- El lligat de l'eslinga al motlle es realitzarà a través d'un element resistent de l'encofrat.
- Per evitar moviments pendulars, el motlle anirà conduït, mitjançant una corda lligada per un operari al mateix motlle.
- En primer lloc, es col·locarà el motlle corresponent a l'extradós del mur degudament esbiaixat evitant així la bolcada.
- Abans de la col·locació del motlle, aquest serà untat amb un líquid desencofrant, per a aquesta tasca l'operari utilitzarà guants de goma de neoprè per evitar el contacte directe amb aquest líquid (desencofrant).
- L'operari que col·loqui les armadures haurà d'utilitzar casc de seguretat, guants de cuir, granota de treball i botes de seguretat de cuir.
- En la confecció de les tapes laterals, si es treballa amb la serra circular, el treballador caldrà que tingui la precaució d'emprar els acompanyadors per tallar les peces petites.
- Es construirà a la part superior de l'encofrat del mur una plataforma de treball que anirà de cap a cap del mur, aquesta plataforma haurà de tenir com a mínim 60 cm. d'amplària i en el seu perímetre s'haurà d'instal·lar la corresponent barana de seguretat.
- L'accés a aquesta plataforma es realitzarà mitjançant escala manual.
- O mitjançant una passarel·la des de la rasant superior de les terres, sempre que aquesta es mantingui aproximadament horitzontal.
- En la col·locació de passadors, entre els encofrats, és prohibit d'enfil·lar-se per l'encofrat, per realitzar aquesta col·locació, s'utilitzaran escales o bastides.
- L'operari que guii l'abocada del formigó haurà d'emprar casc de seguretat, guants de neoprè, granota de treball i botes de goma de seguretat de canya alta.
- L'abocada es realitzarà per capes evitant l'acumulació excessiva dintre del motlle.
- L'encarregat vetllarà en tot moment que no es produeixin moviments de l'encofrat deguts a la pressió hidrostàtica del formigó fresc.
- El vibrador, i també l'aparell convertidor de freqüència, es trobaran protegits per un doble aïllament.
- Durant els processos de vibrat el treballador haurà d'usar casc de seguretat, guants de neoprè, granota de treball i botes de goma de seguretat de canya alta.

- El subministrament elèctric al convertidor del vibrador, ambdós es trobaran convenientment aïllats d'acord amb les instruccions del Reglament de Baixa Tensió.
- S'eslingaran els motlles a desencofrar per evitar, simplement, la seva caiguda, mentre que l'operari els desenganxa mitjançant tascons o altres eines.
- És prohibit de desencofrar amb la grua.
- Els motlles es retiraran i es netejaran per mantenir l'obra endreçada i neta.

ELEMENTS AUXILIARS

En aquest apartat considerarem els elements auxiliars que s'utilitzaran per realitzar els treballs d'aquesta activitat.

Escales de mà
Planta de formigó
Serra circular

Sempre que les condicions de treball exigeixin d'altres elements de protecció, es col·locaran en l'obra atenent als criteris establerts per la legislació vigent, reflectint-los al Pla de Seguretat i condicions de Salut que ha de realitzar l'empresa constructora. (Art. 7 RD 1627/1997)

4.- Sistemes de Protecció Col·lectiva i Senyalització.

Les proteccions col·lectives citades a les normes de seguretat es troben constituïdes per:

- Baranes de seguretat formades per muntants, passamans, barra intermèdia i sòcol. L'alçada de la barana serà de 90 cm., i el passamà haurà de tenir com a mínim 2,5 cm de gruix i 10 cm d'alçada. Els muntants hauran d' estar situats a 2,5 metres entre ells com a màxim.
- Tanques tubulars de peus drets de limitació i protecció, de 90 cm. d' alçada.

Senyalització de seguretat viària, segons el codi de circulació, en conformitat a la normativa assenyalada en aquesta activitat :

- Senyal de perill indefinit.
- Senyal de la pendent de la rampa.
- Senyal de limitació de velocitat.
- Senyal de prohibit avançar.
- Senyal de pas preferent.
- Senyal manual de "stop" i "direcció obligatòria".
- Cartell indicatiu d'entrada i sortida de camions.

Senyalització de seguretat en el Treball, segons el RD 485/1997, del 14 d'abril, com es disposa a la normativa assenyalada en aquesta activitat :

- Senyal d'advertència de càrrega sospesa .
- Senyal d'advertència de caiguda a diferent nivell.
- Senyal d'advertència de risc d' ensopagada.
- Senyal d'advertència de risc elèctric.
- Senyal de prohibit el pas als vianants.
- Senyal de protecció obligatòria dels peus.
- Senyal de protecció obligatòria de les mans.
- Senyal de protecció obligatòria del cos.

Sempre que les condicions de treball exigeixin d' altres elements de protecció es col·locarà en l'obra tot seguint els criteris establerts per la legislació vigent, i reflectint-los en el Pla de Seguretat i condicions de Salut que ha de realitzar l' empresa constructora. (Art. 7 RD 1627/1997).

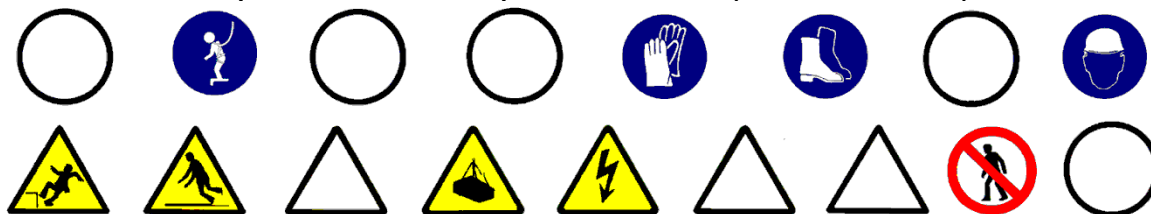

5.- Relació d'Equips de protecció individual.

Els Equips de Protecció Individual seran, segons els treballs a desenvolupar els següents:

- Treballs d'excavació i transport (conductors i gruistes):
 - Cascos de seguretat.
 - Guants de cuir.
 - Botes de seguretat.
 - Granota de treball.
 - Cinturó antivibratori (molt especialment per la traginadora de trabuc "dúmpers" de petita cilindrada).

- Treball amb encòfrats (encofraders):
 - Cascos de seguretat.
 - Botes de seguretat.
 - Guants de lona i cuir (tipus americà).
 - Granota de treball.

- Treball amb armadures (armadors):
 - Cascos de seguretat.
 - Botes de seguretat.
 - Guants de lona i cuir (tipus americà).
 - Granota de treball.

- Treballs de formigonada i vibrat:
 - Cascos de seguretat.
 - Botes de seguretat de goma de canya alta.
 - Guants de neoprè.
 - Granota de treball.

Sempre que les condicions de treball exigeixin d'altres elements de protecció, es dotarà als treballadors dels mateixos, reflectint-los en el Pla de Seguretat i condicions de Salut que ha de realitzar l'empresa constructora (Art. 7 RD 1627/1997).

Els Equips de Protecció individual deuran complir a cada moment els requisits establerts en el RD 773/1997, del 30 de maig; RD 1407/1192, del 20 de novembre, i les corresponents Normes UNE.

1.- Definició i descripció

1.1 Definició:

Mur de sosteniment de terres que fonamenta el seu equilibri aprofitant la reacció del terra, ja sigui mobilitzant la reacció passiva, ja sigui mitjançant ancoratges, per estintolament interior de l'excavació, per bancades (bastiments) al peu del mur o per la construcció definitiva que omple l'espai excavat.

1.2 Descripció:

Els murs pantalla es realitzaran atenent:

- que el solar estigui tancat i els accessos definits.
- que el solar estigui preparat per la construcció del futur edifici.
- es replantejarà i, posteriorment, es construirà el muret guia.
- es realitzarà l'excavació de la rasa del mur pantalla, per pous de recalçar, utilitzant l'excavadora bivalva.
- si sorgeix el nivell freàtic, a l'excavació del pou, s'utilitzaran llots tixotròpics (bentonites).
- col·locació d'encofrat de juntes entre plafons.
- es col·locaren les respectives armadures.
- s'abocarà el formigó en els plafons.
- extracció de l'encofrat entre juntes.
- repicat del cap dels plafons, per deixar a cota els ferros d'espera.
- execució de la biga de lligat de plafons.
- col·locació de ancoratges, quan es calgui.

Per realitzar el mur pantalla serà imprescindible considerar el següent equip humà:

- conductors de la maquinària de moviment de terres (excavació).
- conductors de grua mòbil.
- ferrallistes.
- operaris per a la manipulació del formigó i llots tixotròpics (bentonites).
- conductors del camió formigonera.
- operari per a la planta de formigó, si n'hi hagués.
- quan es calgui, operari per a la planta de llots tixotròpics.
- operadors de grues.

També s'haurà de considerar els mitjans auxiliars necessaris per realitzar el mur pantalla:

- Maquinària: excavadora (bivalva), camió formigonera, grua mòbil, traginadora de trabuc "dúmp" de petita cilindrada per al transport auxiliar, i si calgués, maquinària taller ferralla, planta de formigó, planta de llots tixotròpics i maquinària de bombament de formigó, etc.
- Eines manuals.
- Instal·lació elèctrica provisional.
- Instal·lacions d'higiene i benestar.

2.- Relació de Riscos i la seva avaluació.

Pel que fa a les causes dels accidents s'ha tingut present la guia d'avaluació de Riscos editada pel Departament de Treball de la Generalitat, considerant a cada activitat només els Riscos més importants. I en la seva avaluació s'han tingut en compte les consideracions constructives del Projecte d'Execució Material de l'obra, considerant: la probabilitat és la possibilitat que es materialitzi el Risc, i la Gravetat (severitat) és la conseqüència normalment esperada de la materialització del Risc.

En la confecció del Pla de Seguretat i Condicions de Salut, aquesta avaluació podrà ser modificada en funció de la tecnologia que porti l'empresa constructora o empreses que intervinguin en el procés constructiu, segons disposa l'Article 7 del R. D. 1627/1997, del 24 d'octubre.

L'objectiu principal d'aquesta avaluació serà el d'establir un esglaonament de prioritats per anul·lar o en el seu cas controlar i reduir els citats Riscos, tenint en compte les mesures preventives que es desenvolupen a continuació.

Riscos	Probabilitat	Gravetat	Avaluació del Risc
2.-Caigudes de persones al mateix nivell.	ALTA	GREU	ELEVAT
5.-Caiguda d'objectes.	BAIXA	GREU	BAIX
6.-Trepitjades sobre objectes.	MÈDIA	LLEU	BAIX
7.-Cops contra objectes immòbils.	BAIXA	LLEU	ÍNFIM
8.-Cops amb elements mòbils de màquines.	BAIXA	GREU	BAIX
9.-Cops amb objectes o eines.	MÈDIA	LLEU	BAIX
10.-Projecció de fragments o partícules.	BAIX	LLEU	ÍNFIM
15.-Contactes tèrmics.	BAIXA	GREU	BAIX
16.-Contactes elèctrics.	ALTA	MOLT GREU	CRÍTIC
18.-Contactes amb substàncies càustiques o corrosives	MÈDIA	LLEU	BAIX
19.-Exposició a radiacions.	MÈDIA	GREU	MEDI
20.-Explosions.	BAIXA	MOLT GREU	MEDI
21.-Incendis.	BAIXA	GREU	BAIXA
23.-Atropellaments, cops i topades contra vehicles.	MÈDIA	GREU	MEDI
26.-O. R.: manipulació de materials abrasius.	ALTA	LLEU	MEDI
28.-Malalties causades per agents físics.	MÈDIA	GREU	MEDI

OBSERVACIONS:

- (2) Risc causat pel vessament de llots.
- (8) Risc causat pel bombament de formigó "cop d'ariet".
- (16) Risc causat pels cables d'alimentació en baixa tensió coberts pel vessament de llots.
- (15 i 19) Risc específic de la soldadura elèctrica i del tall oxiacetilènic de metalls.
- (28) Risc causat per vibracions de la traginadora de trabuc "dümper" i radiacions ultraviolades i d'infraroigs.

3.- Norma de Seguretat**POSADA A PUNT DE L'OBRA PER REALITZAR AQUESTA ACTIVITAT:**

- El camí d'accés de la maquinària pesada als corresponents murs pantalla s'haurà de senyalitzar adequadament.
- La plataforma de treball serà horitzontal i es trobarà lliure d'obstacles, suficientment compactada i drenada, per permetre el correcte funcionament de la maquinària.
- S'estintolaran els edificis mitgers quan s'observi que la perforació pugui malmetre'ls.
- Tots els serveis afectats de la zona hauran de ser desviats abans de realitzar la perforació.
- Atès els treballs que es desenvolupen en aquesta activitat, s'haurà d'assegurar que ja es trobin construïdes les instal·lacions d'Higiene i Benestar definitives per a l'execució de l'obra restant.

PROCÉS

- El personal encarregat en la realització d'aquesta activitat haurà de conèixer els riscos específics, així com de l'ús dels mitjans auxiliars necessaris per al desenvolupament d'aquestes tasques amb la major seguretat en la mesura del possible.
- En el procés de perforació de la rasa s'haurà de procurar la mínima presència del personal entorn de la maquinària.
- S'acotarà, amb tanques de vianants, la zona de treball de la maquinària.
- En el procés de col·locació de les armadures a la rasa s'ajudarà d'una grua de gelosia, procurant que el braç d'aquesta sigui suficientment llarg per facilitar la introducció de la graella, convenientment eslingada, d'una forma vertical dintre de la pròpia rasa, sense que es trenqui.
- L'abocada del formigó al pou es realitzarà ajudat per una conducció que porti el formigó directament al fons de la rasa. La part superior d'aquest conducte tindrà forma d'embut per evitar vessaments de formigó fresc.
- Quan s'utilitzin llots tixotròpics s'hauran d'emprar sistemes de recuperació dels llots mitjançant bombes d'extracció; per facilitar l'extracció poden construir-se petites rases que facilitin el vessament fins a l'arqueta on es trobi situada la bomba extractora. Per evitar el vessament dels llots per la superfície de la rasant, un cop escapçat el cap del mur pantalla es senyalitzaran o protegiran els capçals de les esperes.
- Les zones d'excavació es mantindran netes i endreçades.
- La il·luminació en tota la jornada laboral, en qualsevol lloc de la zona de treball, haurà d'estar garantida, amb una intensitat lumínica homogènia.
- Les instal·lacions elèctriques per als elements auxiliars, com formigoneres i vibradors, hauran de disposar d'un interruptor diferencial segons el Reglament Electrotècnic per a baixa Tensió, i de presa de terra.
- Els cables de subministrament d'electricitat hauran de garantir en tot moment que siguin de tipus antihumitat i vagin protegits per coberta aïllant de suficient resistència mecànica.
- Els operaris que manipulin maquinària, en sortir de la cabina, empraran el casc de seguretat, botes de goma i granota de treball.
- Els conductors de traginadora de trabuc "dúmpers" de petita cilindrada, empraran el casc de seguretat i cinturó antivibratori.
- Els operaris encarregats del muntatge o de la manipulació de les armadures hauran d'emprar casc, guants de cuir, botes de seguretat de cuir i puntera reforçada, granota de treball, davantal i cinturó portaeines.
- En el cas d'utilitzar soldadura elèctrica el soldador emprarà pantalla de soldadura amb vidre inactínic calibrat segons la intensitat nominal de l'elèctrode, també emprarà casc de seguretat, guants de cuir, davantal de cuir, botes de seguretat amb polaines i granota de treball.
- L'operari que utilitzi el bufador emprarà casc de seguretat, ulleres per a bufador amb vidre fumejat, guants de cuir, davantal de cuir i botes de seguretat amb polaines i granota de treball.
- Els operaris que manipulin formigó empraran casc, guants de neoprè, botes de goma de canya alta que protegeixen la seva pell del contacte amb el formigó i granota de treball.
- Els operaris que manipulin llots tixotròpics empraran casc, guants de neoprè, botes de goma de canya alta, granota de treball i ulleres de protecció contra esquitxades.

ELEMENTS AUXILIARS

En aquest apartat considerarem els elements auxiliars que s'utilitzaran per realitzar els treballs d'aquesta activitat.

Escales de mà
Grup compressor i martell pneumàtic
Dúmpers de petita cilindrada
Bombatge de formigó
Serra circular
Armadura

Excavadora amb cullera bivalva
Plantes llotos tixotròpics

Sempre que les condicions de treball exigeixin d'altres elements de protecció, es col·locaran en l'obra atenent als criteris establerts per la legislació vigent, reflectint-los al Pla de Seguretat i condicions de Salut que ha de realitzar l'empresa constructora. (Art. 7 RD 1627/1997).

4.- Sistemes de Protecció Col·lectiva i Senyalització

Les proteccions col·lectives citades en les normes de seguretat es troben constituïdes per :

- Tanques tubulars de peus drets de limitació i protecció, de 90 cm. d'alçada.

Senyalització de seguretat en el Treball, segons el RD 485/1997, del 14 d'abril, en conformitat a la normativa assenyalades en aquesta activitat:

- Senyal d'advertència de perill en general.
- Senyal d'advertència de càrrega sospesa.
- Senyal d'advertència de caiguda a diferent nivell.
- Senyal d'advertència de risc d'ensopegar.
- Senyal d'advertència de risc elèctric.
- Senyal d'advertència de matèries inflamables.
- Senyal de prohibit el pas als vianants.
- Senyal de no fumeu.
- Senyal de protecció obligatòria del cap.
- Senyal de protecció obligatòria dels peus.
- Senyal de protecció obligatòria de les mans.
- Senyal de protecció obligatòria del cos.
- Senyal de protecció obligatòria de la vista.

Sempre que les condicions de treball exigeixin d'altres elements de protecció, es col·locaran en l'obra atenent als criteris establerts per la legislació vigent, reflectint-los al Pla de Seguretat i condicions de Salut que ha de realitzar l'empresa constructora. (Art. 7 RD 1627/1997)



5.- Relació d'Equips de protecció individual.

Els Equips de Protecció Individual seran, segons els treballs a desenvolupar els següents:

- Treball d'excavació i transport mecànic (conductors i gruistes):
 - Cascos de seguretat.
 - Botes de seguretat i de goma.
 - Granota de treball.
 - Cinturó antivibratori (especialment en traginadora de trabuc "dúmp" de petita cilindrada).

- Treball amb armadures (operaris):
 - Cascos de seguretat.
 - Botes de seguretat i de goma.
 - Guants de lona i cuir.
 - Granota de treball.
 - Davantal de cuir.
 - Maniguets, en el cas de treballar al taller ferralla.

- Treball de formigonat:
 - Cascos de seguretat.
 - Guants de neoprè.
 - Botes de seguretat de goma de canya alta.
 - Granota de treball.

- Treball amb llots tixotròpics:
 - Cascos de seguretat.
 - Botes de seguretat de goma de canya alta.
 - Guants de neoprè.
 - Granota de treball.
 - Ulleres de protecció.

- Per als treballs amb bufador:
 - Cascos de seguretat.
 - Ulleres de vidre fumats per a la protecció de les radiacions d'infrarojos.
 - Guants de cuir.
 - Davantal de cuir.
 - Granota de treball.
 - Botes de cuir amb polaines.

- Per als treballs de soldadura elèctrica:
 - Cascos de seguretat.
 - Pantalla amb vidre inactínic.
 - Guants de cuir.
 - Botes de seguretat.
 - Davantal de cuir.
 - Granota de treball.
 - Botes de cuir amb polaines.

Sempre que les condicions de treball exigeixin d'altres elements de protecció, es dotarà als treballadors dels mateixos, reflectint-los en el Pla de Seguretat i condicions de Salut que ha de realitzar l'empresa constructora (Art. 7 RD 1627/1997).

Els Equips de Protecció individual deuran complir a cada moment els requisits establerts en el RD 773/1997, del 30 de maig; RD 1407/1192, del 20 de novembre, i les corresponents Normes UNE.

1.- Introducció.

1.1 Definició :

Base natural o artificial, sota terra, sobre la qual descansa un edifici. La seva dimensió i tipus es troba en funció del pes de l'edifici i de l'aptitud portant del terreny sobre el qual descansa aquest.

1.2 Tipus de fonamentació:

Es classifiquen en dues famílies:

- fonaments superficials.
- fonaments profunds.

Dintre dels fonaments superficials es distingeixen:

- corregudes.
- lloses.
- bigues flotants.
- sabates

En els fonaments profunds considerem:

- els pilots realitzats in situ.
- els pilots prefabricats.

1.3 Observacions generals:

L'activitat constructiva de fonamentació comporta bàsicament; l'excavació, la seva fabricació in situ (ferrallat, formigonat) o la clavada del pilot prefabricat. Per això, s'haurà de considerar el transport vertical i horitzontal de tots els elements que componen la fonamentació.

Per realitzar aquesta activitat d'una manera eficient i eficaç, caldrà:

- Una programació (planificació i coordinació) de les diferents subactivitats que componen la construcció de la fonamentació.
- Una organització del tall d'obra per posar a la pràctica la programació; per això s'establiran els camins de circulació de maquinària, zones d'estacionament, zones de replega de material, etc.
- Finalment, una previsió d'elements auxiliars, com bastides amb escales adossades, maquinària per al moviment de terres, maquinària per al transport horitzontal i vertical, etc.; previsió dels Sistemes de Protecció Col·lectiva, dels Equips de Protecció Individual i de les instal·lacions d'higiene i benestar; així com una previsió d'espais per poder moure adequadament la maquinària.

Tot això, té l'objectiu que es realitzi en el temps prefixat en el projecte d'execució material de l'obra amb els mínims riscos d'accidents possibles.

S'ha de considerar, abans d'iniciar aquesta activitat, que ja hi hagi instal·lades les tanques perimetrals de limitació del solar per evitar l'entrada de personal aliè a l'obra; les instal·lacions d'higiene i benestar, així com, també, les preses d'obra (aigua i electricitat).

En aquesta activitat s'haurà de considerar la construcció de la bancada de la futura grua torre.

1.- Definició i descripció.**1.1 Definició:**

Eixamplament de la base dels suports verticals pertanyent a estructures d'edificació, sobre terres homogènies d'estratigrafia sensiblement horitzontal, encarregat de repartir les càrregues sobre el terreny.

1.2 Descripció:

Les sabates poden ser de formigó en massa o armat, de planta quadrada o rectangular, alhora també, poden ser aïllades o esbiaixades.

Les sabates es construeixen, bàsicament, realitzant una petita excavació de secció quadrada o rectangular, i un cop anivellada la rasant a cota, es col·loca l'armadura i posteriorment el formigó, segons les característiques que són descrites en el projecte d'execució material.

L'excavació es pot realitzar manualment o amb maquinària de moviment de terres (retroexcavadora).

Per realitzar les sabates serà imprescindible considerar l'equip humà següent :

- operaris per realitzar l'excavació manual.
- conductors de la maquinària d'excavació.
- ferrallistes.
- encofradors.
- conductors de formigonera.
- operaris per al bombeig del formigó.
- gruistes.

També, caldrà considerar els mitjans auxiliars necessaris per realitzar la fonamentació:

- Maquinària: retroexcavadora, camió formigonera, grua mòbil, traginadora de trabuc "dúmp" de petita cilindrada per al transport auxiliar, maquinària taller ferralla, bomba de formigó, tixotròpics i maquinària, etc.
- Eines manuals.
- Preses provisionals d'aigua i elèctrica.
- Instal·lacions d'higiene i benestar.

2.- Relació de Riscos i la seva avaluació.

Pel que fa a les causes dels accidents s'ha tingut present la guia d'avaluació de Riscos editada pel Departament de Treball de la Generalitat, considerant a cada activitat només els Riscos més importants. I en la seva avaluació s'han tingut en compte les consideracions constructives del Projecte d'Execució Material de l'obra, considerant : la probabilitat és la possibilitat que es materialitzi el Risc, i la Gravetat (severitat) és la conseqüència normalment esperada de la materialització del Risc.

En la confecció del Pla de Seguretat i Condicions de Salut, aquesta avaluació podrà ser modificada en funció de la tecnologia que porti l'empresa constructora o empreses que intervinguin en el procés constructiu, segons disposa l'Article 7 del R. D. 1627/1997, del 24 d'octubre.

L'objectiu principal d'aquesta avaluació serà el d'establir un esglaonament de prioritats per anul·lar o en el seu cas controlar i reduir els citats Riscos, tenint en compte les mesures preventives que es desenvolupen a continuació.

Riscos	Probabilitat	Gravetat	Avaluació del Risc
1.- Caigudes de persones a diferent nivell.	BAIXA	GREU	BAIX
2.- Caigudes de persones al mateix nivell.	BAIXA	LLEU	ÍNFIM
4.-Caiguda d'objectes per manipulació.	BAIXA	LLEU	ÍNFIM
6.-Trepitjades sobre objectes.	BAIXA	LLEU	ÍNFIM
8.-Cops amb elements mòbils de màquines.	BAIXA	GREU	BAIX
9.-Cops amb objectes o eines.	BAIXA	GREU	BAIX
11.-Atrapaments per o entre objectes.	ALTA	GREU	ELEVAT
16.-Contactes elèctrics.	BAIXA	MOLT GREU	MEDI
18.-Contactes amb substàncies càustiques o corrosives	MÈDIA	LLEU	BAIX
26.-O. R.: manipulació de materials abrasius.	ALTA	LLEU	MEDI
28.-Malalties causades per agents físics.	MÈDIA	GREU	MEDI

OBSERVACIONS:

(8) Risc causat pel moviment d'elements mòbils de maquinària de moviment de terres, bombeig de formigó "cop d'ariet" i l'ús de la serra circular.

(28) Risc causat per vibracions de la traginadora de trabuc "dúmpet".

3.- Norma de Seguretat

POSADA A PUNT DE L'OBRA PER REALITZAR AQUESTA ACTIVITAT

- Els camins d'accés des de l'exterior del solar cap al tall s'hauran d'establir i senyalitzar adequadament.
- Posat que els fonaments es trobin a una cota diferent de la rasant del carrer:
 - Les rampes d'accés al tall d'obra superaran el 10% la pendent.
 - S'instal·larà un accés de vianants independent al de la rampa, per a l'accés del personal a les cotes de cimentació.
 - En el cas de risc de caiguda a diferent nivell, posarà tanques de seguretat.
 - Atès els treballs que es desenvolupen a aquesta activitat s'haurà d'assegurar que ja es trobin construïdes les instal·lacions d'Higiene i Benestar definitives per a l'execució de l'obra restant

PROCÉS

- El personal encarregat en la realització de la fonamentació haurà de conèixer els riscos específics, així com de l'ús dels mitjans auxiliars necessaris per al desenvolupament d'aquestes tasques amb la major seguretat a la mesura del possible.
- S'hauran de mantenir a cada moment els talls d'obra nets i endreçats.
- S'hauran d'emmagatzemar tots els combustibles, olis i gasos a pressió de manera que estiguin protegits de les inclemències atmosfèriques : calor, pluja, etc.
- Les passarel·les i plataformes de treball tindran, com a mínim, una amplada de 60 cm.
- S'haurà d'evitar la permanència o pas de les persones sota càrregues sospeses, tot i acotant les àrees de treball.
- Es suspendran els treballs quan ploqui, nevi o bufi el vent amb una velocitat superior a 50 Km/h, en aquest darrer cas es retiraran els materials i eines que puguin desprendre's.
- En les instal·lacions d'energia elèctrica per als elements auxiliars d'accionament elèctric, com formigoneres i vibradors, es disposarà a l'arribada dels conductors de preses d'un interruptor diferencial, amb la seva corresponent presa de terra, segons el Reglament Electrotècnic per a Baixa Tensió.
- Quan l'abocada del formigó es realitzi pel sistema de bombeig pneumàtic o hidràulic, els tubs de conducció es trobaran convenientment ancorats i es parará esment en netejar la canonada després del formigonat, donat que la pressió de sortida dels àrids poden ser causa d'accident.
- Quan s'utilitzin vibradors elèctrics, aquests seran de la Classe III, segons el Reglament de Baixa Tensió.
- En les zones de pas amb risc de caiguda a diferent nivell, es col·locaran tanques tubulars de peus drets, convenientment ancorades.
- Es senyalitzarà l'obra amb els senyals d'avertència, prohibició i obligació en tots els seus accessos i, de manera complementària, als talls d'obra que hi calgui. (Vegeu capítol 4.- Sistemes de Protecció Col·lectiva i Senyalització, d'aquesta fitxa).
- S'haurà de construir les zones d'estacionament amb una certa pendent per facilitar el vessament de les aigües.
- Posat que es produís qualsevol vessament d'oli en les zones d'estacionament, s'haurà de neutralitzar amb sorra, o mitjançant qualsevol altre sistema que sigui també adequat.
- Els operaris encarregats del muntatge o de la manipulació de les armadures aniran provistos de casc, guants de cuir, botes de seguretat de cuir i puntera reforçada, granota de treball, davantals i cinturó portaeines.
- Els operaris que manipulin el formigó empraran de casc, guants de neoprè, botes de goma de canya alta L'operari conductor del traginadora de trabuc "dúmper" empraran casc, guants de cuir, botes de seguretat, granota de treball, i cinturó antivibratori.

ELEMENTS AUXILIARS

En aquest apartat considerarem els elements auxiliars que s'utilitzaran per realitzar els treballs d'aquesta activitat.

- Escaleres de mà
- Dúmpers de petita cilindrada
- Bombatge de formigó
- Serra circular
- Armadura
- Grúes i aparells elevadors

Sempre que las condicions de treball exigeixin d'altres elements de protecció, es col·locaran en l'obra atenent als criteris establerts per la legislació vigent, reflectint-los al Pla de Seguretat i condicions de Salut que ha de realitzar l'empresa constructora. (Art. 7 RD 1627/1997)

4.- Sistemes de Protecció Col·lectiva i Senyalització.

Les proteccions col·lectives citades en les normes de seguretat es troben constituïdes per :

- Tanques tubulars de peus drets de limitació i protecció, de 90 cm. d'alçària;

Senyalització de seguretat en el Treball, segons el RD 485/1997, del 14 d'abril, en conformitat a la normativa assenyalada en aquesta activitat:

- Senyal d'advertència de càrrega sospesa.
- Senyal d'advertència de caiguda a diferent nivell.
- Senyal d'advertència de risc d'ensopegar.
- Senyal d'advertència de risc elèctric.
- Senyal de protecció obligatòria del cap.
- Senyal de protecció obligatòria dels peus.
- Senyal de protecció obligatòria de las mans.
- Senyal de protecció obligatòria del cos.

Sempre que les condicions de treball exigeixin d'altres elements de protecció es col·locaran en l'obra tot seguint els criteris establerts per la legislació vigent, reflectint-los al Pla de Seguretat i condicions de Salut que ha de realitzar l'empresa constructora. (Art. 7 RD 1627/1997).

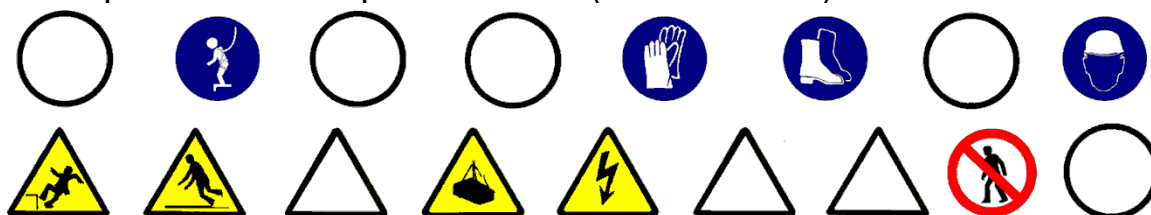

5.- Relació d'Equips de protecció individual.

Els Equips de Protecció Individual seran, segons els treballs a desenvolupar els següents:

- Treballs d'excavació i transports mecànics (conductors):
 - Cascos.
 - Botes de seguretat.
 - Granota de treball.
 - Cinturó antivibratori (de manera especial en la traginadora de trabuc "dúmp" de petita cilindrada).

- Treball amb armadures (operaris) :
 - Cascos.
 - Botes de seguretat.
 - Guants de lona i cuir (tipus americà).
 - Granota de treball.
 - Davantal, en cas de treballs en taller ferralla.

- Treball de formigonat :
 - Cascos.
 - Botes de seguretat de canya alta.
 - Guants de neoprè.
 - Granota de treball.

Sempre que les condicions de treball exigeixin d'altres elements de protecció, seran proporcionats als treballadors, reflectint-los al Pla de Seguretat i condicions de Salut que ha de realitzar l'empresa constructora (Art. 7 RD 1627/1997).

Els Equips de Protecció individual deuran complir a cada moment els requisits establerts en el RD 773/1997, del 30 de maig; RD 1407/1192, del 20 de novembre, i les corresponents Normes UNE.

1.- Definició i descripció.

1.1 Definició:

Estructura de formigó armat de petita secció i gran profunditat que serveix per suportar una càrrega transmetent-la a capes inferiors més resistents.

Per millorar la transmissió de la càrrega dels pilars, de l'estructura de l'edifici, als pilots es construeixen els capcers, que agrupen dos a més pilots pels seus capcers.

1.2 Descripció:

Els fonaments profunds es realitzen tenint en compte:

- construcció d'accessos en la rasant de l'inici del pilotatge, en cas que no n'hi hagi.
- excavació del corresponent pou de petita secció i gran profunditat, mitjançant maquinària pesant (barrinadora).
- si apareix el nivell freàtic en l'excavació del pou, s'utilitzaran llots tixotròpics (bentonites).
- es col·locaran les respectives armadures.
- s'abocarà el formigó.

Per realitzar el pilotatge serà imprescindible considerar l'equip humà següent:

- conductors de la maquinària de moviment de terres (excavació).
- conductors de grua mòbil.
- ferrallistes.
- operaris per a la manipulació del formigó i llots tixotròpics (bentonites).
- conductors del camió formigonera.
- operari per a la planta de formigó, si l'hagués.
- si calgués, operari per a la planta de llots tixotròpics.
- soldadors.
- operadors de grues.

També serà necessari tenir presents els mitjans auxiliars necessaris per a dur a terme el pilotatge:

- Maquinària: barrinadora (rotary), camió formigonera, grua mòbil, traginadora de trabuc "dúmp" de petita cilindrada per al transport auxiliar; si calgués maquinària taller ferralla, planta de formigó, planta de llots tixotròpics i maquinària de bombeig de formigó, etc.
- Eines manuals.
- Instal·lació elèctrica provisional.
- Instal·lació d'higiene i benestar.

2.- Relació de Riscos i la seva avaluació.

Pel que fa a les causes dels accidents s'ha tingut present la guia d'avaluació de Riscos editada pel Departament de Treball de la Generalitat, considerant a cada activitat només els Riscos més importants. I en la seva avaluació s'han tingut en compte les consideracions constructives del Projecte d'Execució Material de l'obra, considerant que la probabilitat és la possibilitat que es materialitzi el Risc, i la Gravetat (severitat) és la conseqüència normalment esperada de la materialització del Risc.

En la confecció del Pla de Seguretat i Condicions de Salut, aquesta avaluació podrà ser modificada en funció de la tecnologia que porti l'empresa constructora o empreses que intervinguin en el procés constructiu, segons disposa l'Article 7 del RD 1627/1997, del 24 d'octubre.

L'objectiu principal d'aquesta avaluació serà el d'establir un esglaonament de prioritats per anul·lar, o en el seu cas, controlar i reduir els citats Riscos, tenint en compte les mesures preventives que es desenvolupen a continuació.

Riscos	Probabilitat	Gravetat	Avaluació del Risc
1.- Caigudes de persones a diferent nivell.	BAIXA	MOLT GREU	MEDI
2.- Caigudes de persones al mateix nivell.	BAIXA	LLEU	ÍNFIM
4.-Caiguda d'objectes per manipulació.	BAIXA	LLEU	ÍNFIM
5.-Caiguda d'objectes.	BAIXA	GREU	BAIX
6.-Trepitjades sobre objectes.	MÈDIA	LLEU	BAIX
7.-Cops contra objectes immòbils.	BAIXA	LLEU	ÍNFIM
8.-Cops amb elements mòbils de màquines.	BAIXA	GREU	BAIX
9.-Cops amb objectes o eines.	MÈDIA	LLEU	BAIX
10.-Projecció de fragments o partícules.	BAIXA	LLEU	ÍNFIM
15.-Contactes tèrmics.	BAIXA	GREU	BAIX
16.-Contactes elèctrics.	ALTA	MOLT GREU	CRÍTIC
18.-Contactes amb substàncies càustiques o corrosives	MÈDIA	LLEU	BAIX
19.-Exposició a radiacions.	MÈDIA	GREU	MEDI
20.-Explosions.	BAIXA	MOLT GREU	MEDI
21.-Incendis.	BAIXA	GREU	BAIX
23.-Atropellaments, cops i topades contra vehicles.	MÈDIA	GREU	MEDI
26.-O. R.: manipulació de materials abrasius.	ALTA	LLEU	MEDI
28.-Malalties causades per agents físics.	MÈDIA	GREU	MEDI

OBSERVACIONS:

- (2) Risc causat pel vessament de llots.
- (8) Risc causat pel bombament de formigó "cop d'ariet" o trencament de mànegues amb pressió.
- (15 I 19) Risc específic de la soldadura elèctrica i del tall oxiacetilènic de metalls.
- (28) Risc causat per vibracions de la traginadora de trabuc "dumper" i radiacions ultraviolades i infraroigs.

3.- Norma de Seguretat

POSADA A PUNT DE L'OBRA PER REALITZAR AQUESTA ACTIVITAT

- La pendent de les rampes d'accés a les cotes inferiors a la rasant del carrer no superaran el 10% .
- Els camins d'accés de la maquinària pesant als corresponents pilots s'haurà de senyalitzar adequadament.
- L'accés del personal d'obra a la rasant de fonamentació es realitzarà per camins independents als camins de circulació de la maquinària.
- L'accés a cotes inferiors a la rasant del carrer es realitzarà mitjançant escales incorporades a mòduls de bastida tubular.
- Posat que aquests camins d'accés presentin risc de caiguda a diferent nivell, s'hauran de posar tanques de seguretat.

Atès els treballs que es desenvolupen en aquesta activitat de pilotatge caldrà assegurar-se que ja es troben construïdes les instal·lacions d'Higiene i Benestar definitives per a l'execució de l'obra restant.

PROCÉS

El personal encarregat de la realització de la fonamentació haurà de conèixer els riscos específics, així com l'ús dels mitjans auxiliars necessaris per al desenvolupament d'aquestes tasques amb la major seguretat possible.

Durant la perforació del pou es procurarà que hi hagi la mínima presència de personal al voltant de la màquina.

Quan s'emprin llots tixotròpics s'han d'usar sistemes de recuperació del llots mitjançant bombes d'extracció; per facilitar aquesta extracció es poden construir petites rases que facilitin el vessament fins a l'arqueta on estigui situada la bomba extractora, evitant així el vessament dels llots. S'ha de tenir cura que en la mateixa jornada el pou excavat sigui formigonat, i en els casos que no sigui possible es tancarà el pou, senyalitzant-lo, i posant un pes a sobre la tapa per dificultar l'aixecament de aquesta d'una manera accidental, i evitant així, que el personal pugui caure dintre.

El procés de col·locació de les armadures, en el pou, s'ajudarà mitjançant una grua de braç de gelosia, de la qual serà prou llarg per facilitar l'introducció del cèrcol, convenientment eslingat per poder introduir-lo verticalment dintre del mateix pou.

L'abocada del formigó al pou es realitzarà mitjançant una conducció que porti el formigó directament al fons del pou. La part superior d'aquest conducte, tindrà forma d'embut per evitar vessaments de formigó fresc.

Una vegada desmoxat el cap del pilot, es senyalitzaran o es protegiran els capçals de les esperes.

Les zones d'excavació es mantindran netes i endreçades, per aquest motiu, s'utilitzarà en coordinació amb la pilotadora una pala carregadora que retiri els productes derivats de l'excavació, per al seu posterior transport a l'abocador.

Els operaris de la maquinària en sortir de la cabina empraran el casc de seguretat.

Els conductors de traginadora de trabuc "dúmpfer" de petita cilindrada, empraran el casc de seguretat i el cinturó antivibratori.

Els operaris encarregats del muntatge o de la manipulació de les armadures aniran previstos de casc, guants de cuir, botes de seguretat de cuir i puntera reforçada, granota de treball, davantals i cinturó portaeines.

Posat que fessin ús de la soldadura elèctrica, el soldador emprarà pantalla de soldadura amb vidre inactínic calibrat, segons l'intensitat nominal de l'elèctrode, també aniran previstos de casc de seguretat, guants de cuir, davantal de cuir i botes de seguretat amb polaines i granota de treball.

Els operaris que emprin el bufador aniran previstos de casc de seguretat, ulleres per a bufador amb vidre fumejat, guants de cuir, davantal de cuir, botes de seguretat amb polaina i granota de treball.

Els operaris que manipulin el formigó aniran previstos de casc, guants de neoprè, botes de goma de canya alta que els protegeixi la pell del contacte amb el formigó i granota de treball.

Els operaris que manipulin llots tixotròpics empraran casc, guants de neoprè, botes de goma de canya alta, granota de treball, i ulleres de protecció contra esquitxades.

ELEMENTS AUXILIARS

En aquest apartat considerarem els elements auxiliars que s'utilitzaran per realitzar els treballs d'aquesta activitat.

Escales de mà

Dúmpers de petita cilindrada
Bombatge de formigó
Serra circular
Armadura
Grúes i aparells elevadors
Màquina pilotadora de trepà i grua mòbil de gelosia

Sempre que las condicions de treball exigeixin d'altres elements de protecció, es col·locaran en l'obra atenent als criteris establerts per la legislació vigent, reflectint-los al Pla de Seguretat i condicions de Salut que ha de realitzar l'empresa.

4.- Sistemes de Protecció Col·lectiva i Senyalització.

Les proteccions col·lectives citades a les normes de seguretat es troben constituïdes per:

- Cerques tubulars de peus drets de limitació i protecció, de 90 cm. d'alçària;

Senyalització de seguretat en el Treball, segons el RD 485/1997, del 14 d'abril, en conformitat a la normativa assenyalada en aquesta activitat:

- Senyal d'advertència de càrrega sospesa.
- Senyal d'advertència de caiguda a diferent nivell.
- Senyal d'advertència de risc d'ensopegar.
- Senyal d'advertència de risc elèctric.
- Senyal d'advertència de material inflamable.
- Senyal de prohibit passar als vianants.
- Senyal de prohibit fumar.
- Senyal de protecció obligatòria del cap.
- Senyal de protecció obligatòria dels peus.
- Senyal de protecció obligatòria de las mans.
- Senyal de protecció obligatòria del cos.
- Senyal de protecció obligatòria de la vista.

Sempre que les condicions de treball exigeixin d'altres elements de protecció es col·locaran en l'obra tot seguint els criteris establerts per la legislació vigent, reflectint-los en el Pla de Seguretat i condicions de Salut que ha de realitzar l'empresa constructora. (Art. 7 RD 1627/1997).



5.- Relació d'Equips de protecció individual.

Els Equips de Protecció Individual seran, segons els treballs a desenvolupar els següents:

- Treballs d'excavació i transports mecànics (conductors):
 - Cascos.
 - Botes de seguretat.
 - Granota de treball.
 - Cinturó antivibratori (de manera especial en la traginadora de trabuc"dúmp" de petita cilindrada).

- Treball amb armadures (operaris) :
 - Cascos.
 - Botes de seguretat.
 - Guants de lona i cuir (tipus americà).
 - Granota de treball.
 - Davantal, en cas de treballs en taller ferralla.

- Treball de formigonat:
 - Cascos.
 - Botes de seguretat de canya alta.
 - Guants de neoprè.
 - Granota de treball.

- Treballs amb llots tixotròpics:
 - Cascos.
 - Botes de seguretat de goma de canya alta.
 - Guants de neoprè.
 - Granota de treball.
 - Ulleres de protecció.

- Per als treballs amb el bufador:
 - Cascos.
 - Ulleres de vidre fumejat per a la protecció de les radiacions infrarojos.
 - Guants de cuir.
 - Davantal de cuir.
 - Granota de treball.
 - Botes de cuir amb polaines.

- Per als treballs de soldadura elèctrica:
 - Cascos.
 - Pantalla amb vidre inactínic.
 - Guants de cuir.
 - Davantal de cuir.
 - Granota de treball.
 - Botes de cuir amb polaines.

Sempre que les condicions de treball exigeixin d'altres elements de protecció, es dotarà als treballadors dels mateixos, reflectint-los al Pla de Seguretat i condicions de Salut que ha de realitzar l'empresa constructora (Art. 7 RD 1627/1997).

Els Equips de Protecció individual compliran en tot moment els requisits establerts en el RD 773/1997, del 30 de maig; RD 1407/1192, del 20 de novembre, i les corresponents Normes UNE.

1.- Introducció.

1.1 Definició:

Element o conjunt d'elements que formen la part resistent i sustentant d'una construcció.

1.2 Tipus d'estructura:

Es distingeixen els diferents tipus d'estructures:

- Estructures de formigó armat in situ :
 - de forjats reticulars.
 - de forjats unidireccionals in situ o amb biga prefabricada.
 - de lloses.
- Estructures metàl·liques:
 - amb xarxes espaials.
 - amb forjats (unidireccionals o lloses de formigó armat).
- Estructures de fusta
- Estructures de fàbrica

1.3 Observacions generals:

La realització de les estructures comporta bàsicament la construcció dels tres tipus d'elements que la componen, tenint en compte els materials que s'utilitzen:

- Verticals: pilars o murs de càrrega.
- Horitzontals: forjats.
- Inclinat: muntants d'escales i rampes.

La construcció d'estructures metàl·liques de gran alçada es realitza muntant els pilars i les jàsseres corresponents a tres nivells, executant-se posteriorment al corresponent forjat.

A les estructures de formigó armat, donades les característiques del formigó, es realitza planta per planta.

A la construcció d'estructures s'ha de preveure el transport horitzontal i el vertical:

- Al transport horitzontal s'han de considerar els camins d'accés a l'obra, atenent a la seva accessibilitat i seguretat.
- Respecte al transport vertical, ha d'estar ja instal·lada a l'obra la grua torre de capacitat d'elevació apropiada (tonelàmetres, alçada sota ganxo i abast màxim).

Per a realitzar totes aquestes activitats pels diferents tipus d'estructures s'ha de programar l'avenç de l'obra considerant les necessitats en el moment (just on time) i organitzar el tall d'obra, especialment les zones d'aplec del material a utilitzar per a la realització de l'estructura.

S'haurà de considerar una previsió d'elements auxiliars com ara: bastides amb escales adossades, estintolaments, cindris, encofrats, etc. ; previsió dels Sistemes de Protecció Col·lectiva i dels Equips de Protecció Individual; així com una previsió d'espais per poder moure adequadament la maquinària.

S'ha de considerar, abans d'iniciar aquesta activitat, que ja hi hagi instal·lades les tanques perimetrals de limitació del solar per evitar l'entrada de personal aliè a l'obra; les instal·lacions d'higiene i benestar, així com, també, les preses provisionals de l'obra (aigua i electricitat).

1.- Definició i descripció.

1.1 Definició:

Conjunt d'elements, verticals i horitzontals, de formigó i rodons d'acer corrugat que constitueixen la part resistent i de suport de l'edifici.

1.2 Descripció:

Construcció de pilars:

- Confecció de les armadures in situ, una vegada realitzades, es transportaran al tall d'obra i es lligaran a les esperes convenientment.
- Per evitar deformacions en les armadures és convenient col·locar prèviament, l'encofrat de només dos costats del pilar.
- Un cop muntades les armadures es tancarà hermèticament l'encofrat.
- S'abocarà el formigó, des de la part superior, mitjançant cubilot, auxiliat per un operari que s'ha de recolzar sobre una plataforma de formigonat.
- A mesura que s'aboqui el formigó, se l'ha de fer vibrar per tal de compactar-lo.
- Un cop s'hagi adormit el formigó, s'haurà de desencofrar, mitjançant elements auxiliars manuals.

Construcció del forjat:

- Col·locació de jàsseres prefabricades, si s'escau.
- Col·locació de puntals, sotaponts.
- Col·locació de l'encofrat : taulons o cubetes recuperables.
- Col·locació biguetes, revoltos , armadures, malla electrosoldada i altres components.
- Abocada del formigó i el seu preceptiu vibrat.
- Per a un adormiment adequat del formigó, aquest s'haurà d'humitejar convenientment.
- Una vegada el formigó armat tingui la consistència establerta en el projecte d'execució, s'aniran palatinant.

Per realitzar estructures de formigó serà imprescindible considerar l'equip humà següent:

- encofradors.
- ferrallistes.
- operaris d'abocament i vibrat del formigó.
- conductors de formigonera.
- operaris per al bombeig del formigó.
- operadors de grua.

També serà necessari tenir present els mitjans auxiliars necessaris per dur a terme la realització de l'estructura:

- Maquinària: camió formigonera, grua, traginadora de trabuc "dùmper" de petita cilindrada pel transport auxiliar, si calgués, maquinària taller ferralla, bomba de formigó, serra circular, etc. i altres elements auxiliars com ara: puntals, sotaponts, taulers, etc.
- Eines manuals.
- Instal·lació elèctrica provisional.
- Instal·lació d'higiene i benestar.

ESTRUCTURES DE FORMIGÓ ARMAT IN SITU

2.- Relació de Riscos i la seva avaluació.

Pel que fa a les causes dels accidents s'ha tingut present la guia d'avaluació de Riscos editada pel Departament de Treball de la Generalitat, considerant a cada activitat només els Riscos més importants. I en la seva avaluació s'han tingut en compte les consideracions constructives del Projecte d'Execució Material de l'obra, considerant : la probabilitat és la possibilitat que es materialitzi el Risc, i la Gravetat (severitat) és la conseqüència normalment esperada de la materialització del Risc.

En la confecció del Pla de Seguretat i Condicions de Salut, aquesta avaluació podrà ser modificada en funció de la tecnologia que porti l'empresa constructora o empreses que intervinguin en el procés constructiu, segons disposa l'Article 7 del R. D. 1627/1997, del 24 d'octubre.

L'objectiu principal d'aquesta avaluació serà el d'establir un esglaonament de prioritats per anul·lar, o en el seu cas, controlar i reduir els citats Riscos, tenint en compte les mesures preventives que es desenvolupen a continuació.

Riscos	Probabilitat	Gravetat	Avaluació del Risc
1.- Caigudes de persones a diferent nivell.	ALTA	MOLT GREU	CRÍTIC
2.- Caigudes de persones al mateix nivell.	ALTA	GREU	ELEVAT
3.- Caiguda d'objectes per desplom.	MÈDIA	MOLT GREU	ELEVAT
4.- Caiguda d'objectes per manipulació.	MÈDIA	LLEU	BAIX
5.- Caiguda d'objectes.	MÈDIA	MOLT GREU	ELEVAT
6.- Trepitjades sobre objectes.	ALTA	LLEU	MEDI
7.- Cops contra objectes immòbils.	ALTA	LLEU	MEDI
8.- Cops amb elements mòbils de màquines.	BAIXA	GREU	BAIX
9.- Cops amb objectes o eines.	MÈDIA	LLEU	BAIX
10.- Projecció de fragments o partícules.	BAIXA	LLEU	ÍNFIM
11.- Atrapaments per o entre objectes.	MÈDIA	GREU	MEDI
13.- Sobreesforços.	BAIXA	GREU	BAIX
16.-Contactes elèctrics.	MÈDIA	MOLT GREU	ELEVAT
18.-Contactes amb substàncies càustiques o corrosives	MÈDIA	LLEU	BAIX
26.-O. R.: manipulació de materials abrasius.	ALTA	LLEU	MEDI
28.-Malalties causades per agents físics.	MÈDIA	GREU	MEDI

OBSERVACIONS:

- (6) Risc específic amb encofrats de fusta.
- (8) Risc causat pel bombament de formigó "cop d'ariet" i a l'ús de la serra circular.
- (28) Risc causat per vibracions de la traginadora de trabuc "dumper".

3.- Norma de Seguretat

POSADA A PUNT DE L'OBRA PER REALITZAR AQUESTA ACTIVITAT

- L'accés a cotes inferiors a la rasant del carrer es realitzarà mitjançant escales incorporades a mòduls de bastida tubular.
- Atesos els treballs que es desenvolupen a aquesta activitat de pilotatge s'haurà d'assegurar que ja es troben construïdes les instal·lacions d'Higiene i Benestar definitives per a l'execució de l'obra restant.

PROCÉS

- El personal encarregat de la realització de l'estructura haurà de conèixer els riscos específics, així com l'ús dels mitjans auxiliars necessaris pel desenvolupament d'aquestes tasques amb la major seguretat possible.
- S'hauran de tenir presents les proteccions per evitar riscos de caigudes a diferent nivell en el procés de construcció de l'estructura :

Planta en construcció del forjat.

- Si la construcció del forjat es fa seguint l'encofrat tradicional, es protegirà tot el seu perímetre amb xarxes subjectes a màstils tipus forca. L'ancoratge de l'asta es farà mitjançant caixetí o mitjançant anella segons les característiques del forjat. En cas que hi hagués el caixetí, s'haurà de procurar realitzar la seva execució prenent com a distància mínima la vorera del forjat, de 15 cm. Posat que se subjectés l'asta amb anella, la mateixa tindrà preceptivament una longitud d'ancoratge no inferior al cantell del forjat quedant la pota, així mateixa situada, a una distància mínima de 15 cm. de la vorera del forjat. La separació màxima dels màstils entre ells serà de cinc metres. La xarxa es col·locarà de forma que cobreixi el perímetre del forjat que s'està construint i la planta immediata inferior, ancorant-la en ella. Per aquest motiu, en la fase de formigonada d'aquesta planta, es preveuran els elements d'ancoratge com a màxim a cada metre. Es prendran les precaucions adequades en totes les cantonades sortints del perímetre del forjat, de col·locar dos màstils en esquadra perpendiculars a la façana, amb l'objectiu de què la xarxa tingui la separació necessària per adaptar-se al perímetre adequadament. Posat que es donés la impossibilitat tècnica de col·locar xarxes verticals sustentades per forques, s'instal·laran xarxes horitzontals sustentades per mènsules, tenint present que s'instal·len al forjat immediat inferior al qual s'està construint.
- En el formigonat de pilars, s'haurà d'emprar la torreta de formigonat amb baranes laterals a la plataforma.

A les plantes on es realitzi el desencofrat, neteja i evacuació de material de la planta.

El personal haurà de portar el cinturó de seguretat, ancorant-lo, posat que s'exposi a qualsevol risc de caiguda al buit.

Altres plantes fins al tancament.

- En el cas que a les plantes no es prevegi la realització de cap treball en un període de temps, es procedirà a la seva clausura (impediment físic de l'accés).
- A la resta de les plantes, qualsevol que sigui l'ús que es faci d'elles, es col·locaran baranes en tot el seu perímetre a 90 cm. d'alçada, amb barra intermèdia i entornpeu, es preveurà alhora que els muntants de subjecció de la barana, estiguin a una distància entre ells com a màxim de 2,5 mts. Per a aquests muntants es recomana emprar els guardacossos. També es recomana per poder operativitzar al màxim l'anterior protecció que en el transcurs de l'aplec a les respectives plantes, es realitzi l'elevació de materials d'una forma centralitzada. També es recomana al cap d'obra, amb la finalitat de disminuir el nombre de plantes a cobrir, que procedeixi de la manera més ràpida possible a executar els tancaments definitius.
- Posat que s'instal·lin xarxes tipus tennis plastificades com a baranes es procurarà donar la rigidesa que demani la legislació laboral vigent, mitjançant un tub quadrat que s'instal·larà a la part superior de dita xarxa, tenint present de clavar-la al tub anteriorment citat.. Per a subjectar aquest tub s'hauran d'instal·lar muntants tipus guardacossos.
- També poden instal·lar baranes modulares formades per una armadura perimètrica de tub buit de 30x30x1 i reforç central amb tub buit i a la part central d'aquest mòdul es col·locarà un tram de protecció format per malla electrosoldada de 15x15 i gruix de ferro de 6 mm. Aquesta barana modular estarà sustentada per un guardacòs en forma de muntant.

NOTA: Una altra mesura de protecció perimètrica esdevé la col·locació de bastides metàl·liques modulares situades en el perímetre de l'edifici protegint del risc de caiguda alhora que facilita l'accés a les diferents plantes a través de la bastida. Aquestes bastides, per a ser eficaces per a aquesta funció, hauran de reunir les següents condicions bàsiques:

- hauran de cobrir, totalment, el perímetre de la planta que s'està construint.

- el muntatge de la bastida s'ha de fer prèviament als treballs d'encofrat, de manera que l'estructura de la bastida superi, com a mínim, el nivell de la planta de treball amb una alçada equivalent a la distància entre forjats.
- la separació respecte a l'estructura de l'edifici ha de ser la mínima possible per evitar l'existència de buits entre la bastida i el perímetre del forjat.

Protecció de buits horitzontals.

- S'haurà de protegir a la seva totalitat mitjançant la col·locació d'un dels següents elements esmentats en ordre de preferència:
- Malla electrosoldada : La xarxa electrosoldada de repartiment es perllongarà través dels buits en l'execució del mateix forjat. Si el projecte no preveu l'ús de la malla electrosoldada, els buits anteriors es protegiran cobrint-los amb la malla electrosoldada embeguda al formigó.
- Baranes : Baranes a 90 cm. d'alçada, amb barra intermèdia i entornpeu sustentat per muntants. És convenient emprar el guardacòs com a muntant de la barana.
- Barana modular : També es recomana posat que se substituís l'anterior barana, s'haurà de col·locar la barana modular assenyalada en l'apartat c4) que estarà sustentada per guardacossos en forma de muntant.
- Xarxes tipus tennis plastificades: S'instal·laran de manera que la seva part superior disposi d'un tub quadrat al qual es clavarà per donar-li la consistència reglamentària, aquest tub a la vegada serà subjectat per guardacossos a cada 2,5 m.

Murs de formigó armat

- En la realització de murs, mitjançant encofrats lliscants o trepants, s'ha de considerar :
 - es construirà a la part superior de l'encofrat del mur una plataforma de treball que anirà de punta a punta del mur, aquesta plataforma ha de tenir com a mínim 60 cm. d'ample i s'haurà d'instal·lar en el seu perímetre la corresponent barana de seguretat.
 - es recomana instal·lar una xarxa que cobreixi l'espai entre les plataformes.
 - posat que la climatologia fos adversa s'haurà de tenir present la instal·lació de veles que cobreixin les zones de treball.
 - s'haurà de garantir a cada moment un accés segur a l'encofrat, mitjançant escales adossades a bastides tubulars o sistemes d'elevació mecànica adaptat per a persones.
 - donat el procés continu de construcció de l'encofrat lliscant s'ha de garantir a cada moment la il·luminació de la zona de treball i el seu accés.
- Abans de la col·locació del motlle, aquest s'untarà amb líquid desencofrant, per a aquest treball l'operari utilitzarà guants de goma de neoprè per evitar el contacte directe amb aquest líquid. En la col·locació de l'encofrat d'elements verticals en procés de construcció, no només s'haurà d'anivellar i aplomar sinó que s'haurà d'estintolar per evitar la bolcada deguda al vent.
- Per a la realització de murs de càrrega de formigó armat, es col·locarà el motlle de l'encofrat corresponent a l'extradós del mur, ancorat evitant així la seva bolcada.
- El lligat de l'eslinga al motlle es realitzarà a través d'un element resistent de l'encofrat.
- Per evitar moviments pendulars, el motlle anirà conduït, mitjançant una corda lligada al motlle, per un operari.
- En la confecció de les tapes laterals, si es treballa amb la serra circular, el treballador haurà de tenir present emprar els acompanyadors per tallar les peces petites.
- En la col·locació de passadors, entre els encofrats, és prohibit d'enfilar-se per l'encofrat, aquesta tasca s'haurà de realitzar auxiliats per escales o bastides.
- L'abocada s'haurà de realitzar per tongades tot evitant l'acumulació excessiva dintre del motlle.
- L'encarregat vetllarà a cada moment que no hi hagi cap moviment de l'encofrat a causa de la pressió hidrostàtica del formigó fresc.

Altres consideracions

- En les lloses de formigó, en el procés de ferrallat per evitar l'aixafament de les armadures s'hauran de col·locar unes plataformes de circulació de 60 cm. d'ample, com a mínim.
- En cas que siguin encofrats unidireccionals amb biguetes prefabricades, s'haurà de circular de manera exclusiva a sobre de les bigues i biguetes, o sobre plataformes situades amb aquesta finalitat.
- El transport d'armadures, encofrats, puntals, bigueria, sotaponts, i d'altres elements auxiliars per a la realització de l'estructura es realitzarà convenientment eslingat, recomanant que l'eslinga sigui de dos braços.
- Els operaris que realitzin la col·locació de les armadures hauran d'emprar casc de seguretat, guants de cuir, granota de treball, botes de cuir de seguretat, cinturó portaeines i cinturó de seguretat si en aquests treballs a desenvolupar s'hi presenta qualsevol risc de caiguda a diferent nivell.
- No s'haurà d'utilitzar l'acer corrugat per fer-ne útils de treball o altres elements auxiliars.

- L'operari que realitzi l'abocada del formigó i el seu posterior vibrat haurà d'emprar casc de seguretat, guants de neoprè, granota de treball i botes de goma de seguretat de canya alta.
- El treballador que condueixi l'abocada del formigó, a través de cubilot o bomba, haurà d'estar situat sobre una plataforma de treball, col·locada a la part alta de l'encofrat, de 60 cm d'amplada i barana de seguretat.
- Aquesta plataforma de treball pot estar sustentada per mènsules ancorades a l'encofrat o per una bastida tubular.
- El vibrador estarà protegit de doble aïllament, així com l'aparell convertidor de freqüència.
- Durant els processos de vibratge el treballador haurà d'emprar casc de seguretat, guants de neoprè, granota de treball i botes de goma de seguretat de canya alta.
- El subministrament elèctric al convertidor del vibrador estarà convenientment aïllat, seguint les instruccions del Reglament de Baixa Tensió.
- El desencofrat el realitzarà un operari que emprarà guants de cuir, casc de seguretat, granota de treball i botes de cuir.
- És prohibit de desencofrar amb la grua.
- Els motlles es retiraran i es netejaran, d'aquesta manera es mantindrà l'obra endreçada i neta.
- El quadre elèctric de zona haurà d'estar protegit per evitar contactes elèctrics, sobreintensitats i curtcircuits, en conseqüència s'haurà de disposar del corresponent interruptor diferencial i dels respectius magnetotèrmics.

ELEMENTS AUXILIARS

En aquest apartat considerarem els elements auxiliars que s'utilitzaran per realitzar els treballs d'aquesta activitat.

- Escales de mà
- Grup compressor i martell pneumàtic
- Bombatge de formigó
- Serra circular
- Armadura
- Grúes i aparells elevadors
- Passarel·les

Sempre que les condicions de treball exigeixin d'altres elements de protecció, es col·locaran a l'obra seguint els criteris establerts per la legislació vigent, reflectint-los al Pla de Seguretat i condicions de Salut que ha de realitzar l'empresa constructora. (Art. 7 RD 1627/1997)

ESTRUCTURES DE FORMIGÓ ARMAT IN SITU

4.- Sistemes de Protecció Col·lectiva i Senyalització.

Les proteccions col·lectives a què es refereixen les normes de seguretat es troben constituïdes per :

- Baranes de seguretat formades per muntants, passamans, barra intermèdia i entornpeu. L'alçada de la barana serà de 90 cm., i el passamà haurà de tenir com a mínim 2,5 cm de gruix i 10 cm d'alçada. Els muntants hauran d'estar situats a 2,5 metres entre ells com a màxim.
- Baranes modulares constituïdes per una carcassa perimètrica de tub buit de 30x30x1 mm. i reforç central amb tub buit i a la part central d'aquest mòdul es col·locarà un entramat de protecció constituït per una xarxa electrosoldada de 150x150mm. i un gruix de ferro de 6 mm. Aquesta barana modular estarà sustentada per un guardacòs en forma de muntant.
- Barana formada per xarxes tipus tennis plastificades. A la part superior disposa d'un tub quadrat que es clavetejarà a la xarxa, aquest tub a la vegada estarà subjectat per guardacossos cada 2,5m.
- Xarxa electrosoldada de 150x150 mm. i gruix de 6 mm.
- Xarxes subjectes a màstils tipus forca : L'ancoratge del màstil es farà mitjançant caixetí o anella segons les característiques del forjat. En el cas de caixetí es procurarà realitzar la seva execució prenent com a distància mínima a la vorera del forjat, de 15 cm. Posat que es faci la subjecció amb anella, la mateixa tindrà preceptivament una longitud d'ancoratge mai inferior a la vora del forjat quedant la pota, així mateixa situada, a una distància mínima de 15 cm. de la vorera del forjat. La separació màxima entre màstils serà de cinc metres. La xarxa estarà formada per panys de 5x10 metres, de xarxa de 100x100 mm. com a màxim i corda de 4 mm. com a mínim. La corda perimetral ha de ser de poliamida de 12 mm. com a mínim.
- Xarxes horitzontals subjectes per mènsoles : formades per un cargol de pressió i un tornapunta. La xarxa estarà formada per panys de 3x3 metres, de xarxa de poliamida de 100x100 mm., com a màxim, i corda de 4 mm. com a mínim. La corda perimetral ha de ser de poliamida de 12mm. com a mínim. La xarxa serà subjectada al forjat mitjançant anelles embegudes en el procés de formigonat, separades 20 cm i empoltrant-se en el forjat 5 cm. com a mínim. L'altre extrem de la xarxa anirà agafada a la barra metàl·lica que es recolza en l'extrem de les mènsoles contigües. Formant tot plegat un conjunt, de manera que quedi garantit el fre de la caiguda d'un treballador des d'una alçada de 6 metres com a màxim.
- Bastides.
- Marquesines o viseres de protecció que volin entre 1,5 i 2 metres quallades amb taulons de 2,5 cm. de gruix i 20 cm. d'ample.
- Xarxa electrosoldada de 150x150 mm. i gruix de 6 mm.
- Marquesines o viseres de protecció que volin entre 1,5 i 2 metres quallades amb taulons de 2,5 cm. de gruix i 20 cm. d'ample.

Senyalització de seguretat al Treball, segons el RD 485/1997, del 14 d'abril, conforme a la normativa assenyalada en aquesta activitat:

- Senyal d'advertència de càrrega suspesa.
- Senyal d'advertència de caiguda d'objectes.
- Senyal d'advertència de caiguda a diferent nivell.
- Senyal d'advertència de risc d'ensopegar.
- Senyal d'advertència de risc elèctric.
- Senyal de prohibit el pas als vianants.
- Senyal de protecció obligatòria del cap.
- Senyal de protecció obligatòria dels peus.
- Senyal de protecció obligatòria de les mans.
- Senyal de protecció obligatòria del cos.
- Senyal d'ús obligatori del cinturó de seguretat.

Sempre que les condicions de treball exigeixin d'altres elements de protecció, es col·locaran a l'obra seguint els criteris establerts per la legislació vigent, reflectint-los al Pla de Seguretat i condicions de Salut que ha de realitzar l'empresa constructora. (Art. 7 RD 1627/1997)

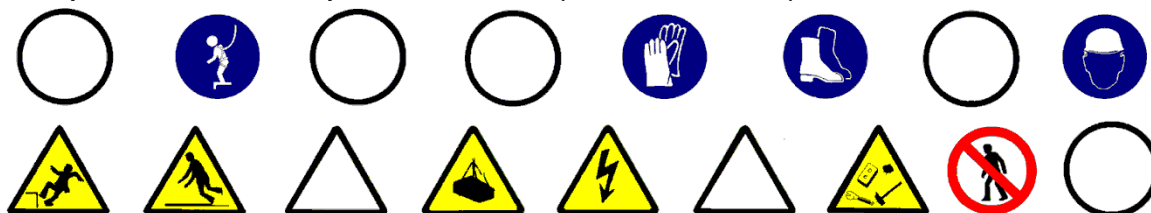

5.- Relació d'Equips de protecció individual.

Els Equips de Protecció Individual seran, segons els treballs a desenvolupar, els següents:

- Treballs de transport (conductors i operadors de grua):
 - Cascos de seguretat.
 - Botes de seguretat.
 - Granota de treball.
 - Cinturó antivibratori (molt especialment per les traginadores de trabuc "dúmpers" de petita cilindrada).

- Treballs amb encofrats(encofraders):
 - Cascos de seguretat.
 - Botes de seguretat.
 - Guants de lona i cuir(tipus americà).
 - Granota de treball.

- Treballs amb armadures(armadors):
 - Cascos de seguretat.
 - Botes de seguretat.
 - Guants de lona i cuir(tipus americà).
 - Granota de treball.

- Treballs de formigonat i vibrat:
 - Cascos de seguretat.
 - Botes de seguretat de goma de canya alta.
 - Guants de neoprè.
 - Granota de treball.

Sempre que les condicions de treball exigeixin d'altres elements de protecció, es dotarà als treballadors dels mateixos, reflectint-los al Pla de Seguretat i condicions de Salut que ha de realitzar l'empresa constructora (Art. 7 RD 1627/1997).

Els Equips de Protecció individual hauran de complir en tot moment els requisits establerts en el RD 773/1997, del 30 de maig; RD 1407/1192, del 20 de novembre, i les corresponents Normes NE.

1.- Definició i descripció.

1.1 Definició:

Conjunt d'elements, verticals (pilars) i horitzontals (jàsseres i biguetes de perfil laminat, rodons d'acer corrugat, entrebigat de blocs ceràmics o de morter de ciment i formigó), que constitueixen la part resistent i sustentant de l'edifici.

1.2 Descripció:

Característiques :

- Prefabricació i muntatge dels elements, pels quals es redueix el temps d'execució.
- Petites toleràncies, per això, els elements d'acabat s'adapten amb exactitud en efectuar el muntatge.
- No fa falta disposar de grans espais a peu d'obra.
- Es treballa en sec.

Construcció de l'estructura:

- Sobre els fonaments es col·locaran les plaques de base dels pilars.
- Es munten, primerament, els pilars de dues o tres plantes, en cas d'edificis en alçada.
- Després es munten les bigues principals.
- La unió entre els elements estructurals es pot realitzar mitjançant passadors o soldadura elèctrica.
- Un cop s'hagi col·locat la bigueria principal es col·loca la xapa de l'encofrat, en el cas de llosa armat, o bigueta i revoltó, en el cas d'encofrat unidireccional.
- Finalment es formigona el forjat, repetint-se el cicle.

Per realitzar estructures metàl·liques serà imprescindible considerar l'equip humà següent:

- encofradors.
- ferrallistes.
- operaris d'abocament i vibrat del formigó.
- conductors de formigonera.
- operaris per al bombeig del formigó.
- operadors de grua.
- soldadors.
- operaris especialistes en el muntatge d'estructures metàl·liques.

També serà necessari tenir presents els mitjans auxiliars necessaris per dur a terme la realització de l'estructura:

- Maquinària: camió formigonera, grua, traginadora de trabuc "dumper" de petita cilindrada pel transport auxiliar, si calgués, maquinària taller ferralla, bomba de formigó, estintolaments, escales manuals, plataformes de càrrega i descàrrega, bastides, serra circular, etc.
- Eines manuals.
- Preses provisionals d'aigua i electricitat.
- Instal·lació d'higiene i benestar.

2.- Relació de Riscos i la seva avaluació.

Pel que fa a les causes dels accidents s'ha tingut present la guia d'avaluació de Riscos editada pel Departament de Treball de la Generalitat, considerant a cada activitat només els Riscos més importants. I en la seva avaluació s'han tingut en compte les consideracions constructives del Projecte d'Execució Material de l'obra, considerant : la probabilitat és la possibilitat que es materialitzi el Risc, i la Gravetat (severitat) és la conseqüència normalment esperada de la materialització del Risc.

En la confecció del Pla de Seguretat i Condicions de Salut, aquesta avaluació podrà ser modificada en funció de la tecnologia que aporti l'empresa constructora o empreses que intervinguin en el procés constructiu, segons disposa l'Article 7 del R. D. 1627/1997, del 24 d'octubre.

L'objectiu principal d'aquesta avaluació serà el d'establir un esglaonament de prioritats per anul·lar, o en el seu cas, controlar i reduir els citats Riscos, tenint en compte les mesures preventives que es desenvolupen a continuació.

Riscos	Probabilitat	Gravetat	Avaluació del Risc
1.- Caigudes de persones a diferent nivell.	ALTA	MOLT GREU	CRÍTIC
2.- Caigudes de persones al mateix nivell.	MEDIA	GREU	MEDI
3.- Caiguda d' objectes per desplom	MEDIA	MOLT GREU	ELEVAT
4.- Caiguda d'objectes per manipulació.	MÈDIA	LLEU	BAIX
5.- Caiguda d'objectes.	MEDIA	MOLT GREU	ELEVAT
6.- Trepitjades sobre objectes	MEDIA	LLEU	BAIX
7.- Cops contra objectes immòbils	MEDIA	LLEU	BAIX
8.- Cops amb elements mòbils de màquines	MEDIA	GREU	MEDI
9.- Cops amb objectes o eines.	MEDIA	LLEU	BAIX
11.- Atrapaments per o entre objectes.	MEDIA	LLEU	BAIX
15.-Contactes tèrmics.	MEDIA	GREU	MEDI
16.-Contactes elèctrics.	MÈDIA	MOLT GREU	ELEVAT
18.-Contactes amb substàncies càustiques o corrosives	MÈDIA	LLEU	BAIX
19.-Exposició a radiacions.	MEDIA	GREU	MEDI
20.-Explosions.	BAIXA	MOLT GREU	MEDI
21.-Incendis.	BAIXA	GREU	BAIX
26.-O. R.: manipulació de materials abrasius.	ALTA	LLEU	MEDI
28.-Malalties causades per agents físics.	MEDIA	GREU	MEDI

OBSERVACIONS:

- (6) Risc específic amb encofrats de fusta.
- (8) Risc causat pel bombament de formigó "cop d'ariet" i a l'ús de la serra circular.
- (15 I 19) Risc específic de la soldadura elèctrica i del tall oxiacetilènic de metalls .
- (28) Risc causat per vibracions del dúmper i radiacions ultraviolades i infrarojes.

3.- Norma de Seguretat

POSADA A PUNT DE L'OBRA PER REALITZAR AQUESTA ACTIVITAT

- L'accés a cotes inferiors a la rasant del carrer es realitzarà mitjançant escales incorporades a mòduls de bastida tubular.
- Atesos els treballs que es desenvolupen en aquesta activitat de pilotatge s'haurà d'assegurar que ja es trobin construïdes les instal·lacions d'Higiene i Benestar definitives per a l'execució de l'obra restant.

PROCÉS

- El personal encarregat de la realització de l'estructura haurà de conèixer els riscos específics, així com l'ús dels mitjans auxiliars necessaris pel desenvolupament d'aquestes tasques amb la major seguretat possible.
- S'hauran de tenir presents les proteccions per evitar riscos de caigudes a diferent nivell en el procés de construcció de l'estructura.

Durant el muntatge de l'estructura metàl·lica.

- En els desplaçaments per sobre d'una biga els muntadors de l'estructura hauran de portar el cinturó de seguretat ancorat a:
 - Un amarratge (de cable o teixit) que abraçarà a la corresponent biga de manera que no ofereixi cap obstacle en el desplaçament del treballador, aquest amarratge es trobarà constituït per un mosquetó en un dels extrems i en l'altre per una anella, de manera que el mosquetó s'enganxi a l'anella configurant tot un conjunt que abraça a la biga anteriorment esmentada. Aquest amarratge en cas de caiguda al buit del treballador haurà de suportar el pes del mateix i quedant així sospès de la biga.
 - Un cable fiador tensat instal·lat de punta a punta de la biga tot i facilitant el desplaçament de l'ancoratge mòbil.
- En els desplaçaments a alçades diferents de l'estructura s'empraran escales metàl·liques manuals, les quals disposaran d'uns garfis en el seu extrem per poder subjectar-se als respectius pilars metàl·lics.

Esdevindrà obligatori disposar de cèrcols de protecció de caiguda en aquestes escales metàl·liques manuals que s'usen com les escales de gat, i ancoratge mòbil guiat a la seva part central.

- És prohibit de recolzar-se, asseure's, desplaçar-se per sobre d'una biga alhora que aquesta es troba suspesa per la grua. Tot el treball s'haurà de fer des d'un lloc fix, sense que estigui suspès per cap grua.
- La instal·lació de plataformes provisionals entre biga i biga hauran de disposar de les corresponents baranes reglamentàries, és a dir, passamans a 90 cm., barra intermèdia i entornpeu. L'amplada mínima de la plataforma haurà de ser de 60 cm.
- S'ha de procurar que el muntatge de l'estructura metàl·lica no sobrepassi dues o tres plantes de la realització del corresponent forjat.
- Les circumstàncies de què l'estructura vagi en avançada sobre els treballs en el forjat, permeten que puguin fixar-se les proteccions a pilars i bigues principals a l'alçada i al moment adient i d'aquesta forma realitzar els treballs amb total seguretat
- El muntatge de pilars no acostuma a ser problemàtic, realitzat sobre forjat i amb proteccions de xarxes o barana. El muntatge de bigues caldrà realitzar-lo des de plataformes dissenyades per a aquesta finalitat.

Durant la construcció de forjat.

- Tot esperant la construcció de les escales definitives entre les plantes, es garantirà l'accés a aquestes mitjançant escales manuals recolzades, a la seva part superior, a la planta i subjecta a aquesta, així com, en el recolzament de la planta inferior tot i procurant que aquesta disposi dels reforços antilliscants.
- En la col·locació de la xapa metàl·lica de l'encofrat perdut es farà sempre des de la part que ja es trobi col·locada.
- L'aplec de xapa, malles electrosoldades, etc. s'ha de fer estratègicament a tota la planta per evitar desplaçaments inútils per les bigues.
- Un cop adormit el formigó s'instal·laran les corresponents xarxes subjectades per mènsules.
- A la vegada s'instal·laran els ascensors i muntacàrregues auxiliars de l'obra. En referència als ascensors es muntaran les corresponents portes per evitar la caiguda al buit, així com les baranes perimètriques. I en referència als muntacàrregues, es posarà una barana abatible per protegir al personal a la plataforma de càrrega i descàrrega. Quan s'aixequi aquesta barana per entrar la càrrega, quedarà bloquejat el muntacàrregues.
- A cada planta s'instal·larà a tots els seus perímetres, tant en l'interior com en l'exterior, dos cables d'acer tensats, un d'ells a 90 cm. de terra i altre a 45 cm. de terra. Des del cable superior fins a terra es col·locarà la xarxa tipus tennis plastificada la qual serà clavetejada al forjat ja realitzat i se subjectarà al cable superior.

Protecció de buits horitzontals.

- Malla electrosoldada: la xarxa de repartiment es perllongarà a través dels buits en l'execució del propi forjat.
- Fusta: Es taparan els forats amb fusta i en el cas que hi hagi llosa de formigó es clavetejaran a la mateixa.
- Barana o xarxes: Posat que el buit sigui d'una dimensió que faci impossible la col·locació de les malles electrosoldades s'instal·laran les corresponents baranes o xarxes horitzontals.
- S'establirà una zona d'aplec on prèviament es compactarà el terreny per a contenir en aquesta les peces de gran tonatge.
- Si l'aplec de materials es trobés fora de l'àrea d'influència de gir de la grua torre, el transport de perfils metàl·lics de l'estructura a aquesta àrea es realitzarà mitjançant una grua mòbil, considerant les dimensions de la càrrega, aquesta haurà d'estar dirigida per dos operaris en el seu transport horitzontal, mitjançant sengles cordes lligades als extrems dels perfils per evitar possibles moviments d'oscil·lació. L'eslingat de la càrrega es realitzarà mitjançant eslingues de dos braços suficientment separades per garantir la seva estabilitat (l'angle entre eslingues ha de ser major de 30°).
- S'ha de complir a cada moment el RD 2370/1996, del 18 de novembre, pel qual s'aprova la Instrucció tècnica complementària MIE-AEM 4 del Reglament d'Aparells d'Elevació i Manutenció referent a grues mòbils autopropulsades usades.
- El transport de perfils, armadures, encofrats, puntals, bigueria, sotaponts, i altres elements auxiliars per a la realització de l'estructura es realitzarà convenientment eslingat, recomanant que l'eslinga sigui de dos braços.
- Les maniobres d'ubicació in situ de pilars i bigues seran guiades per un operari. Entre pilars s'estendran cables de seguretat als quals s'hi lligarà el mosquetó de seguretat, que serà emprat en els desplaçaments sobre les ales de les bigues.
- Els operaris que realitzin les tasques de col·locació de perfils metàl·lics hauran d'emprar casc de seguretat, guants de cuir i lona, granota de treball, botes de cuir de seguretat i cinturó de seguretat si en els treballs a desenvolupar hi ha qualsevol risc de caiguda a diferent nivell.
- Una vegada s'hagi muntat la corresponent jàssera es col·locaran les xarxes tipus mènula.
- Les xarxes s'hauran de revisar puntualment una vegada finalitzats els treballs de soldadura realitzats sobre la seva verticalitat.
- És prohibit d'elevat una nova alçada sense comprovar que s'hagin finalitzat els cordons de soldadura a les alçades immediates inferiors
- A les operacions de soldadura per a bigues, jasseres, etc. realitzades in situ es confeccionarà una guíndola de soldador, amb una barana perimètrica d'un metre d'alçada formada per passamans, barra intermitja i entornpeu.
- Per evitar en la mesura del possible l'oxitallada en alçada, els perfils s'hissaran tallats a la mesura requerida pel muntatge.
- En l'ús del tall oxiacetilènic es tindrà present que el bufador contingui les vàlvules antirretrocés, que les mànegues d'alimentació estiguin en bon ús, que les bombones, de gas estiguin subjectes al carretó portabombones i que els manòmetres estiguin en bones condicions.
- Posat que s'empli el bufador per al tall de perifèria "in situ", amb risc d'incendi, es procurarà limitar en la mesura del possible, la cascada d'espurnes i trossos de ferro fosa, i per això es col·locarà a la seva verticalitat una manta ignífuga.
- Posat que s'empli, la soldadura elèctrica també es procedirà de la mateixa manera, col·locant una manta ignífuga.
- En l'ús de soldadura elèctrica es tindrà present que el portaelectrodes estigui convenientment aïllat, que els cables d'alimentació estiguin en perfecte estat i que el grup de transformació estigui convenientment aïllat per evitar el risc de contactes elèctrics.
- Posat que es faci el muntatge de l'estructura metàl·lica a base de passadors, l'operari que realitzi aquesta operació emprarà el cinturó de seguretat convenientment ancorat o situat dintre d'una guíndola.
- L'operari que realitzi aquest treball haurà d'emprar casc de seguretat amb protector auditiu tipus orellera, guants de cuir i lona (tipus americà), granota de treball i botes de seguretat de cuir.
- En el control de la qualitat de la soldadura mitjançant processos de radiacions gamma, l'operari ha d'anar protegit amb davantal, guants adequats i polaines per evitar que les radiacions gamma li arribin al seu cos.
- És prohibit, en el cas que s'abandoni el tall d'obra, dipositar a terra la pinça i l'elèctrode directament connectat al grup; i inclòs en el cas d'un perllongat abandó del tall d'obra deixar el grup transformador en tensió.
- És prohibida la permanència d'operaris a la vertical dels treballs de soldadura.
- En el muntatge de l'estructura metàl·lica l'accés al tall d'obra es realitzarà mitjançant escales manuals, tenint present el lligat d'aquestes en la seva part superior i sabates antilliscant a la seva part inferior.
- Per a l'accés entre plantes, tot esperant l'escala definitiva, es construirà un mòdul d'escala de dos o tres plantes, que s'anirà hissant a mesura que vagi avançant l'execució de l'estructura.
- És prohibit d'enfilat-se directament per l'estructura.
- No s'ha d'emprar l'acer corrugat per fer eines de treball o elements auxiliars.

- Si l'encofrat es troba format per xapes metàl·liques d'encofrat perdut, s' aplegaran entre biga i biga, tot i procurant que la seva alçada no sigui mai superior a 0,5 metres.
- La col·locació de l'encofrat es realitzarà sempre des de la part que ja es trobi muntada.
- La malla electrosoldada s' aplegarà entre biga i biga, tot i procurant que la seva alçada no sigui mai superior a 0,5 metres.
- A les lloses de formigó, en el procés de ferrallat per evitar l'aixafament de les armadures caldrà col·locar unes plataformes de circulació de 60 cm. d'amplada, com a mínim.
- Posat que treballem amb encofrats unidireccionals amb biguetes, s'haurà de circular exclusivament sobre les bigues i biguetes, o sobre plataformes situades amb aquesta finalitat.
- L'operari que realitzi l'abocada del formigó i el seu posterior vibrat haurà d'emprar casc de seguretat, guants de neoprè, granota de treball i botes de goma de seguretat de canya alta.
- El vibrador es trobarà protegit de doble aïllament, així com l'aparell convertidor de freqüència.
- En els processos de vibrat el treballador haurà d'emprar casc de seguretat, guants de neoprè, granota de treball i botes de goma de seguretat de canya alta.
- El subministrament elèctric al convertidor del vibrador es trobarà convenientment aïllat, conforme a les instruccions del Reglament de Baixa Tensió.
- El quadre elèctric de zona haurà d'estar protegit per evitar contactes elèctrics i sobreintensitats i curtcircuits, per consegüent haurà de disposar del corresponent interruptor diferencial i els seus respectius magnetotèrmics.
- Si hi ha edificis d'una gran alçada, en la mesura del possible, un cop realitzat el forjat es procurarà que l'accés del personal a la planta es realitzi mitjançant ascensors d'obra, amb la finalitat de canalitzar el trànsit del personal a l'obra.
- Les elevacions a les diferents plantes, on es prevegi la immediata construcció dels tancaments, es col·locaran plataformes de càrrega i descàrrega, per facilitar l'elevació de material.
- El trasbals de material paletitzat a l'interior de les plantes es realitzarà mitjançant toros.
- El transport horitzontal, si el forjat ho permet, pot realitzar-se mitjançant carretons elevadors.
- Una vegada realitzat el forjat, i depenent de les dimensions d'aquest i del material emmagatzemat en ell, es col·locarà a prop de l'accés principal un extintor contra incendis del tipus que es necessiti.
- Als quadres elèctrics de zona es col·locaran extintors de CO.
- 11111111 S'hauran d'emprar mantes ignífuges sempre que per les característiques del tipus de treball es pugui produir un incendi.
- S'haurà de considerar la previsió d'un sistema contra incendis en els talls d'obra on es realitzin treballs susceptibles de generar un incendi (per exemple : soldadures, tall de metalls mitjançant bufador, tractament tèrmic mitjançant material bituminós).
- S'haurà de mantenir a cada moment el tall d'obra net i endreçat.
- S'haurà de garantir, a cada moment, la il·luminació diürna i nocturna.
- S'haurà de garantir a tots els talls d'obra el subministrament elèctric.
- S'haurà de garantir el subministrament d'aigua a totes les plantes.
- S'haurà de garantir l'evacuació de runes.

NOUS ELEMENTS AUXILIARS

A aquest apartat considerarem els elements auxiliars que s'utilitzaran per realitzar els treballs d'aquesta activitat.

- Escales de mà
- Serra circular
- Armadura
- Grúes i aparells elevadors
- Passarel·les
- Soldadura elèctrica
- Esmoladora angular

Sempre que les condicions de treball exigeixin d'altres elements de protecció, es col·locaran a l'obra seguint els criteris establerts per la legislació vigent, reflectint-los al Pla de Seguretat i condicions de Salut que ha de realitzar l'empresa constructora. (Art. 7 RD 1627/1997)

4.- Sistemes de Protecció Col·lectiva i Senyalització.

Les proteccions col·lectives citades a les normes de seguretat es troben constituïdes per:

- Baranes de seguretat formades per muntants, passamans, barra intermèdia i entornpeu. L'alçada de la barana serà de 90 cm., i el passamà haurà de tenir com a mínim 2,5 cm de gruix i 10 cm d'alçada. Els muntants hauran d'estar situats a 2,5 metres entre ells com a màxim.
- Baranes modulares constituïdes per una carcassa perimètrica de tub buit de 30x30x1 mm. i reforç central amb tub buit i a la part central d'aquest mòdul es col·locarà un entramat de protecció constituït per una malla electrosoldada de 150x150mm. i un gruix de ferro de 6mm. Aquesta barana modular estarà sustentada per un guardacòs en forma de muntant.
- Barana formada per xarxes tipus tennis plastificada. A la part superior disposa d'un tub quadrat que es clavarà a la xarxa, aquest tub a la vegada estarà subjectat per guardacossos cada 2,5m.
- Malla electrodosada de 150x150 mm. i gruix de 6 mm.
- Xarxes horitzontals subjectes per mènsoles : formades per un cargol de pressió i un tornapuntes. La xarxa estarà formada per panys de 3x3 metres, de xarxa de poliamida de 100x100 mm., com a màxim, i corda de 4 mm. com a mínim. La corda perimètrica ha de ser de poliamida de 12mm. com a mínim. La xarxa es subjectarà al forjat mitjançant anelles embegudes en el procés de formigonat, separades 20 cm i empoltrat-se al forjat 5 cm. com a mínim. L'altre extrem de la xarxa anirà agafada a la barra metàl·lica que es recolza en l'extrem de les mènsoles contigües. Formant tot plegat un conjunt, de manera que quedi garantit el fre de la caiguda d'un treballador des d'una alçada de 6 metres com a màxim.
- Extintors d'incendis tipus A i/o B, segons els casos.
- Marquesines o viseres de protecció que volin entre 1,5 i 2 metres amb taulons de 2,5 cm. de gruix i 20 cm. d'ample.
- Extintor de pols química seca.

Senyalització de seguretat en el Treball, segons el RD 485/1997, del 14 d'abril, conforme a la normativa ressenyada en aquesta activitat:

- Senyal d'advertència de càrrega suspesa.
- Senyal d'advertència de caiguda d'objectes.
- Senyal d'advertència de caiguda a diferent nivell.
- Senyal d'advertència de risc d'ensopegar.
- Senyal d'advertència de material inflamable.
- Senyal d'advertència de risc elèctric.
- Senyal de prohibit el pas als vianants.
- Senyal de no fumeu.
- Senyal de protecció obligatòria del cap.
- Senyal de protecció obligatòria dels peus.
- Senyal de protecció obligatòria de les mans.
- Senyal de protecció obligatòria del cos.
- Senyal d'ús obligatori del cinturó de seguretat.

Sempre que les condicions de treball exigeixin d'altres elements de protecció, es col·locaran a l'obra seguint els criteris establerts per la legislació vigent, reflectint-los al Pla de Seguretat i condicions de Salut que ha de realitzar l'empresa constructora. (Art. 7 RD 1627/1997)

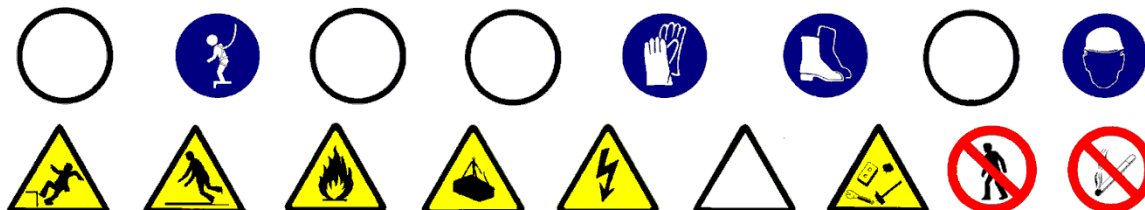

5.- Relació d'Equips de protecció individual.

Els Equips de Protecció Individual de les activitats més representatives:

- Treballs de transport (conductors i operadors de grua):
 - Cascos de seguretat.
 - Botes de seguretat.
 - Granota de treball.
 - Cinturó antivibratori (molt especialment per les traginadores de trabuc "dúmpers" de petita cilindrada).

- Treball amb encofrats i armadures:
 - Cascos de seguretat.
 - Botes de seguretat.
 - Guants de lona i cuir (tipus americà).
 - Granota de treball.
 - Davantal, en cas de treballs en taller ferralla.

- Pels treballs amb el bufador:
 - Cascos de seguretat.
 - Ulleres de vidre fumats per a la protecció de radiacions d'infrarojos.
 - Guants de cuir.
 - Davantal de cuir.
 - Granota de treball.
 - Botes de cuir amb polaines.

- Pels treballs de soldadura elèctrica:
 - Cascos de seguretat.
 - Pantalla amb vidre inactínic.
 - Guants de cuir.
 - Davantal de cuir.
 - Granota de treball.
 - Botes de cuir amb polaines.

- Treballs de bulonat:
 - Cascos de seguretat.
 - Botes de seguretat.
 - Guants de cuir i lona (tipus americà).
 - Granota de treball.
 - Botes de cuir amb polaines.

- Treballs de formigonat i vibrat:
 - Cascos de seguretat.
 - Botes de seguretat de goma de canya alta.
 - Guants de neoprè.
 - Granota de treball.

Sempre que les condicions de treball exigeixin d'altres elements de protecció, es dotarà als treballadors dels mateixos, reflectint-los al Pla de Seguretat i condicions de Salut que ha de realitzar l'empresa constructora (Art. 7 R.D. 1627/1997).

Els Equips de Protecció individual hauran de complir en tot moment els requisits establerts al R.D. 773/1997, del 30 de maig; R.D. 1407/1192, del 20 de novembre, i les corresponents Normes UNE.

1. Introducció

1.1 Definició:

Conjunt constructiu format per tota una sèrie d'elements que, col·locats en la part exterior d'un edifici el cobreixen i el protegeixen de les inclemències del temps.

1.2 Tipus de cobertes:

- Cobertes planes:
 - trepitjables.
 - no trepitjables.
- Cobertes inclinades:
 - de fibrociment.
 - galvanitzades.
 - aliatges lleugers.
 - pissarra.
 - sintètics.
 - teula.
 - xapa.
- Llanternes.

1.3 Observacions generals:

Una vegada s'hagi finalitzat l'estructura es construirà la coberta, amb l'objectiu d'evitar les humitats per filtració o per condensació, a part de proporcionar un cert grau d'aïllament. S'haurà de considerar una previsió d'accés a la coberta.

S'haurà de preveure l'aplec de materials necessaris per a la realització de la coberta, amb aquesta finalitat es farà ús dels sistemes d'elevació tenint en compte que es recomana, un cop realitzat aquest aplec, cal iniciar el desmuntatge de la grua i enllestir el muntatge del muntacàrregues. El muntacàrregues pot arribar fins al forjat de la coberta.

Si atenent a les característiques de l'obra no s'ha previst l'ús del muntacàrregues es pot instal·lar en el forjat de la coberta una Grueta (maquinillo) que ajudarà a enllestir les elevacions del material necessari. La instal·lació de la grueta s'haurà de realitzar de manera que quedi garantitzada la seva estabilitat, respectant en cada moment la capacitat màxima d'elevació, estipulada en la seva placa de característiques.

En la construcció de la coberta només s'ha de desmuntar les proteccions col·lectives en el lloc on s'estigui realitzant aquesta.

S'ha de considerar, abans d'iniciar aquesta activitat, que ja hi hagi instal·lades les cerques perimetrals de limitació del solar per evitar l'entrada de personal aliè a l'obra; les instal·lacions d'higiene i benestar, tanmateix, les preses provisionals d'obra (aigua i electricitat).

1.- Definició i descripció

1.1 Definició:

Conjunt constructiu amb petits pendents (aproximadament inferiors al 5%), que inclouen una làmina totalment impermeable i flexible, amb juntes també impermeables, per facilitar el vessament de l'aigua.

1.2 Descripció:

La coberta plana es construeix sobre l'últim forjat, que li serveix de suport. Generalment, aquest forjat ha estat construït igual que la resta. Hauran de ser accessibles pel manteniment.

Les cobertes planes poden tenir cambra de ventilació.

Les fases principals de la construcció d'una coberta plana són:

- la formació dels pendents.
- aïllament i impermeabilització.
- L'acabat.

El sistema utilitzat per a la formació dels pendents dependrà del tipus de coberta, es poden realitzar amb envanet de sostremort i solera, o bé mitjançant altres procediments més actuals, com per exemple l'ús de formigó cel·lular, argiles expandides, perlita, arlita, etc.

La impermeabilització es pot aconseguir mitjançant :

- Teles asfàltiques, aquestes làmines es solapen soldant-se en calent.
- Làmines butíliques, la unió es realitza amb coles que actuen com adhesiu.
- O recs asfàltics, formant una pel·lícula impermeable aplicada "in situ".

L'acabat té la funció de protegir la impermeabilització. Es pot realitzar amb rajoles comunes o rajoles, etc., si ha de ser transitable o amb grava, i teles autoprotégides si no ho ha de ser.

Segons els paràmetres constructius anteriorment esmentats podem distingir diferents tipus de cobertes planes :

- Terrat a la catalana: consisteix a fer una solera, tan deslligada com sigui possible de les parets laterals, sustentada sobre envanets transversals a l'embigat, formant una cambra d'aire.
- Coberta convencional:
- Coberta invertida: coberta no trepitjable que té l'aïllament tèrmic col·locat a l'exterior de la cara superior de la làmina impermeable, per protegir-la dels canvis tèrmics.

Per a realitzar estructures de formigó armat serà imprescindible considerar l'equip humà següent:

- Operaris d'abocada del formigó cel·lular.
- Operaris per al bombeig del formigó.
- Operadors de grua.
- Paletes.

També serà necessari tenir present els mitjans auxiliars necessaris per dur a terme la realització de l'estructura:

- Maquinària: camió formigonera, grua, traginadora de trabuc "dúmpet" de petita cilindrada pel transport auxiliar, bomba de formigó, etc.
- Estris: bastides de cavallets, bastida de façana, proteccions col·lectives i personals, etc.
- Eines manuals.
- Preses provisionals d'aigua i electricitat.
- Instal·lacions d'higiene i benestar.

2.- Relació de Riscos i la seva avaluació.

Pel que fa a les causes dels accidents s'ha tingut present la guia d'avaluació de Riscos editada pel Departament de Treball de la Generalitat, considerant a cada activitat només els Riscos més importants. I en la seva avaluació s'han tingut en compte les consideracions constructives del Projecte d'Execució Material de l'obra, considerant : la probabilitat és la possibilitat que es materialitzi el Risc, i la Gravetat (severitat) és la conseqüència normalment esperada de la materialització del Risc.

En la confecció del Pla de Seguretat i Condicions de Salut, aquesta avaluació podrà ser modificada en funció de la tecnologia que porti l'empresa constructora o empreses que intervinguin en el procés constructiu, segons disposa l'Article 7 del R. D. 1627/1997, del 24 d'octubre.

L'objectiu principal d'aquesta avaluació serà el d'establir un esglaonament de prioritats per anul·lar, o en el seu cas, controlar i reduir els citats Riscos, tenint en compte les mesures preventives que es desenvolupen a continuació.

<u>Riscos</u>	Probabilitat	Gravetat	Avaluació del Risc
1.- Caigudes de persones a diferent nivell.	ALTA	MOLT GREU	CRÍTIC
2.- Caigudes de persones al mateix nivell.	ALTA	GREU	ELEVAT
4.-Caiguda d'objectes per manipulació.	MÈDIA	LLEU	BAIX
5.-Caiguda d'objectes.	ALTA	GREU	ELEVAT
9.-Cops amb objectes o eines.	BAIXA	LLEU	ÍNFIM
11.-Atrapaments per o entre objectes.	BAIXA	GREU	BAIX
15.-Contactes tèrmics.	BAIXA	GREU	BAIX
16.-Contactes elèctrics	MÈDIA	GREU	BAIX
18.-Contactes amb substàncies càustiques o corrosives	MÈDIA	LLEU	BAIX
19.-Exposició a radiacions.	BAIXA	LLEU	ÍNFIM
20.-Explosions.	BAIXA	MOLT GREU	MEDI
21.-Incendis.	BAIXA	GREU	BAIX
26.-O. R.: manipulació de materials abrasius.	BAIXA	LLEU	ÍNFIMI
27.-Malalties causades per agents químics	BAIXA	LLEU	ÍNFIM
28.-Malalties causades per agents físics.	BAIXA	GREU	BAIX

OBSERVACIONS:

- (8) Risc a causa del bombament de formigó "cop d'ariet".
- (15 I 19) Risc específic a causa de la manipulació del calefactor per unir làmines asfàltiques.
- (28) Risc causat per radiacions d'infraroigs.

3.- Norma de Seguretat**POSADA A PUNT DE L'OBRA PER REALITZAR AQUESTA ACTIVITAT**

- El muntacàrregues de l'obra es perllongarà per donar servei a la planta coberta, o quan no se'n tingui, s'emprarà la grua torre tenint en compte que la ploma passi 3 metres, com a mínim, per sobre de la cota més alta de la coberta.
- Donats els treballs que es desenvolupen en l'activitat de la construcció de la coberta s'haurà d'assegurar que ja es troben construïdes les instal·lacions d'Higiene i Benestar definitives per a l'execució de l'obra restant.

PROCÉS

- El personal encarregat de la construcció de la coberta haurà de conèixer els riscos específics de l'ús dels mitjans auxiliars necessaris per realitzar la construcció de la coberta amb la major seguretat que sigui possible.
- S'hauran de tenir presents les proteccions necessàries per evitar riscos de caigudes a diferent nivell durant la construcció de la coberta.

Protecció dels buits perimetrals.

- En primer lloc s'haurà de procurar construir, quan abans millor, si es troba definit en el projecte, l'ampit perimetral.
- Posat que aquesta coberta no tingués ampit, s'hauran d'instal·lar en tot el perímetre del forjat de la coberta les corresponents baranes de seguretat.
- Posat que fos totalment impossible anul·lar el risc de caiguda amb els elements constructius o mitjançant baranes de seguretat, es recorrerà a cables fiadors lligats a punts forts de la llimatesta, per a l'ancoratge del mosquetó del cinturó de seguretat.
- Marquesines o viseres de protecció que volin entre 1,5 i 2 metres agafades amb taulons de 2,5 cm. de gruix i 20 cm. d'ample.
- Bastida de façana: posat que la construcció de l'edifici s'hagi realitzat mitjançant la col·locació d'una bastida de façana es procurarà augmentar en un mòdul el mateix amb la finalitat d'anul·lar el risc de caiguda a diferents nivells i per facilitar l'accés a aquesta planta des de la mateixa bastida. En la coronació d'aquestes bastides s'establirà una plataforma quallada de taulons en tota la seva amplada complementant-se alhora amb una barana de seguretat que sobrepassi 90 cm. la cota del perímetre de la coberta.

Protecció dels buits del forjat horitzontal.

S'haurà de protegir la seva totalitat mitjançant la col·locació d'un dels següents elements esmentats a continuació:

- Malla electrosoldada: la xarxa de repartiment es perllongarà a través dels forats a l'execució del mateix forjat. Posat que el projecte no comtepli l'ús de la malla electrosoldada, aquests buits es protegiran cobrint-los amb una malla electrosoldada embeguda al formigó.
- Tapes de fusta: els forats es taparan amb fusta i al posat que hi hagi llosa de formigó és clavetejarà a la mateixa.
- Baranes: Baranes a 90 cm. d'alçada, amb barra intermèdia i entornpeu sustentat per muntants. Es convenient emprar el guardacòs (cargols) com muntant de la barana.

- Per evitar el risc de caiguda d'objectes a les elevacions de material al terrat es realitzarà mitjançant bateas (plataformes d'hissat). Així com el material ceràmic que s'empra s'hissarà convenientment lligat o encintat al corresponent palet.
- Es suspendran els treballs al terrat quan la velocitat del vent sigui superior a 60 Km/h, per prevenir del risc de caiguda d'objectes i persones.
- En el cas que es treballi a la coberta, i hi hagi la presència d'una línia elèctrica d'alta tensió no es treballarà a la coberta sense respectar la distància de seguretat; davant de la impossibilitat de respectar aquesta distància, serà necessari demanar a la companyia el tall del corrent elèctric per aquesta línia mentre es realitzen aquests treballs.
- Els rotllos de tela asfàltica es repartiran uniformement per evitar sobrecàrregues, calçats per evitar que rodin per l'efecte del vent, aniran ordenats per zones de treball per facilitar la seva manipulació.
- Els recipients que transportin líquids de segellaments (betums, asfalts, morters, silicones) s'ompliran de tal manera que no es produeixin vessaments innecessaris.
- Les bombones de gas butà es mantindran en posició vertical, lligades al carret portabombolles i a l'ombra, evitant la seva exposició al sol.

- L'accés a la coberta amb l'escala de mà no es practicarà en buits inferiors a 50x70 cm. Sobrepassant l'escala en 1 metre l'alçada a guardar.
- El formigó de formació de pendants (o formigó cel·lular, o alleugerit, etc.) es servirà a coberta amb el cubilet de la grua torre o, si no n'hi ha mitjançant bombeig.
- S'establiran "camins de circulació" sobre les zones de procés de fraguat o enduriment d'una amplada de 60cms .
- Les planxes de polistirè es tallaran sobre banc i només seran admesos talls sobre el terra per realitzar els petits ajusts.
- Hi haurà una zona d'emmagatzematge habilitada per a productes bituminosos i inflamables, i en aquesta zona hi haurà un extintor de pols química seca.
- Si l'aplec de les bombones es realitza dintre d'un espai tancat cal garantir la seva ventilació.
- S'instal·laran senyals de perills d'incendis.
- L'hissat de la grava de remat de la coberta es realitzarà sobre plataformes emplintades. És prohibit d'omplir les plataformes per a evitar d'aquesta manera vessaments innecessaris.
- Les plataformes d'hissat de grava es governaran mitjançant cordes i mai directament amb les mans o el cos.
- La grava es dipositarà sobre la coberta per al seu batec i anivellació, tot i evitant sobrecàrregues puntuals sobre el forjat.
- El material de coberta (teules, pissarres, etc.) s'hissarà sobre plataformes emplintades, segons són enviades pels fabricants, perfectament apilonats i anivellats els paquets i lligats tot el conjunt a la plataforma d'hissat. Es repartiran per la coberta evitant sobrecàrregues puntuals sobre el forjat.
- A cada moment la coberta es mantindrà neta i ordenada, amb aquesta finalitat, els plàstics, cartons, papers i fleixos procedents dels diversos empaquetats es recolliran immediatament després d'obrir els paquets per a la seva posterior evacuació.
- Els operaris que realitzin la construcció de la coberta hauran d'emprar casc de seguretat, guants de cuir, granota de treball, botes de cuir de seguretat i cinturó de seguretat.
- El quadre elèctric de zona haurà d'estar protegit per evitar contactes elèctrics, sobreintensitats i curtcircuits, així mateix, s'haurà de disposar del corresponent interruptor diferencial i els respectius magnetotèrmics.

NOUS ELEMENTS AUXILIARS

En aquest apartat considerarem els elements auxiliars que s'utilitzaran per realitzar els treballs d'aquesta activitat.

Escales de mà

Grúes i aparells elevadors

Sempre que les condicions de treball exigeixin d'altres elements de protecció, es col·locaran a l'obra seguint els criteris establerts per la legislació vigent, reflectint-los al Pla de Seguretat i condicions de Salut que ha de realitzar l'empresa constructora. (Art. 7 RD 1627/1997)

4.- Sistemes de Protecció Col·lectiva i Senyalització.

Les proteccions col·lectives esmentades a les normes de seguretat es troben constituïdes per:

- Baranes de seguretat formades per muntants, passamans, barra intermèdia i entornpeu de fusta, subjectats a un muntant que podrà estar format per un cargol de pressió o un tub embegut al forjat o una fusta convenientment clavetejada a la cantonada del forjat. L'alçada de la barana serà de 90 cm., i el passamà haurà de tenir com a mínim 2,5 cm de gruix i 10 cm d'alçada. Els muntants hauran d'estar situats a 2,5 metres entre ells com a màxim.
- Barana formada per xarxes tipus tennis plastificades. La part superior disposa d'un tub quadrat que es clavetejarà a la xarxa, aquest tub alhora estarà subjectat per guardacossos cada 2,5m.
- Tapes de fusta: es taparan els forats amb fusta i posat que hi hagi llosa de formigó es clavetejarà a la mateixa.
- Malla electrosoldada de 150x150 mm. i gruix de 6 mm.
- Bastides.
- Marquesines o viseres de protecció que volin entre 1,5 i 2 metres quallades amb taulons de 2,5 cm. de gruix i 20 cm. d'ample.

Senyalització de seguretat al Treball, segons el RD 485/1997, del 14 d'abril, conforme a la normativa assenyalada en aquesta activitat:

- Senyal d'advertència de càrrega suspesa.
- Senyal d'advertència de caiguda d'objectes.
- Senyal d'advertència de caiguda a diferent nivell.
- Senyal d'advertència de risc d'ensopegar.
- Senyal d'advertència de risc elèctric.
- Senyal d'advertència de risc d'incendi.
- Senyal de prohibit el pas als vianants.
- Senyal de protecció obligatòria del cap.
- Senyal de protecció obligatòria dels peus.
- Senyal de protecció obligatòria de les mans.
- Senyal de protecció obligatòria del cos.
- Senyal d'ús obligatori del cinturó de seguretat.

Sempre que les condicions de treball exigeixin d'altres elements de protecció, es col·locaran en l'obra seguint els criteris establerts per la legislació vigent, reflectint-los al Pla de Seguretat i condicions de Salut que ha de realitzar l'empresa constructora. (Art. 7 RD 1627/1997).

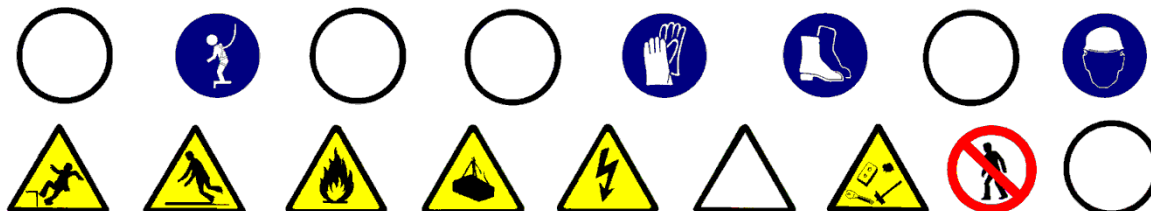

5.- Relació d'Equips de protecció individual.

Els Equips de Protecció Individual seran, segons els treballs a desenvolupar, els següents:

- Treballs de transport (conductors i operadors de grua):
 - Cascos de seguretat.
 - Botes de seguretat.
 - Granota de treball.
 - Cinturó antivibratori (molt especialment per a la traginadora de trabuc "dúmp" de petita cilindrada).

- Treballs amb formigonat:
 - Cascos de seguretat de goma de canya lata.
 - Botes de seguretat.
 - Guants de neoprè.
 - Granota de treball.

- Per a treballs amb l'encenedor de segellament:
 - Cascos de seguretat.
 - Guants de cuir.
 - Granota de treball.
 - Botes de cuir de seguretat.

- Pel ram de paleta:
 - Cascos de seguretat.
 - Guants de cuir.
 - Granota de treball.
 - Botes de seguretat de goma de canya alta.
 - Cinturó de seguretat, si calgués.

Sempre que les condicions de treball exigeixin d'altres elements de protecció, seran proporcionats als treballadors dels mateixos, reflectint-los al Pla de Seguretat i condicions de Salut que ha de realitzar l'empresa constructora (Art. 7 RD 1627/1997).

Els Equips de Protecció individual s'hauran de complir a cada moment els requisits establerts al RD 773/1997, del 30 de maig; RD 1407/1192, del 20 de novembre, i les corresponents Normes UNE.

1. Introducció

1.1 Definició:

Element constructiu que tanca i limita lateralment l'edifici.

1.2 Tipus de tancaments exteriors:

Façanes de fàbrica:

- blocs.
- maons:
 - obra vista.
 - revestit.
 - acabats penjats.
- vidre.

Façanes prefabricades:

- tancament cortina.
- plafons pesats de formigó.
- plafons lleugers.

1.3 Observacions generals:

La construcció dels tancaments exteriors s' haurà de realitzar un cop s' hagi finalitzat el forjat corresponent, per això haurà de considerar-se, en primer lloc, l'aplec del material a les respectives plantes per a la confecció d'aquest tancament.

Segons criteris d'eficàcia i seguretat, l'empresa constructora haurà de considerar una previsió d'elements auxiliars, com bastides penjades i/o bastides de façana, plataformes elevadores, etc.

En la construcció del corresponent tancament només s'hauran de desmuntar les proteccions col·lectives al lloc on s'estigui construït.

En aquesta activitat, per facilitar el transport vertical dels materials es preveurà que estigui instal·lat el muntacàrregues, les guies del qual estaran perfectament ancorades a l'estructura de l'edifici, segons criteris d'eficàcia i eficiència respecte a d'altres aparells elevadors. També es pot considerar el desmuntatge de la grua torre si no s'ha previst cap elevació de pes superiors a la capacitat dels corresponents muntacàrregues, i tenint present que en casos puntuals es pot recórrer a la grua mòbil.

A causa de la construcció dels tancaments, cal garantir la il·luminació a les zones de pas i de treball mitjançant punts de llum, la potència dels quals serà d'una intensitat lumínica mitjana de 100 lux.

Cal assegurar-se, abans d'iniciar aquesta activitat, que ja s'hagin instal·lat les tanques perimetrals de limitació del solar per evitar l'entrada de personal aliè a l' obra; les instal·lacions d' higiene i benestar, tanmateix, les preses provisionals de obra (aigua i electricitat).

1.- Definició i descripció.

1.1 Definició:

Tancament construït amb maons ceràmics per garantir l'aïllament tèrmic i acústic.

1.2 Descripció:

L'activitat de construcció dels tancaments cal planificar-la de manera que un cop desencofrada i neta la planta, es puguin iniciar aquestes tasques, ja que així es minimitza el risc de caiguda a diferent nivell.

El procés constructiu és repetitiu per a cada planta, i normalment s'inicia a la planta baixa.

La construcció del tancament base de maons es realitza en les següents fases:

- col·locació d'aplomades, per a cercar la verticalitat i la col·locació de regles.
- senyalització a planta, mitjançant blavet, de la primera filada.
- col·locació de la primera filada i successives, fins a l'alçada de les espatlles.
- instal·lació d'una bastida de cavallets si es realitza des de l'interior, i si el tancament es realitza des de l'exterior s'adaptarà a la plataforma de treball perquè estigui recolzada sobre la bastida, essent aquesta bastida tubular modular o bastida penjada; perquè la realització del treball es faci de manera ergonòmica i amb seguretat s'haurà de garantir el subministrament dels elements necessaris per a la seva construcció. Per aquest motiu s'ha de considerar un aplec previ de material a les respectives plantes. Aquest aplec del material que normalment es realitza amb els palets corresponents, s'eleva a través de la grua; si encara s'està construint l'estructura, i si no n'hi hagués, a través del muntacàrregues auxiliat pels toros a la corresponent planta. Pel transport del material paletitzat des del camió fins al muntacàrregues s'emprarà el carretó elevador. Posat que s'utilitzi la grua torre, el transport des del camió fins a les plantes es realitzarà amb la forquilla portapalet que es trobarà eslingada a la balda de la grua.

Per a realitzar els tancaments de fàbrica de maó serà imprescindible considerar l'equip humà següent:

- operadors de grua.
- manobres.
- operadors de carretó elevador.

També esdevindrà necessari tenir present els mitjans auxiliars que facin falta per dur a terme la realització de la façana.

- Maquinària: formigonera pastera, grua, traginadora de trabuc "dúmpier" de petita cilindrada pel transport auxiliar, serra de trepar, carretó elevador, toro, etc.
- Estris: bastides de cavallets, bastides penjades, bastides de façana, forquilla portapalets, eslingues, proteccions col·lectives, individuals, etc.
- Eines manuals.
- Presa provisional d'aigua: s'instal·larà un muntant a la façana pel subministrament d'aigua a cadascuna de les plantes.
- Es realitzarà una instal·lació elèctrica provisional a l'interior de l'edifici connectada a la presa provisional general.

2.- Relació de Riscos i la seva avaluació.

Pel que fa a les causes dels accidents s'ha tingut present la guia d'avaluació de Riscos editada pel Departament de Treball de la Generalitat, considerant en cada activitat només els Riscos més importants. I en la seva avaluació s'ha tingut en compte les consideracions constructives del Projecte d'Execució Material de l'obra, considerant que la probabilitat és la possibilitat que es materialitzi el Risc, i la Gravetat (severitat) és la conseqüència normalment esperada de la materialització del Risc.

En la confecció del Pla de Seguretat i Condicions de Salut, aquesta avaluació podrà ser modificada en funció de la tecnologia que porti l'empresa constructora o empreses que intervinguin en el procés constructiu, segons disposa l'Article 7 del R. D. 1627/1997, del 24 d'octubre.

L'objectiu principal d'aquesta avaluació serà el d'establir un esglaonament de prioritats per anul·lar, o en el seu cas, controlar i reduir els citats Riscos, tenint en compte les mesures preventives que es desenvolupen a continuació.

Riscos	Probabilitat	Gravetat	Avaluació del Risc
1- Caigudes de persones a diferent nivell	ALTA	MOLT GREU	CRÍTIC
2- Caigudes de persones al mateix nivell	ALTA	GREU	ELEVAT
3-Caiguda d'objectes per desplom	MÈDIA	MOLT GREU	ELEVAT
4-Caiguda d'objectes per manipulació	BAIXA	LLEU	ÍNFIM
5-Caiguda d'objectes	ALTA	GREU	ELEVAT
6-Trepitjades sobre objectes	ALTA	GREU	ELEVAT
7-Cops contra objectes immòbils	ALTA	LLEU	MEDI
8-Cops amb elements mòbils de màquines	MÈDIA	GREU	MEDI
9-Cops amb objectes o eines	MÈDIA	LLEU	BAIX
10-Projecció de fragments o partícules	MÈDIA	LLEU	BAIX
13-Sobreesforços	BAIXA	LLEU	ÍNFIM
16-Contactes elèctrics	MÈDIA	GREU	MEDI
17-Inhalació o ingestió de substàncies nocives	MÈDIA	LLEU	BAIX
18-Contactes amb substàncies càustiques o corrosives	MÈDIA	LLEU	BAIX
26-O R: manipulació de materials abrasius	ALTA	LLEU	MEDI
27-Malalties causades per agents químics	MÈDIA	LLEU	BAIX
28-Malalties causades per agents físics	MÈDIA	LLEU	BAIX

OBSERVACIONS:

- (8) Risc causat pel tall de material ceràmic amb la serra de trepar.
- (17) Risc causat per la inhalació de pols generat en el tall de material ceràmic amb la serra de trepar.
- (27) Risc causat pel contacte de la pell amb el morter.
- (28) Risc causat pel soroll generat en el tall de material ceràmic amb la serra de trepar.

3.- Norma de Seguretat

POSADA A PUNT DE L' OBRA PER REALITZAR AQUESTA ACTIVITAT

- Es garantirà el subministrament de material als diferents talls d'obra mitjançant el muntacàrregues de l'obra, o si no es disposa d'aquest, s'emprarà la grua torre.
- Atesos els treballs que es desenvolupen en aquesta activitat de tancaments cal assegurar-se que ja es troben construïdes les instal·lacions d'Higiene i Benestar definitives per a l'execució de l'obra restant.

PROCÉS

- El personal encarregat de la construcció de la façana haurà de conèixer els riscos específics i l'ús dels mitjans auxiliars necessaris per realitzar la seva construcció amb la major seguretat possible.
- Per evitar el risc de caiguda al mateix nivell s'haurà de mantenir el tall d'obra net, endreçat i il·luminat adequadament.
- Per evitar el risc de caiguda a diferent nivell es col·locarà la corresponent barana de seguretat en els perímetres i es taparan els buits horitzontals.
- En cas que, per necessitats de construcció, no es pugui instal·lar la barana de seguretat, l'operari exposat al risc de caiguda a diferent nivell haurà d'emprar el cinturó de seguretat convenientment ancorat.
- El tall de l'obra s'ha de mantenir net de fangs o d'altres substàncies pastoses per evitar així relliscades.
- S'haurà d'evitar la presència de material a la vora dels perímetres i es vetllarà per la correcta instal·lació dels entornpeus a les baranes de seguretat, per evitar la caiguda d'objectes.
- En la manipulació dels materials, s'hauran de considerar posicions ergonòmiques per evitar cops, ferides i erosions.
- En la manipulació del toro es procurarà no introduir les mans ni els peus dintre dels elements mòbils, i en especial es vetllarà per no posar el peu sota del palet.
- Amb la finalitat d'evitar lumbàlgies es procurarà que el transport manual de material no sobrepassi el pes de 30 Kg.
- Es vetllarà en tot moment per la qualitat òptima dels aïllaments, així com per la correcta disposició dels interruptors diferencials i magnetotèrmics al quadre de zona.
- Els operaris que realitzin la manipulació del material paletitzat hauran d'emprar casc de seguretat, guants de cuir i lona (tipus americà), granota de treball, botes de cuir de seguretat i cinturó de seguretat, si aquests treballs a desenvolupar presenten qualsevol risc de caiguda a diferent nivell.

ELEMENTS AUXILIARS

En aquest apartat considerarem els elements auxiliars que s'empraran pel desenvolupament d'aquesta activitat, tot complint amb la normativa de seguretat especificada en:

- Grúes i aparells elevadors
- Transpalet manual: carretó manual
- Formigonera pastera
- Bastida amb elements prefabricats sistema modular
- Bastida penjada

Sempre que les condicions de treball així ho exigeixin s'empraran d'altres elements de protecció, que es col·locaran en l'obra atenent els criteris establerts per la legislació vigent, reflectint-los en el Pla de Seguretat i condicions de Salut que ha de realitzar l'empresa constructora. (Art. 7 RD 1627/1997)

4. - Sistemes de Protecció Col·lectiva i Senyalització.

Les proteccions col·lectives citades en les normes de seguretat es troben constituïdes per:

- Baranes de seguretat formades per muntants, passamans, barra intermitja i sòcol. L'alçada de la barana serà de 90 cm, i el passamà haurà de tenir com a mínim 2,5 cm de gruixària i 10 cm d'alçada. Els muntants (guardacossos) hauran d'estar situats a 2,5 metres entre ells com a màxim.
- Baranes modulares constituïdes per una carcassa perimetral de tub buit de 30x30x1 mm. i reforç central amb tub buit, i en la part central d'aquest mòdul es col·locarà un entramat de protecció constituït per una malla electrosoldada de 150x150mm. i un gruix de ferro de 6mm. Aquesta barana modular estarà sustentada per un guardacòs en forma de muntant.
- Barana formada per xarxes tipus tennis plastificada. En la part superior disposa d'un tub quadrat que es clavatejarà a la xarxa; aquest tub al mateix temps estarà subjectat per guardacossos cada 2,5m.
- Malla electrosoldada de 150x150 mm. i gruix de 6 mm.
- Bastides de façanes.
- Marquesines o viseres de protecció que volin entre 1,5 i 2 metres quallades amb taulons de 2,5 cm. de gruixària i 20 cm. d'amplària.

Senyalització de seguretat en el Treball, segons el RD 485/1997, del 14 d'abril, en conformitat amb la normativa assenyalada en aquesta activitat:

- Senyal d'advertència de caiguda d'objectes.
- Senyal d'advertència de caiguda a diferent nivell.
- Senyal d'advertència de risc d'ensopegar.
- Senyal d'advertència de risc elèctric.
- Senyal d'advertència de risc d'incendis.
- Senyal de prohibit el pas als vianants.
- Senyal de protecció obligatòria del cap.
- Senyal de protecció obligatòria dels peus.
- Senyal de protecció obligatòria de les mans.
- Senyal de protecció obligatòria del cos.
- Senyal d'ús obligatori del cinturó de seguretat.

Sempre que les condicions de treball exigeixin d'altres elements de protecció es col·locaran en l'obra tot seguint els criteris establerts per la legislació vigent, reflectint-los en el Pla de Seguretat i condicions de Salut que ha de realitzar l'empresa constructora. (Art.7 RD 1627/1997).

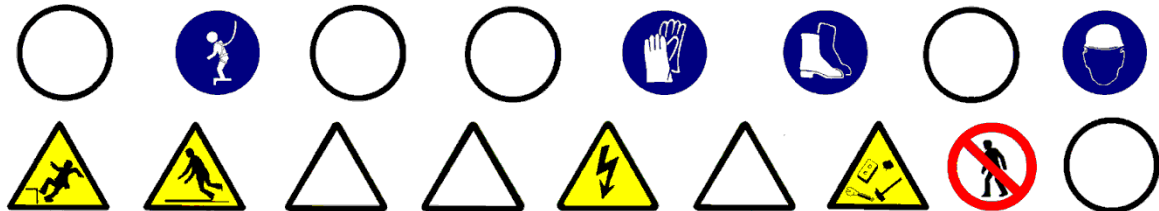

5.- Relació d'Equips de protecció individual.

Els Equips de Protecció Individual seran, segons els treballs a desenvolupar, els següents:

- Treballs de transport (conductors):
 - Cascos de seguretat.
 - Botes de seguretat.
 - Granota de treball.
 - Cinturó antivibratori (especialment per a les traginadora de trabuc "dúmper" de petita cilindrada).

- Per als treballs del ram de paleta:
 - Cascos de seguretat.
 - Guants de cuir i lona.
 - Guants de goma (neoprè) si es manipula els morters.
 - Granota de treball.
 - Botes de cuir de seguretat.
 - Cinturó de seguretat, si cal.
 - Mascareta amb filtre antipols, si es manipula la màquina de trepar.
 - Ulleres antiimpacte, si es manipula la màquina de trepar.

Sempre que les condicions de treball exigeixin d'altres elements de protecció, seran proporcionada als treballadors , reflectint-los en el Pla de Seguretat i condicions de Salut que ha de realitzar l'empresa constructora (Art. 7 RD 1627/1997).

Els Equips de Protecció individual hauran de complir en tot moment els requisits establerts en el RD 773/1997, del 30 de maig; RD 1407/1192, del 20 de novembre, i les corresponents Normes UNE.

1.- Definició i descripció.

1.1 Definició:

Tancament d'edificis constituït per una estructura auxiliar que passa per davant de l'estructura de l'edifici i sobre la qual s'acoblen els elements lleugers de tancament.

1.2 Descripció:

El tancament cortina estarà constituït fonamentalment pels següents elements:

- Estructura auxiliar, el muntatge de la qual es realitzarà segons els següents sistemes:
 - Sistema 1 : format per muntants verticals i travessers horitzontals.
 - Sistema 2 : format només per muntants verticals.
- Elements de tancament, pròpiament dits.

Pel sistema 1: elements opacs i/o transparents que s'acoblin individualment i per separat sobre l'estructura auxiliar.

Pel sistema 2 : plafons complets executats en taller formats per elements opacs i/o transparents muntats sobre bastidor i que s'acoblen sobre els muntants.

Per realitzar els tancaments de tancament cortina, serà imprescindible considerar l'equip humà següent:

- Operaris de grua
- Muntadors de subestructura metàl·lica
- Soldadors
- Vidriers

També serà necessari tenir en compte els mitjans auxiliars necessaris per tal de dur a terme la realització de tancaments cortina:

- Maquinària: grua.
- Estris: bastides de façana, penjats, plataformes elevadores, proteccions col·lectives i personals, etc..
- Eines manuals.
- Preses provisionals d'aigua i electricitat.
- Instal·lacions d'higiene i benestar.

2.- Relació de riscos i la seva avaluació.

En la relació dels accidents s'ha tingut en compte la guia d'avaluació editada pel Departament de Treball de la Generalitat, considerant en cada activitat només els riscos més importants. I en la seva avaluació s'han tingut en compte les consideracions constructives del Projecte d'Execució material de la obra, considerant que la probabilitat és la possibilitat que es materialitzi el risc, i la gravetat (severitat) és la conseqüència esperada normalment de la materialització del risc.

En la confecció del Pla de Seguretat i condicions de Salut, aquesta avaluació podrà ésser modificada en funció de la tecnologia que aporti l'empresa constructora o empreses que intervinguin en el procés constructiu, segons disposa l'Article 7 del R. D. 1627/1997, de 24 d'octubre.

L'objectiu principal d'aquesta avaluació és el d'establir un esglaonament de prioritats per anul·lar o, en el seu cas, controlar i reduir aquests riscos, tenint en compte les mesures preventives que es desenvolupen a continuació.

Riscos	Gravetat	Probabilitat	Avaluació del risc
1.-Caigudes de persones a diferent nivell.	ALTA	MOLT GREU	CRÍTIC
2.-Caigudes de persones al mateix nivell.	ALTA	GREU	ELEVAT
3.-Caiguda d'objectes per desplom.	MÈDIA	MOLT GREU	ELEVAT
4.-Caiguda d'objectes per manipulació.	BAIXA	LLEU	ÍNFIM
5.-Caiguda d'objectes.	ALTA	GREU	ELEVAT
6.-Trepitjada d'objectes.	ALTA	GREU	ELEVAT
7.-Cops contra objectes immòbils.	ALTA	LLEU	MEDI
9.-Cops contra objectes o eines.	MÈDIA	LLEU	BAIX
10.-Projecció de fragments o partícules.	MÈDIA	LLEU	BAIX
11.-Atrapaments per o entre objectes.	MÈDIA	LLEU	BAIX
13.-Sobreesforços.	BAIXA	LLEU	ÍNFIM
14.-Exposició a temperatures extremes.	BAIXA	GREU	BAIX
15.-Contactes tèrmics.	BAIXA	GREU	BAIX
16.-Contactes elèctrics.	MÈDIA	GREU	MEDI
19.-Exposició a radiacions.	MÈDIA	GREU	MEDI
20.-Explosions.	BAIXA	MOLT GREU	MEDI
21.-Incendis.	BAIXA	GREU	BAIX
26.-O. R.: manipulació de materials tallants.	ALTA	LLEU	MEDI
28.-Malalties causades per agents físics.	MÈDIA	GREU	MEDI

OBSERVACIONS:

(14, 19 i 28) Risc específic de la soldadura elèctrica i del tall oxiacetilènic de metalls.

(26) Risc específic de manipulació de vidres.

3.- Norma de Seguretat**POSADA A PUNT DE L'OBRA PER REALITZAR AQUESTA ACTIVITAT**

- Es garantirà el subministrament dels elements que conformen l'estructura del tancament cortina als diferents talls, mitjançant la grua torre.
- Ateses les feines que es desenvolupen a l'activitat de tancaments, s'ha d'assegurar que ja estan construïdes les instal·lacions d'Higiene i benestar definitives per l'execució de la resta de l'obra.

PROCÉS

- El personal encarregat de la construcció de la façana ha de conèixer els riscos específics i l'ús dels mitjans auxiliars necessaris per realitzar la construcció d'aquesta amb la major seguretat possible.
- Per tal d'evitar el risc de caiguda al mateix nivell, s'haurà de mantenir el tall net, ordenat i convenientment il·luminat (100 lux mesurats a una alçada sobre el terra prop dels 2 metres).
- Els muntants i travessers de l'estructura del tancament cortina no han d'actuar com a recolzament de bastides o d'altres mitjans auxiliars de l'obra (escales de mà).
- En cas que per necessitats de construcció no pugui ser instal·lada la barana de seguretat, l'operari exposat a risc de caiguda a diferent nivell haurà de fer servir el cinturó convenientment ancorat.
- S'ha d'evitar la presència de material prop dels perímetres i es vigilarà la instal·lació correcta dels sòcols a les baranes de seguretat, per tal d'evitar la caiguda d'objectes.
- Pel que fa a la manipulació de materials, s'hauran de considerar posicions ergonòmiques per evitar cops, ferides i erosions.
- Per evitar lumbàlgies, es farà de manera que el material a transportar manualment no superi els 30 Kg.
- En la manipulació de la mola radial, i per tal d'evitar lesions als ulls, els operaris hauran d'emprar ulleres antiimpactes.
- Sempre que sigui obligat de treballar a nivells superposats, es protegirà als treballadors situats a nivells inferiors amb viseres o mitjans equivalents.
- Els soldadors hauran de fer servir casc de seguretat, ulleres o pantalla, mandil, guants, maneguins, polaines i botes de cuir, i cinturó de seguretat si fos necessari.
- Els vidriers empraran casc de seguretat, granota de treball, manyoples de cuir, canelleres de cuir, botes de seguretat i cinturó de seguretat en cas que sigui procedent.
- Les estructures del tancament cortina es descarregaran en blocs perfectament fleixats o lligats.
- El bragat per realitzar el transport vertical mitjançant la grua, es realitzarà emprant bragues dobles.
- L'hissat del material a les plantes, es realitzarà mitjançant blocs d'elements fleixats, i mai amb elements solts.
- Els aplecs d'estructura metàl·lica per tancament cortina es faran en zones destinades a tal efecte.
- L'aplec de materials mai ha d'envair les zones de pas.
- Els talls es mantindran lliures de trossos, retalls metàl·lics i d'altres objectes punxants en tot moment.
- Es desmuntaran les proteccions col·lectives (baranes de seguretat) quan obstaculitzin el pas d'elements del tancament cortina, i un cop introduïts a la planta, es reposaran immediatament; en aquest temps, l'operari que rep la càrrega suspesa, emprarà el cinturó de seguretat convenientment ancorat.
- Es vigilarà en tot moment la bona qualitat dels aïllaments, així com la correcta disposició d'interruptors diferencials i magnetotèrmics al quadre de zona.
- Abans de l'ús d'una màquina o eina elèctrica que no estigui proveïda de doble aïllament, l'operari haurà d'assegurar-se que estigui connectada al circuit de terra.
- És prohibit d'anul·lar el cable de presa de terra als cables elèctrics.
- L'operari, abans d'iniciar el treball amb màquines o eines manuals elèctriques, ha d'assegurar-se que estiguin connectades a un quadre amb diferencials i magnetotèrmics.
- Els elements metàl·lics seran "presentats" per un mínim de dos treballadors.
- Les bastides per rebre les estructures del tancament cortina des de l'interior de la façana, aniran proveïdes de barana de seguretat.
- És prohibit de muntar bastides amb elements que no siguin els estandarditzats, és a dir, bidons, caixes, etc.
- Es disposaran ancoratges de seguretat a l'estructura de l'edifici on amarrar el mosquetó del cinturó de seguretat durant les operacions d'instal·lació del tancament cortina.
- Els aplecs del vidre s'ubicaran als llocs destinats per a aquesta finalitat.
- A nivell de carrer s'acotaran amb baranes pels vianants la vertical dels paraments en els quals s'està enviant.
- És prohibit de romandre o treballar en la vertical d'un tall d'instal·lació de vidres.
- Els talls es mantindran lliures de trossos de vidres per tal d'evitar riscos de talls.
- La manipulació de les planxes de vidre es realitzarà mitjançant ventoses.
- El vidre "presentat" a l'estructura del tancament cortina corresponent, es rebrà i s'acabarà d'instal·lar immediatament.
- Els vidres transparents ja instal·lats es senyalitzaran adequadament.

- La instal·lació de vidre es farà des de l'interior de l'edifici, subjectat l'operari amb el cinturó de seguretat convenientment ancorat.
- Es suspendran els treballs quan plogui, nevi o faci un vent superior als 50 Km/h.
- En cas de plataformes elevades, es procurarà garantir la seva estabilitat.

ELEMENTS AUXILIARS

En aquest apartat considerarem els elements auxiliars, s'empraran pel desenvolupament d'aquesta activitat:

- Grúes i aparells elevadors
- Soldadura elèctrica
- Bastida amb elements prefabricats sistema modular
- Bastida penjada
- Serra

Sempre que les condicions de treball exigeixin d'altres elements de protecció, es col·locaran en l'obra seguint els criteris establerts per la legislació vigent, reflectint-los al Pla de Seguretat i condicions de Salut que ha de realitzar l'empresa constructora. (Art. 7 RD 1627/1997)

4.- Sistemes de Protecció Col·lectiva i Senyalització.

Les proteccions col·lectives a què es fa referència en les normes de seguretat seran constituïdes per:

- Baranes de seguretat formades per muntants, passamà, barra intermèdia i sòcol. L'alçada de la barana ha de ser de 90 cm., i el passamà ha de tenir com a mínim 2'5 cm. de gruix i 10 cm. d'alçada. Els muntants (guardacossos) han de ser situats a 2.5 metres entre ells com a màxim.
- Baranes modulars formades per una carcassa perimètrica de tub buit de 30x30x1 mm. i reforç central amb tub buit i, en la part central d'aquest mòdul, es col·locarà un tram de protecció format per malla electrosoldada de 150x150 mm. i gruix de ferro de 6mm. Aquesta barana modular estarà sustentada per un guardacòs en forma de muntant.
- Barana formada per xarxes semblants a les de tennis plastificades: la part superior disposa d'un tub quadrat al qual s'enganxarà la xarxa; aquest tub serà subjectat per guardacossos situats cada 2.5 m.
- Malla electrosoldada de 150x150 mm. i gruix de 6 mm.
- Marquesines o viseres que volin entre 1.5 i 2 metres, quallades amb taulons de 2.5 cm. de gruix i 20 cm. d'ample.
- Extintor de pols química seca.
- Tanques tubulars de peus drets de limitació i protecció, de 90 cm. d'alçada, o llices de peus inclinats units a la seva part superior per un tauló de fusta.

Senyalització de seguretat al Treball, segons el RD 485/1997, de 14 d'abril, conforme a la normativa ressenyada en aquesta activitat:

- Senyal d'advertència de caiguda d'objectes.
- Senyal d'advertència de caiguda a diferent nivell.
- Senyal d'advertència de risc d'ensopegar.
- Senyal d'advertència de risc elèctric.
- Senyal d'advertència de material inflamable.
- Senyal de prohibit el pas als vianants.
- Senyal de no fumeu.
- Senyal de protecció obligatòria del cap.
- Senyal de protecció obligatòria dels peus.
- Senyal de protecció obligatòria de les mans.
- Senyal de protecció obligatòria del cos.
- Senyal de protecció obligatòria de la cara.
- Senyal de protecció obligatòria de la vista.
- Senyal d'ús obligatori del cinturó de seguretat.

Sempre que les condicions de treball exigeixin d'altres elements de protecció es col·locaran en l'obra seguint els criteris establerts per la legislació vigent, reflectint-los al Pla de Seguretat i condicions de Salut que ha de realitzar l'empresa constructora. (Art. 7 RD 1627/1997).

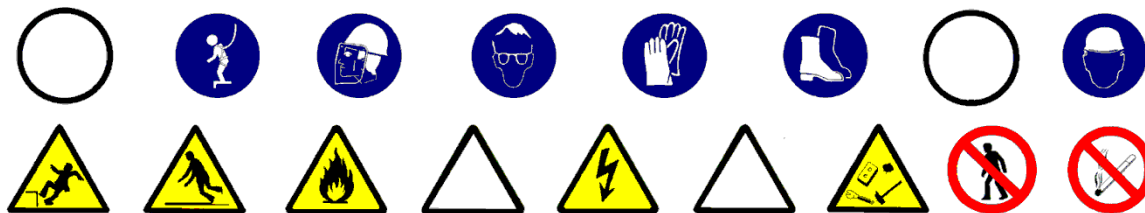

5.- Relació d'Equips de protecció individual.

Els equips de Protecció individual seran, segons els treballs a desenvolupar, els següents:

- Treballs de transport (operadors de grua):
 - Cascos de seguretat.
 - Botes de seguretat.
 - Granota de treball.
- Pels treballs amb bufador:
 - Cascos de seguretat.
 - Ulleres de vidre fumat per a la protecció de radiacions d'infraroigs.
 - Guants de cuir.
 - Mandil de cuir.
 - Granota de treball.
 - Botes de cuir amb polaines.
- Pels treballs de soldadura elèctrica:
 - Cascos de seguretat.
 - Pantalla amb vidre inactínic.
 - Ulleres contra impactes quan sigui procedent.
 - Guants de cuir.
 - Mandil de cuir.
 - Granota de treball.
 - Botes de cuir amb polaines.
 - Cinturó de seguretat, si els calgués.
- Per les feines de muntatge:
 - Cascos de seguretat.
 - Ulleres antiimpactes quan sigui procedent.
 - Guants de cuir i lona (del tipus americà).
 - Granota de treball.
 - Botes de seguretat.
 - Cinturó de seguretat, si els calgués.
- Pels treballs de cristalleria:
 - Cascos de seguretat.
 - Manyoples de cuir.
 - Canelleres de cuir.
 - Granota de treball.
 - Botes de cuir de seguretat.
 - Cinturó de seguretat, si els calgués.

Sempre que les condicions de treball exigeixin d'altres elements de protecció, es dotarà als treballadors dels mateixos, reflectint-los al Pla de Seguretat i condicions de Salut que ha de realitzar l'empresa constructora (Art. 7 RD 1627/1997).

Els equips de Protecció individual hauran de complir en tot moment els requisits establerts pel R.D. 773/1997, del 30 de maig; RD 1407/1192, del 20 de novembre, i les corresponents Normes UNE.

1.- Introducció.

1.1 Definició:

Element constructiu, sense missió portant, que tanca i limita l'espai interior d'un edifici.

1.2 Tipus de tancaments interiors:

- De totxo
- Prefabricats:
 - plafons de guix-cartró.
 - plafons de guix o escaiola.
 - plaques de guix o escaiola.
 - plaques de formigó massisses o buides.

1.3 Observacions generals:

Un cop realitzat el forjat, es senyalarà la distribució dels envans a la planta corresponent.

Es realitzarà l'aplec de material a les plantes respectives, tenint en compte les zones on es necessitaran per a la confecció d'aquests tancaments.

S'haurà de considerar una previsió d'elements auxiliars com bastides de cavallets, escales de mà., etc.

Si no s'han enllestit els tancaments exteriors, s'hauran de respectar les proteccions col·lectives ja instal·lades.

En aquesta activitat, per tal de facilitar el transport vertical dels materials, s'haurà de tenir la precaució que estigui instal·lat el muntacàrregues, que les guies del qual estiguin perfectament ancorades a l'estructura de l'edifici. L'ús de la grua torre s'ha de restringir només a l'elevació de peces dels tancaments que, per la seva mida, és impossible de realitzar l'elevació amb el muntacàrregues, si a causa de les necessitats reflectides en el projecte no s'han de realitzar més elevacions especials a les futures activitats, es recomana el desparament de la grua torre; donat que a partir d'aquesta activitat, no és operativa amb un rendiment eficaç.

S'ha de garantir la il·luminació a les zones de pas i de treball mitjançant punts de llum, que han de tenir una mitjana d'intensitat lumínica de 100 lux.

S'han d'instal·lar tubs d'evacuació de runes per evitar l'acumulació impròpia d'aquestes sobre el forjat.

S'ha de considerar, abans de l'inici d'aquesta activitat, que ja hi ha instal·lades les tanques perimètriques de limitació del solar, per tal d'evitar l'entrada de personal aliè a l'obra; les instal·lacions d'higiene i benestar així com també, les preses provisionals d'obra (aigua i electricitat).

1.- Definició i descripció.

1.1 Definició:

Divisions fixes sense funció estructural, formades amb totxos col·locats de cantell, per a separacions interiors.

1.2 Descripció:

La construcció dels envans mitjançant totxos, encadellats, etc. Es realitza en les següents fases:

- Senyalització a planta, mitjançant blavet, de la primera filada.
- Col·locació de la primera filada i successives, fins a l'alçada de l'espatlla.
- Instal·lació d'una bastida de cavallets.

En la realització d'aquesta activitat constructiva, abans del seu inici, s'ha de garantir el subministrament dels elements necessaris per a la seva construcció. Per fer-ho, s'haurà de considerar un previ aplec de material a les respectives plantes. Aquest aplec de material, que normalment es realitza paletitzat, s'eleva mitjançant la grua, si encara s'està construint l'estructura, i en cas que no n'hi hagi, mitjançant el muntacàrregues, auxiliat pels toros a la planta corresponent. El transport del material paletitzat des del camió fins al muntacàrregues, es realitzarà mitjançant el carretó elevador.

Per realitzar els envans serà imprescindible considerar l'equip humà següent:

- operadors de grua.
- paletes.
- operaris de carretó elevador.

També serà necessari tenir en compte els mitjans auxiliars necessaris per dur a terme la realització dels envans:

- Maquinària: formigonera, grua, traginadora de trabuc "dúmp" de petita cilindrada per a transport auxiliar, serra de trepar, carretó elevador, toro, etc.
- Estris: bastides de cavallets, proteccions col·lectives i personals, etc.
- Eines manuals.
- Presa provisional d'aigua: s'instal·larà un muntant al llarg de la façana per tal de subministrar aigua a cada planta.
- Es realitzarà una instal·lació elèctrica provisional a l'interior de l'edifici, connectada a la presa provisional general: de la presa general sortirà un cable que alimentarà cada bloc i, d'aquest últim quadre, partirà el muntant, que alhora alimentarà cada un dels quadres de les respectives plantes. Els quadres d'aquestes plantes disposaran de disjuntors diferencials i magnetotèrmics per tal de protegir de contactes indirectes i de curtcircuits-sobreintensitats. Independentment, s'instal·larà un altre muntant, el qual alimentarà un punt de llum a cada planta, per tal de facilitar la il·luminació a les respectives escales.
- Instal·lacions d'higiene i benestar.

2.- Relació de riscos i la seva avaluació.

En la relació de les causes dels accidents, s'ha tingut en compte la guia d'avaluació de riscos editada pel Departament de Treball de la Generalitat, considerant en cada activitat només els riscos més importants. I en la seva avaluació s'han tingut en compte les consideracions constructives del Projecte d'Execució Material de l'obra, considerant que la probabilitat és la possibilitat que es materialitzi el risc, i la gravetat (severitat) és la conseqüència esperada normalment de la materialització del risc.

En la confecció del Pla de Seguretat i Condicions de Salut, aquesta avaluació podrà modificar-se en funció de la tecnologia que porti l'empresa constructora o empreses que intervinguin al procés constructiu, segons disposa l'Article 7 del RD 1627/1997, de 24 d'octubre.

L'objectiu principal d'aquesta avaluació és el d'establir un esglaonament de prioritats per tal d'anul·lar, o en el seu cas, controlar i reduir aquests riscos, tenint en compte les mesures preventives que es desenvolupen a continuació.

Riscos	Probabilitat	Gravetat	Avaluació del risc
1.-Caigudes de persones a diferent nivell	MÈDIA	MOLT GREU	ELEVAT
2.-Caigudes de persones al mateix nivell	MÈDIA	GREU	MEDI
3.-Caiguda d'objectes per desplom	BAIXA	GREU	BAIX
4.-Caiguda d'objectes per manipulació	BAIXA	LLEU	ÍNFIM
5.-Caiguda d'objectes	BAIXA	GREU	BAIX
6.-Trepitjada sobre objectes	MÈDIA	LLEU	BAIX
7.-Cops contra objectes immòbils.	ALTA	LLEU	MEDI
8.-Cops amb elements mòbils de màquines.	MÈDIA	GREU	MEDI
9.-Cops amb objectes o eines.	MÈDIA	LLEU	BAIX
10.-Projecció de fragments o partícules.	MÈDIA	LLEU	BAIX
13.-Sobreesforços.	BAIXA	GREU	BAIX
16.-Contactes elèctrics.	MÈDIA	GREU	MEDI
18.-Contactes amb substàncies càustiques o corrosives	MÈDIA	LLEU	BAIX
26.-O. R.: manipulació de materials abrasius.	ALTA	LLEU	MEDI
27.-Malalties causades per agents químics.	MÈDIA	GREU	MEDI
28.-Malalties causades per agents físics.	MÈDIA	GREU	MEDI

OBSERVACIONS:

- (8) Risc causat pel tall de material ceràmic amb la serra de trepar.
- (17) Risc causat per la inhalació de pols generada pel tall de material ceràmic amb la serra de trepar.
- (27) Risc causat pel contacte de la pell amb el morter.
- (28) Risc causat pel soroll generat pel tall de material ceràmic amb la serra de trepar.

3.- Norma de Seguretat

POSADA A PUNT DE L'OBRA PER REALITZAR AQUESTA ACTIVITAT

- Es garantirà el subministrament de material als diferents talls mitjançant el muntacàrregues d'obra o, si manca, es farà servir la grua torre.
- Donats els treballs que es desenvolupen a l'activitat d'envans, s'ha d'assegurar que ja estiguin construïdes les instal·lacions d'higiene i benestar definitives per a l'execució de la resta de l'obra.

PROCÉS

- El personal encarregat de la construcció dels envans ha de conèixer els riscos específics i l'ús dels mitjans auxiliars necessaris per realitzar la construcció d'aquesta amb la major seguretat possible.
- Per evitar el risc de caiguda al mateix nivell s'haurà de mantenir el tall net, endreçat i convenientment il·luminat.
- Per evitar el risc de caiguda a diferent nivell, es respectaran les baranes de seguretat ja instal·lades en les activitats anteriors.
- En cas que per necessitats de construcció no es pogués instal·lar la barana de seguretat, l'operari exposat a risc de caiguda a diferent nivell haurà d'emprar el cinturó convenientment ancorat.
- Quan per necessitats d'obra, s'hagin de treure proteccions col·lectives provinents del tall d'estructures o anteriors, aquestes hauran de ser reposades a tots aquells espais que les necessitin, i fins i tot, mentre aquell espai de temps en el qual, per una raó o altra, no s'estigui treballant en aquell punt.
- S'ha de mantenir el tall net de substàncies pastoses per evitar relliscades.
- Si l'entrada de material ceràmic paletitzat a planta es realitza amb la grua torre, ha de ser auxiliat per plataformes específiques. En cas de no ser així, els palets es col·locaran sempre més endins del cantell del forjat, per a que, d'aquesta manera, les baranes de perímetre puguin continuar realitzant la seva funció.
- S'ha de controlar el bon estat de fleixat dels materials paletitzats.
- Els fleixos s'han de tallar, donat que, en cas de no fer-ho, poden convertir-se en un llaç amb el qual, en ensopegar, es produeixin caigudes al mateix nivell, o fins i tot, des d'alçada.
- En la manipulació de materials, s'hauran de considerar posicions ergonòmiques per evitar cops, ferides i erosions.
- En la manipulació del toro, es procurarà no introduir les mans ni els peus als elements mòbils, i en especial es tindrà la precaució de no posar el peu sota el palet.
- Per tal d'evitar lumbàlgies, es procurarà que el material per transportar manualment no superi els 30 kg.
- Es vigilarà en tot moment la bona qualitat dels aïllaments, així com la correcta disposició d'interruptors diferencials i magnetotèrmics al quadre de zona.
- En aquells treballs en els quals sigui necessari escarpa i punxó, els operaris es protegiran els ulls amb ulleres antipartícules.
- Els operaris que realitzin la manipulació del material paletitzat hauran d'emprar casc de seguretat, guants de cuir i lona (tipus americà), granota de treball, botes de cuir i cinturó de seguretat, si en aquests treballs a desenvolupar hi hagués risc de caiguda a diferent nivell.
- Els operaris que realitzin la manipulació de morters, hauran d'emprar casc de seguretat, guants de goma, granota de treball, botes de cuir de seguretat i cinturó de seguretat si en aquests treballs a desenvolupar hi hagués risc de caiguda a diferent nivell.
- S'han de disposar les bastides de manera que l'operari mai treballi per sobre de l'alçada de l'espatlla.
- Posat que es treballés a bastida de cavallets amb risc de caiguda al buit, es posarà una protecció a base de barana perimètrica.
- Les reixes de totxos i els munts de runa es disposaran de manera que no transmetin als forjats, esforços superiors als d'ús.
- Diàriament s'evacuaran les runes mitjançant els conductes d'evacuació situats a la façana, els quals disposaran a cada planta de la seva corresponent obertura per una correcta evacuació de les runes a sobre del contenidor situat a l'extrem inferior del conducte.

ELEMENTS AUXILIARS

En aquest apartat considerarem els elements auxiliars que s'empraran per al desenvolupament d'aquesta activitat

Carretó elevador
Transpalet manual: carretó manual
Formigonera pastera
Serra

Sempre que les condicions de treball exigeixin d'altres elements de protecció, es col·locaran a l'obra seguint els criteris establerts per la legislació vigent, reflectint-los al Pla de Seguretat i condicions de Salut que ha de realitzar l'empresa constructora. (Art. 7 R.D. 1627/1997)

4.- Sistemes de Protecció Col·lectiva i Senyalització.

Les proteccions col·lectives a què s'ha fet referència en les normes de seguretat, estaran constituïdes per:

- Baranes de seguretat formades per muntants, passamà, barra intermèdia i sòcol. L'alçada de la barana ha de ser de 90 cm., i el passamà ha de tenir, com a mínim, 2,5 cm. de gruix i 10 cm. d'alçada. Els muntants (guardacossos) hauran d'estar situats a 2,5 metres entre ells com a màxim.
- Baranes modulars formades per una carcassa perimètrica de tub buit de 30x30x1 mm., i reforç central amb tub buit, i a la part central d'aquest mòdul es col·locarà un tram de protecció format per malla electrosoldada de 150x150 mm. i gruix de ferro de 6 mm. Aquesta barana modular estarà sustentada per un guardacòs amb forma de muntant.
- Barana formada per xarxes tipus tennis plastificades: en la seva part superior disposa d'un tub quadrat, al qual es clavarà la xarxa. Aquest tub, alhora, serà subjectat per guardacossos cada 2,5 m.
- Malla electrosoldada de 150x150 mm. i gruix de 6 mm.
- Marquesines o viseres de protecció que volin entre 1,5 i 2 metres, quallades amb taulons de 2,5 cm. de gruix i 20 cm. d'ample.

Senyalització de seguretat al Treball, segons el R.D. 485/1997, de 14 d'abril, conforme a la normativa ressenyada a aquesta activitat:

- Senyal d'avertència de caiguda d'objectes.
- Senyal d'avertència de caiguda d'objectes a diferent nivell.
- Senyal d'avertència de risc d'ensopegar.
- Senyal d'avertència de risc elèctric.
- Senyal de prohibit el pas als vianants.
- Senyal de protecció obligatòria del cap.
- Senyal de protecció obligatòria dels peus.
- Senyal de protecció obligatòria de les mans.
- Senyal de protecció obligatòria del cos.
- Senyal de protecció obligatòria de la vista.
- Senyal de protecció obligatòria de les vies respiratòries.
- Senyal d'ús obligatori del cinturó de seguretat.

Sempre que les condicions de treball exigeixin d'altres elements de protecció, es col·locaran en l'obra seguint els criteris establerts per la legislació vigent, reflectint-los al Pla de Seguretat i condicions de Salut que ha de realitzar l'empresa constructora. (Art. 7 RD 1627/1997).

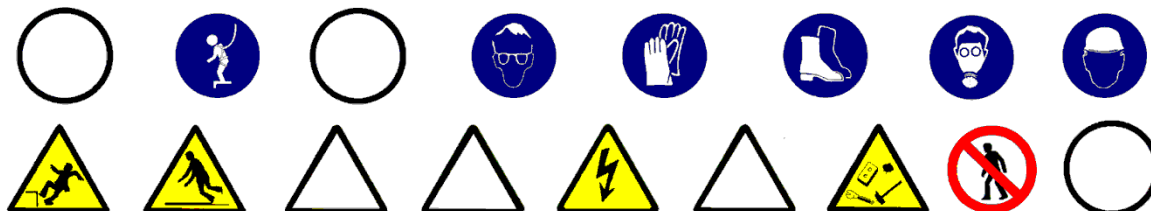

5.- Relació d'Equips de protecció individual.

Els Equips de Protecció Individual seran, segons els treballs a desenvolupar, els següents:

- Treballs de transport (conductors i operadors de grua):
 - Cascos de seguretat.
 - Botes de seguretat.
 - Granota de treball.
 - Cinturó antivibratori (especialment a traginadores de trabuc "dúmpers" de petita cilindrada).

- Pels treballs de maçoneria :
 - Cascos de seguretat.
 - Guants de cuir i lona (tipus americà).
 - Guants de goma (neoprè), en cas de manipulació de morters.
 - Granota de treball.
 - Botes de cuir de seguretat.
 - Cinturó de seguretat, si calgués.
 - Màscara amb filtre antipols, en la manipulació de la serra trepadora.
 - Ulleres antiimpactes, en la manipulació de la serra trepadora.

Sempre que les condicions de treball exigeixin d'altres elements de protecció, es dotarà als treballadors amb ells, reflectint-los al Pla de Seguretat i condicions de Salut que ha de realitzar l'empresa constructora (Art. 7 RD 1627/1997).

Els equips de Protecció individual hauran de complir en tot moment els requisits establerts pel RD 773/1997, del 30 de maig; R.D. 1407/1192, del 20 de novembre, i les corresponents Normes UNE.

TANCAMENTS INTERIORS . PLAFONS PREFABRICATS

1.- Definició i descripció.

1.1 Definició:

Divisions fixes sense funció estructural, realitzades amb plaques i plafons, per a separacions d'espais interiors d'un edifici.

1.2 Descripció:

La construcció de tancaments interiors a base de plafons es realitza en les següents fases:

- senyalització a planta, mitjançant blavet.
- col·locació de guies.
- col·locació de plafons.
- segellat de juntes entre plafons.

En la realització d'aquesta activitat constructiva, abans del seu inici, s'ha de garantir el subministrament dels elements necessaris per la seva construcció. Per fer-ho, s'haurà de considerar un previ aplec de material a les respectives plantes. Aquest aplec de material s'eleva mitjançant la grua, prèviament empaquetat.

Per realitzar els tancaments interiors amb plaques de guix-cartró, serà imprescindible considerar l'equip humà següent:

- Operadors de grua.
- Muntadors de plaques prefabricades.

També serà necessari tenir en compte els mitjans auxiliars necessaris per tal de dur a terme la realització d'aquests:

- Maquinària: grua, muntacàrregues, mola "radial", pistola fixa-claus, trepant portàtil.
- Estris: escales de mà, de tisores, proteccions col·lectives i personals, etc.
- Eines manuals.
- Presa provisional d'aigua.
- Es realitzarà una instal·lació elèctrica provisional a l'interior de l'edifici, connectada a la presa provisional general: de la presa general sortirà un cable que alimentarà cada bloc, d'aquest últim quadre partirà el muntant; que alhora alimentarà cada quadre de les plantes respectives. Els quadres d'aquestes plantes disposaran de disjuntors diferencials i magnetotèrmics per protegir de contactes indirectes i de curtcircuits-sobreintensitats. Independentment s'instal·larà un muntant, el qual alimentarà un punt de llum a cada planta, per tal de facilitar la il·luminació a les respectives escales.
- Instal·lacions d'higiene i benestar.

PLAFONS PREFABRICATS (Guix-cartró)

2.- Relació de riscos i la seva avaluació.

En la relació de les causes dels accidents s'ha tingut en compte la guia d'avaluació de riscos editada pel Departament de Treball de la Generalitat, considerant en cada activitat només els riscos més importants. I en la seva avaluació, s'han tingut en compte les consideracions constructives del Projecte d'Execució Material de l'obra, considerant que la probabilitat és la possibilitat que es materialitzi el risc, i la gravetat (severitat) és la conseqüència normalment esperada de la materialització del risc.

En la confecció del Pla de Seguretat i Condicions de Salut, aquesta avaluació podrà modificar-se en funció de la tecnologia que porti l'empresa constructora o empreses que intervinguin en el procés constructiu, segons disposa l'Article 7 del RD 1627/1997, de 24 d'octubre.

L'objectiu principal d'aquesta avaluació és el d'establir un esglaonament de prioritats per tal d'anul·lar o en el seu cas, controlar i reduir aquests riscos, tenint en compte les mesures preventives que es desenvolupen a continuació.

Riscos	Probabilitat	Gravetat	Avaluació del risc
1.-Caigudes de persones a diferent nivell.	ALTA	MOLT GREU	CRÍTIC
2.-Caigudes de persones al mateix nivell.	ALTA	GREU	ELEVAT
3.-Caiguda d'objectes per desplom.	MÈDIA	MOLT GREU	ELEVAT
5.-Caiguda d'objectes.	ALTA	GREU	ELEVAT
6.-Trepijades sobre objectes.	ALTA	GREU	ELEVAT
7.-Cops contra objectes immòbils.	ALTA	LLEU	MEDI
8.-Cops amb elements mòbils de màquines.	BAIXA	GREU	BAIX
9.-Cops amb objectes o eines.	MÈDIA	LLEU	BAIX
10.-Projecció de fragments o partícules.	MÈDIA	LLEU	BAIX
13.-Sobreesforços.	BAIXA	LLEU	ÍNFIM
15.-Contactes tèrmics	BAIXA	GREU	BAIX
16.-Contactes elèctrics.	MÈDIA	MOLT GREU	ELEVAT
17.-Inhalació o ingestió de substàncies nocives	MÈDIA	LLEU	BAIX
19.-Exposició a radiacions	MÈDIA	GREU	MÈDIA
20.-Explosions	BAIXA	MOLT GREU	BAIX
21.-Incendis	BAIXA	GREU	BAIX
22.-Causats per éssers vius	BAIXA	LLEU	ÍNFIM
23.-Atropellaments, cops i xocs contra vehicles	BAIXA	GREU	BAIX
26.-O. R.: manipulació de materials tallants.	ALTA	LLEU	MEDI
27.-Malalties causades per agents químics	MÈDIA	GREU	MEDI
28.-Malalties causades per agents físics.	MÈDIA	GREU	MEDI

OBSERVACIONS:

(8) Risc causat pel moviment d'elements mòbils de maquinaria de moviment de terres.

(15 i 19) Risc específic del treball de tall de metall mitjançant bufador.

(16) Risc causat pel contacte directe amb cables aeris i contacte indirecte causat per les errades d'aïllament en màquines.

(17 i 27) Risc causat per la presència de pols pneumoconiòtic.

3.- Norma de Seguretat

POSADA A PUNT DE L'OBRA PER REALITZAR AQUESTA ACTIVITAT

- Es garantirà el subministrament de material als diferents talls amb la grua torre.
- Donats els treballs que es desenvolupen a l'activitat de tancaments interiors de plafons, s'han d'assegurar de que ja estiguin construïdes les instal·lacions d'Higiene i benestar definitives, per a l'execució de la resta de l'obra.

PROCÉS

- El personal encarregat de la col·locació dels plafons, ha de conèixer els riscos específics i l'ús dels mitjans auxiliars necessaris per realitzar la construcció dels tancaments interiors amb la major seguretat possible.
- Per evitar el risc de caiguda al mateix nivell, s'haurà de mantenir el tall net, endreçat i convenientment il·luminat.
- Per evitar el risc de caiguda a diferent nivell es respectaran les baranes de seguretat ja instal·lades a les activitats anteriors, als llocs on hi hagi risc.
- Quan per necessitats d'obra, sigui necessari treure proteccions col·lectives provinents de talls anteriors, aquestes hauran de ser reposades en tots aquells espais que les requereixin, i fins i tot durant aquell espai de temps en el que, per una o altra raó, no s'estigui treballant en aquell lloc.
- En cas que per necessitats de construcció no pugués instal·lar-se la barana de seguretat, l'operari exposat a risc de caiguda haurà d'emprar el cinturó convenientment ancorat.
- S'ha de mantenir el tall net de substàncies pastoses per evitar relliscades.
- Si l'entrada de material a planta es realitza amb la grua torre, ha de ser auxiliada per plataformes específiques.
- S'ha de controlar el bon estat de l'empaquetat dels materials.
- Es vigilarà en tot moment la bona qualitat dels aïllaments, així com la correcta disposició dels interruptors diferencials i magnetotèrmics al quadre de zona.
- Els operaris que manipulin el material empaquetat hauran d'emprar casc de seguretat, guants de cuir i lona (tipus americà), granota de treball, botes de cuir de seguretat i cinturó de seguretat, si en aquests treballs a desenvolupar hi ha risc de caiguda a diferent nivell.
- Els operaris que realitzin el segellat hauran d'emprar casc de seguretat, guants de goma (neoprè), granota de treball, botes de cuir i cinturó de seguretat si en aquestos treballs a desenvolupar hi ha risc de caiguda a diferent nivell.
- Els operaris que realitzin el muntatge dels plafons hauran d'emprar casc de seguretat, guants de cuir i lona (tipus americà), granota de treball, botes de cuir de seguretat i cinturó de seguretat si els calgués.
- En la manipulació de la mola "radial", pel tall dels plafons, els operaris hauran d'emprar, a més, ulleres antiimpactes i màscara d'un sol ús antipols.
- En la manipulació de la pistola fixa-claus, els operaris hauran d'emprar, a més, protectors auditius (auriculars o taps) i ulleres antiimpactes.
- En la manipulació de la pistola fixa-claus, els usuaris hauran d'emprar, a més, protectors auditius (auriculars o taps) i ulleres antiimpactes.
- Diàriament s'evacuaran les runes mitjançant els conductes d'evacuació, situats a la façana, els quals disposaran, a cada planta, de la seva corresponent obertura per una correcta evacuació de les runes a sobre del contenidor situat a l'extrem inferior del conducte.

ELEMENTS AUXILIARS

En aquest apartat considerarem els elements auxiliars per realitzar les feines d'aquesta activitat.

Escales de mà
Pistola fixa-claus
Taladradora portàtil

Sempre que les condicions de treball exigeixin d'altres elements de protecció, es col·locaran en l'obra seguint els criteris establerts per la legislació vigent, reflectint-los al Pla de Seguretat i condicions de Salut que ha de realitzar l'empresa constructora. (Art. 7 RD 1627/1997)

TANCAMENTS INTERIORS . PLAFONS PREFABRICATS

4.- Sistemes de Protecció Col·lectiva i Senyalització.

Les proteccions col·lectives a què es fa referència en les normes de seguretat estaran constituïdes per:

- Baranes de seguretat formades per muntants, passamà, barra intermèdia i sòcol. L'alçada de la barana ha de ser de 90 cm., i el passamà ha de tenir, com a mínim, 2,5 cm. de gruix i 10 cm. d'alçada. Els muntants (guardacossos) hauran d'estar situats a 2,5 metres entre ells com a màxim.
- Baranes modulars formades per una carcassa perimètrica de tub buit de 30x30x1 mm. i reforç central amb tub buit i, en la part central d'aquest mòdul, es col·locarà un tram de protecció format per malla electrosoldada de 150x150 mm. i gruix de ferro de 6 mm. Aquesta barana modular estarà sustentada per un guardacòs en forma de muntant.
- Barana formada per xarxes tipus tennis plastificades: en la seva part superior disposa d'un tub quadrat on s'hi clavarà la xarxa; aquest tub, alhora, serà subjectat per guardacossos cada 2,5 m.
- Malla electrosoldada de 150x150 mm. i gruix de 6 mm.
- Marquesines o viseres de protecció que volin entre 1,5 i 2 metres quallades amb taulons de 2,5 cm. de gruix i 20 cm. d'ample.

Senyalització de seguretat al Treball, segons el RD 485/1997, de 14 d'abril, conforme a la normativa ressenyada a aquesta activitat:

- Senyal d'advertència de caiguda d'objectes.
- Senyal d'advertència de caiguda a diferent nivell.
- Senyal d'advertència de risc d'ensopegar.
- Senyal d'advertència de risc elèctric.
- Senyal de prohibit el pas als vianants.
- Senyal de protecció obligatòria del cap.
- Senyal de protecció obligatòria dels peus.
- Senyal de protecció obligatòria de les mans.
- Senyal de protecció obligatòria del cos.
- Senyal de protecció obligatòria de la vista.
- Senyal de protecció obligatòria de l'oïda.
- Senyal de protecció obligatòria de les vies respiratòries.
- Senyal d'ús obligatori del cinturó de seguretat.

Sempre que les condicions de treball exigeixin d'altres elements de protecció, es col·locaran en l'obra seguint els criteris establerts per la legislació vigent, reflectint-los al Pla de Seguretat i condicions de Salut que ha de realitzar l'empresa constructora. (Art. 7 RD 1627/1997).

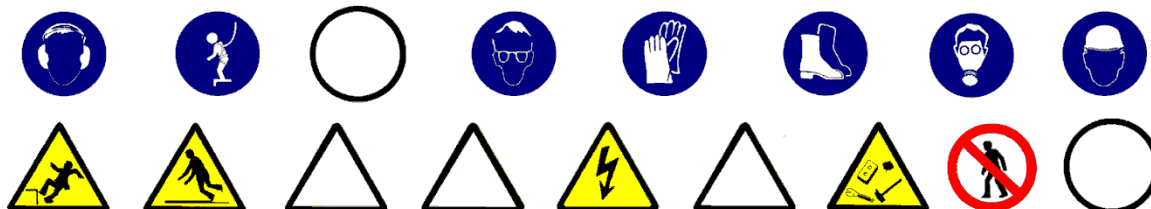

TANCAMENTS INTERIORS. PLAFONS PREFABRICATS

5.- Relació d'Equips de protecció individual.

Els Equips de Protecció Individual seran, segons els treballs a desenvolupar, els següents:

- Treballs de transport (operaris de grua):
 - Cascos de seguretat.
 - Botes de seguretat.
 - Granota de treball.

- Pels treballs de muntatge:
 - Casc de seguretat.
 - Guants de cuir i lona (tipus americà).
 - Guants de goma (neoprè), en cas de manipulació de pastes de segellat.
 - Granota de treball.
 - Botes de cuir de seguretat.
 - Cinturó de seguretat, si els calgués.
 - Màscara d'un sol ús antipols, en la manipulació de la mola "radial".
 - Ulleres antiimpactes, en la manipulació de la mola "radial".

- Treballs amb pistola fixa-claus:
 - Cascos de seguretat.
 - Botes de seguretat.
 - Guants de cuir i lona (tipus americà).
 - Granota de treball.
 - Botes de cuir.
 - Ulleres antiimpactes.

Sempre que les condicions de treball exigeixin d'altres elements de protecció, seran proporcionats als treballadors, reflectint-los al Pla de Seguretat i condicions de Salut que ha de realitzar l'empresa constructora (Art. 7 RD 1627/1997).

Els Equips de Protecció individual hauran de complir en tot moment els requisits establerts pel RD 773/1997, del 30 de maig; R.D. 1407/1192, del 20 de novembre, i les corresponents Normes UNE.

1.- Introducció

1.1 Definició:

Element superficial que, aplicat a un parament, està destinat a millorar les seves propietats i/o aspectes.

1.2 Tipus de revestiments:

- Exteriors:
 - aplacats o xapats: revestiment exterior de paraments amb plaques de fusta, taulons de fusta, perfils d'alumini, perfils metàl·lics amb acabat decoratiu i plaques rígides d'acer, o altres.
 - arrebossats: revestiment continu de morter de ciment, calç o mixte, que s'aplica per eliminar les irregularitats d'un parament i pot servir de base per l'estucat o un altre acabat posterior.
 - pintures: revestiment continu de paraments i elements d'estructura, ram de fuster, manyeria i elements d'instal·lacions, situats a l'exterior amb pintures i vernissos.
 - Estucat: revestiment continu exterior de morter de ciment, de calç i ciment o de resines sintètiques, que s'aplica en una o més capes a un parament prèviament arrebossat amb la finalitat de millorar la superfície d'acabat del mateix.
- Interiors:
 - aplacats o xapats: revestiment interior de paraments amb planxes rígides de suro, taules i taulons de fusta, perfils d'alumini o de plàstic, perfils metàl·lics amb acabat decoratiu i plaques rígides d'acer inoxidable o PVC, o altres.
 - enrajolat de parets: revestiment de paraments interiors amb rajoles de València
 - arrebossats: revestiment continu de morter de ciment, calç o mixte, que s'aplica per eliminar les irregularitats d'un parament i pot servir de base per l'estucat o un altre acabat posterior.
 - flexibles: revestiment continu de paraments interiors amb papers, plàstics, microfusta i microsuro, per a acabat decoratiu de paraments, presentats en rotlles flexibles.
 - referit: revestiment continu interior de guix negre, que s'aplica a les parets per preparar-les, abans de l'operació més fina del lliscat.
 - lliscat: revestiments contnus interiors de guix blanc, que constitueix la terminació o acabament que es fa a sobre de la superfície del referit.
 - pintures: revestiment continu de paraments i elements d'estructura, ram de fuster, manyeria i elements d'instal·lacions, situats a l'interior amb pintures i vernissos.
 - teixits: revestiment continu de paraments interiors amb materials tèxtils o moquetes a base de fibra natural o artificial.

1.3 Observacions generals:

S'haurà de considerar una previsió d'elements auxiliars com:

- per a revestiments exteriors: bastides de façana o bastides penjades, etc.
- per a revestiments interiors: bastides de cavallets, escales de mà, etc.

En aquesta activitat, per facilitar el transport vertical, s'utilitzaran gruetes de petita capacitat.

Als treballs interiors s'ha de garantir la il·luminació a les zones de pas i de treball mitjançant punts de llum la potència dels quals ha de ser d'una intensitat lumínica de 100 lux.

S'ha de considerar, abans de l'inici d'aquesta activitat, que ja hi ha instal·lades les tanques perimètriques de limitació del solar per evitar l'entrada de personal aliè a l'obra; les instal·lacions d'higiene i benestar, així com també les preses provisionals d'obra (aigua i electricitat).

1.- Definició i descripció

1.1 Definició:

Element superficial que, aplicat a un parament exterior, està destinat a millorar les seves propietats i/o aspecte.

1.2 Descripció:

Els revestiments es realitzen en les següents fases:

- Revestits o xapats:
 - col·locació d'ancoratge.
 - muntatge de plaques.
- Arrebossats:
 - tapar desperfectes del suport amb el mateix tipus de morter que s'emprarà.
 - Humectar el suport prèviament net, i arrebossar.
 - es suspèn timerà el treball amb temperatures extremes i es protegirà si plou.
 - passades 24 hores de la seva execució, s'humectarà la superfície fins que s'adormi.
- Pintures:
 - la superfície del suport estarà seca i neta, eliminant-se eflorescències, etc.
 - s'ha d'evitar la generació de pols a les proximitats de les zones per pintar.
 - es suspèn timerà el pintat amb temperatures extremes i es protegirà si plou.
- Adreçat:
 - s'ha de comprovar que el morter de l'arrebossat sobre el qual s'acabarà s'ha adormit.
 - es suspèn timerà l'adreçat amb temperatures extremes i es protegirà si plou.
 - s'evitaran els cops o vibracions mentre duri l'adormiment del morter.
 - passades 24 hores de la seva execució, s'humectarà la superfície fins que s'adormi.

En la realització d'aquesta activitat constructiva, abans del seu inici, s'ha de garantir el subministrament dels elements necessaris per a la seva construcció. Per fer-ho, s'haurà de considerar un previ aplec de material a les respectives plantes. Aquest aplec de material s'elevant a través de maquinària instal·lada per a aquest fi: muntacàrregues, gruetes, etc. El transport s'auxiliarà mitjançant toros a la corresponent planta. Pel transport del material paletitzat des del camió o magatzem fins als aparells elevadors, es realitzarà mitjançant carretó elevador.

Per a realitzar els revestiments serà imprescindible considerar el següent equip humà:

- operadors de grua.
- operaris de muntatge de plaques, pintors o manipuladors de morter, segons el cas.
- operadors de carretó elevador.

També serà necessari tenir en compte els mitjans auxiliars necessaris per dur a terme la realització dels revestiments:

- maquinària: formigonera pastera, bomba de morter, carretó elevador, toro, etc.
- estris: bastides tubulars modulars, bastides penjades, bastides de cavallets, escales de mà, proteccions col·lectives i personals, etc.
- eines manuals: pistola fixa-claus, perforadora portàtil, etc.
- presa provisional d'aigua.
- instal·lació elèctrica provisional.
- instal·lacions d'higiene i benestar.

2.- Relació de riscos i la seva avaluació.

A la relació de les causes dels accidents s'ha tingut en compte la guia d'avaluació de riscos editada pel Departament de Treball de la Generalitat, considerant a cada activitat només els riscos més importants. I a la seva avaluació s'han tingut en compte les consideracions constructives del Projecte d'Execució Material de l'obra, considerant que: la probabilitat és la possibilitat que es materialitzi el risc, i la gravetat (severitat) és la conseqüència normalment esperada de la materialització del risc.

A la confecció del Pla de Seguretat i Condicions de Salut, aquesta avaluació podrà modificar-se en funció de la tecnologia que porti l'empresa constructora o empreses que intervinguin al procés constructiu, segons disposa l'Article 7 del R. D. 1627/1997, de 24 d'octubre.

L'objectiu principal d'aquesta avaluació és el d'establir un esglaonament de prioritats per anul·lar o en el seu cas controlar i reduir aquests riscos, tenint en compte les mesures preventives que es desenvolupen a continuació.

<u>Riscos</u>	Probabilitat	Gravetat	Avaluació del risc
1.-Caigudes de persones a diferent nivell.	ALTA	MOLT GREU	CRÍTIC
2.-Caigudes de persones al mateix nivell.	ALTA	GREU	ELEVAT
3.-Caiguda d'objectes per desplom.	MÈDIA	MOLT GREU	ELEVAT
4.-Caiguda d'objectes per manipulació.	BAIXA	LLEU	INFIM
5.-Caiguda d'objectes.	ALTA	GREU	ELEVAT
6.-Trepitjades sobre objectes.	ALTA	GREU	ELEVAT
7.-Cops contra objectes immòbils.	ALTA	LLEU	MEDI
8.-Cops amb elements mòbils de màquines.	BAIXA	GREU	BAIX
9.-Cops amb objectes o eines.	MÈDIA	LLEU	BAIX
10.-Projecció de fragments o partícules.	MÈDIA	LLEU	BAIX
16.-Contactes elèctrics.	MÈDIA	GREU	MEDI
18.-Contactes amb substàncies càustiques o corrosives	MÈDIA	GREU	MEDI
20.-Explosions.	BAIXA	MOLT GREU	MEDI
21.-Incendis.	BAIXA	GREU	BAIX
27.-Malalties causades per agents químics.	MÈDIA	GREU	MEDI

OBSERVACIONS:

(8) Risc causat pel moviment d'elements mòbils de maquinària de bombaments de material de revestiment.

(18 i 27) Risc causat pel contacte de la pell amb el morter o a l'ús de dissolvents o pigments tòxics.

(20 i 21) Risc causat per l'ús de dissolvents.

3.- Norma de Seguretat

POSADA A PUNT DE L'OBRA PER REALITZAR AQUESTA ACTIVITAT

- Es garantirà el subministrament de material als diferents talls mitjançant la grua, el muntacàrregues d'obra, per a elements de poc pes, la grueta, i bombes per a les elevacions de morters, formigons, guixos i materials a granel.
- Donats els treballs que es desenvolupen a l'activitat de revestiments, s'ha d'assegurar que ja estan construïdes les instal·lacions d'Higiene i Benestar definitives per a l'execució de l'obra.

PROCÉS

- El personal encarregat de la realització dels revestiments ha de conèixer els riscos específics i l'ús dels mitjans auxiliars necessaris per realitzar-los amb la major seguretat possible.
- Per evitar el risc de caiguda al mateix nivell s'haurà de mantenir la bastida neta i endreçada.
- Per evitar el risc de caiguda a diferent nivell es respectaran les baranes de seguretat ja instal·lades a les activitats anteriors /balconeres, cornises, etc.).
- En iniciar-se la jornada, es revisarà tota la bastimentada i mitjans auxiliars, comprovant-se les seves proteccions i estabilitat.
- Posat que per necessitats de construcció no es pogués instal·lar la barana de seguretat, l'operari exposat a risc de caiguda a diferent nivell haurà d'emprar el cinturó convenientment ancorat.
- S'ha de mantenir la bastimentada neta de substàncies pastoses per evitar lliscaments.
- Si l'entrada de material paletitzat a planta es realitza amb la grua torre, ha de ser auxiliada per plataformes específiques.
- S'ha de controlar el bon estat de fleixat dels materials paletitzats.
- Els fleixos s'han de tallar, doncs, posat que no es tallessin, podrien convertir-se en "llaç" amb el qual, en ensopegar, es produïssin caigudes al mateix nivell i fins i tot des d'alçada.
- En la manipulació de materials, s'hauran de considerar posicions ergonòmiques per evitar cops, ferides i erosions.
- En la manipulació del toro, es procurarà no introduir les mans ni els peus als elements mòbils, i es tindrà especial cura de no posar el peu sota del palet.
- Per evitar lumbàlgies es procurarà, en el transport manual de material, que aquest no superi els 30 Kg.
- Es vigilarà en tot moment la bona qualitat dels aïllaments, així com la correcta disposició d'interruptors diferencials i magnetotèrmics al quadre de zona.
- Els operaris que realitzin la manipulació del material paletitzat hauran d'emprar casc de seguretat, guants de cuir i lona (tipus americà), granota de treball, botes de cuir de seguretat i cinturó de seguretat si en aquests treballs hi ha risc de caiguda a diferent nivell.
- Posat que es treballi a una bastida de cavallets amb risc de caiguda al buit, es posarà una protecció a base de barana perimètrica.
- És prohibit l'ús de cavallets en balcons sense haver instal·lat un sistema de protecció contra les caigudes des d'alçada. Si no existeix aquesta protecció, es penjaran d'elements fermes de l'estructura cables amb els què amarrar el fiador del cinturó de seguretat.

Aplacat o xapat

- En el cas d'aplatats o xapats, la bastida ha de ser fixa, quedant completament prohibit l'ús de bastida penjada.
- Es suspèn timerà la col·locació de l'aplatat o xapat quan la temperatura descendeixi per sota de +5 °C.
- No s'ha de recolzar cap element auxiliar a l'aplatat.
- El transport de les plaques es farà en gàbies, safates o dispositius semblants dotats de laterals fixos o abatibles.
- S'haurà d'acotar la part inferior on es realitza l'aplatat i a la part superior no es realitzarà un altre treball simultàniament, qualsevol que sigui aquest.
- Els operaris que realitzin la col·locació de plaques hauran d'emprar casc de seguretat, guants de cuir i lona (tipus americà), granota de treball, botes de cuir de seguretat i cinturó de seguretat si en aquests treballs a desenvolupar hi ha risc de caiguda a diferent nivell.

Arrebossats i estucats en fred

- Els sacs d'aglomerats s'aplegaran ordenadament repartits al costat dels talls on s'hagin d'emprar, el més separats possible dels trams per evitar sobrecàrregues innecessàries.
- Els sacs d'aglomerant es disposaran de manera que no obstaculitzin les zones de pas.
- Quan les plataformes de treball siguin mòbils (bastida penjada, plataforma de treball sustentada mitjançant elements pneumàtics o per cabrestants moguts per accionament elèctric, etc.) s'empraran dispositius de seguretat que evitin el seu lliscament involuntari.
- S'acotarà la part inferior on es realitza l'arrebossat o estucat en fred senyalitzant el risc de caiguda d'objectes.
- És prohibida la simultaneïtat de treballs a la mateixa vertical

- Els operaris que realitzin la manipulació de morters hauran d'emprar casc de seguretat, guants de goma, granota de treball, botes de cuir de seguretat i cinturó de seguretat si en aquests treballs a desenvolupar hi ha risc de caiguda a diferent nivell.
- En cas que s'empressin procediments pneumàtics per a la realització d'arrebossats, es vigilarà que la instal·lació elèctrica compleixi amb el Reglament Electrotècnic de Baixa Tensió.

Pintures

- S'evitarà el contacte directe de pintures amb la pell, per la qual cosa es dotarà als treballadors que realitzin l'emprimació, de peces de treball adequades, que els protegeixin d'esquitxades i permetin la seva mobilitat (casc de seguretat, pantalla facial antiesquitxades, granota de treball, guants de neoprè, botes de seguretat i, quan es necessiti, cinturó de seguretat).
- El vessament de pintures i matèries primeres sòlides com pigments, ciments o d'altres, es portarà a terme des de poca alçada per evitar esquitxades i núvols de pols.
- Quan es treballi amb pintures que continguin dissolvents orgànics o pigments tòxics, no es fumarà, menjarà ni es beurà,
- Quan s'apliquin emprimitacions que despreguin vapors orgànics, els treballadors hauran d'estar dotats d'adaptador facial que ha de complir amb les exigències legals vigents; a aquest adaptador facial anirà acoblat el seu corresponent filtre químic o filtre mecànic quan les pintures continguin una alta càrrega pigmentària i sense dissolvents orgànics que evitin la ingestió de partícules sòlides.
- Quan s'apliquin pintures amb riscos d'inflamació, s'allunyan del treball les fonts irradiadores de calor, com treballs de soldadura o d'altres, tenint previst a les proximitats del tall un extintor.
- L'emmagatzematge de pintures susceptibles d'emanar vapors inflamables s'haurà de fer a recipients tancats, allunyant-los de fonts de calor i, en particular, quan s'emmagatzemin recipients que continguin nitrocel·lulosa s'haurà de realitzar una volta periòdica dels mateixos per evitar el risc d'inflamació. S'instal·laran extintors de pols química seca al costat de la porta d'accés al magatzem de pintures.
- Els pots industrials de pintures i dissolvents s'aplegaran a sobre de taulons de repartiment de càrregues per evitar sobrecàrregues innecessàries.
- El magatzem de pintures haurà de disposar de ventilació.
- A sobre de la porta del magatzem de pintures s'hauran d'instal·lar els següents senyals: advertència material inflamable, advertència material tòxic, no fumeu.

ELEMENTS AUXILIARS

En aquest apartat considerarem els elements auxiliars que s'empraran pel desenvolupament d'aquesta activitat

- Grúes i aparells elevadors
- Formigonera pastera
- Bombatge de morter
- Bastida amb elements prefabricats sistema modular
- Bastida penjada

Sempre que les condicions de treball exigeixin d'altres elements de protecció, es col·locaran a l'obra seguint els criteris establerts per la legislació vigent, reflectint-los al Pla de Seguretat i condicions de Salut que ha de realitzar l'empresa constructora. (Art. 7 R.D. 1627/1997)

4.- Sistemes de Protecció Col·lectiva i Senyalització

Les proteccions col·lectives a què es refereixen les normes de seguretat estaran constituïdes per:

- Baranes de seguretat formades per muntants, passamà, barra intermèdia i sòcol. L'alçada de la barana ha de ser de 90 cm., i el passamà ha de tenir com a mínim 2,5 cm. de gruix i 10 cm. d'alçada. Els muntants (guardacossos) hauran d'estar situats a 2,5 metres entre ells com a màxim.
- Baranes modulars formades per una carcassa perimètrica de tub buit de 30x30x1 mm. i reforç central amb tub buit i a la part central d'aquest mòdul es col·locarà un tram de protecció format per malla electrosoldada de 150x150 mm. i gruix de ferro de 6 mm. Aquesta barana modular estarà sustentada per un guardacòs en forma de muntant.
- Marquesines o viseres de protecció que volin entre 1,5 i 2 metres, quallades amb taulons de 2,5 cm. de gruix i 20 cm. d'ample.
- Extintor de pols química seca.

Senyalització de seguretat al Treball, segons el R.D. 485/1997, de 14 d'abril, conforme a la normativa ressenyada en aquesta activitat:

- Senyal d'advertència de risc de caiguda d'objectes.
- Senyal d'advertència de caiguda a diferent nivell.
- Senyal d'advertència de risc d'ensopegar.
- Senyal d'advertència de risc elèctric.
- Senyal de prohibit el pas als vianants.
- Senyal de protecció obligatòria del cap.
- Senyal de protecció obligatòria dels peus.
- Senyal de protecció obligatòria de les mans.
- Senyal de protecció obligatòria del cos.
- Senyal de protecció obligatòria de la vista.
- Senyal de protecció obligatòria de les vies respiratòries.
- Senyal de protecció obligatòria de la cara.
- Senyal d'ús obligatori del cinturó de seguretat.

Sempre que les condicions de treball exigeixin d'altres elements de protecció, es col·locaran a l'obra seguint els criteris establerts per la legislació vigent, reflectint-los al Pla de Seguretat i condicions de Salut que ha de realitzar l'empresa constructora. (Art. 7 RD 1627/1997).



5.- Relació d'Equips de protecció individual

Els Equips de Protecció Individual seran, segons els treballs a desenvolupar, els següents:

- Treballs de transport (conductors i operadors de grua):
 - Cascos de seguretat.
 - Botes de seguretat.
 - Granota de treball.
 - Cinturó antivibratori (especialment a tractors de treball "dúmpers" de petita cilindrada).

- Pels treballs de pintura:
 - Cascos de seguretat.
 - Guants de goma (neoprè).
 - Granota de treball.
 - Botes de cuir de seguretat.
 - Cinturó de seguretat, si els calgués.
 - Màscara amb filtre químic o mecànic segons el tipus de producte.
 - Pantalla facial, si correspon.

- Pels treballs amb morters:
 - Cascos de seguretat.
 - Guants de goma (neoprè).
 - Granota de treball.
 - Botes de cuir de seguretat.
 - Cinturó de seguretat, si els calgués.

- Pels treballs d'aplatat o xapat:
 - Cascos de seguretat.
 - Guants de cuir i lona (tipus americà).
 - Granota de treball.
 - Botes de cuir de seguretat.
 - Cinturó de seguretat, si els calgués.

Sempre que les condicions de treball exigeixin d'altres elements de protecció, es dotarà als treballadors dels mateixos, reflectint-los al Pla de Seguretat i condicions de Salut que ha de realitzar l'empresa constructora. (Art. 7 R.D. 1627/1997).

Els Equips de Protecció individual hauran de complir en tot moment els requisits establerts pel R.D. 773/1997, del 30 de maig; R.D. 1407/1192, del 20 de novembre, i les corresponents Normes UNE.

1.- Definició i descripció.

1.1 Definició:

Element superficial que, aplicat a un parament interior, està destinat a millorar les seves propietats i/o aspecte.

1.2 Descripció:

Tipus de revestiments interiors:

- aplacats o xapats.
- arrebossats.
- pintures.
- Enrajolats de parets:
 - amb morter de ciment
 - amb adhesiu.
- referits i lliscats.
- tèxtils.
- flexibles.

En la realització d'aquesta activitat constructiva, abans del seu inici, s'ha de garantir el subministrament dels elements necessaris per a la seva construcció. Per fer-ho, s'haurà de considerar un previ aplec de material a les respectives plantes. Aquest aplec de material s'eleva mitjançant maquinària instal·lada per a aquesta finalitat: muntacàrregues, gruetes, etc. El transport s'auxiliarà mitjançant toros a la respectiva planta. El transport de material paletitzat des del camió o magatzem fins als aparells elevadors es realitzarà mitjançant el carretó elevador.

Per tal de realitzar els revestiments, serà imprescindible considerar el següent equip humà:

- operadors de grua.
- operaris de muntatge, pintors o manipuladors de morter i guixos, segons el cas.
- operadors de carretó elevador.

També serà necessari tenir en compte els mitjans auxiliars necessaris per dur a terme la realització dels revestiments:

- Maquinària: formigonera pastera, bomba de morter, carretó elevador, toro, etc.
- Estris: bastides tubulars modulars, bastides de cavallets, escales de mà, proteccions col·lectives i personals, etc.
- Eines manuals: pistola fixa-claus, perforadora portàtil, etc.
- Presa provisional d'aigua.
- Instal·lació elèctrica provisional.
- Instal·lacions d'higiene i benestar

2.- Relació de riscos i la seva avaluació.

A la relació de les causes dels accidents s'ha tingut en compte la guia d'avaluació de riscos editada pel Departament de Treball de la Generalitat, considerant a cada activitat només els riscos més importants. I a la seva avaluació s'han tingut en compte les consideracions constructives del Projecte d'Execució Material de l'obra, considerant que: la probabilitat és la possibilitat que es materialitzi el risc, i la gravetat (severitat) és la conseqüència normalment esperada de la materialització del risc.

A la confecció del Pla de Seguretat i Condicions de Salut, aquesta avaluació podrà modificar-se en funció de la tecnologia que porti l'empresa constructora o empreses que intervinguin al procés constructiu, segons disposa l'Article 7 del R. D. 1627/1997, de 24 d'octubre.

L'objectiu principal d'aquesta avaluació és el d'establir un esglaonament de prioritats per anul·lar o en el seu cas controlar i reduir aquests riscos, tenint en compte les mesures preventives que es desenvolupen a continuació.

Riscos	Probabilitat	Gravetat	Avaluació del risc
1.-Caigudes de persones a diferent nivell.	MÈDIA	MOLT GREU	ELEVAT
2.-Caigudes de persones al mateix nivell.	MÈDIA	GREU	MEDI
3.-Caiguda d'objectes per desplom.	BAIXA	GREU	BAIX
4.-Caiguda d'objectes per manipulació.	MÈDIA	LLEU	BAIX
5.-Caiguda d'objectes.	BAIXA	GREU	BAIX
6.-Trepitjades sobre objectes.	MÈDIA	LLEU	BAIX
7.-Cops contra objectes immòbils.	ALTA	LLEU	MEDI
8.-Cops amb elements mòbils de màquines.	MÈDIA	GREU	MEDI
9.-Cops amb objectes o eines.	MÈDIA	LLEU	BAIX
10.-Projecció de fragments o partícules.	MÈDIA	LLEU	BAIX
13.-Sobreesforços.	BAIXA	GREU	BAIX
16.-Contactes elèctrics.	MÈDIA	GREU	MEDI
17.-Inhalació o ingestió de substàncies nocives.	BAIXA	GREU	BAIX
18.-Contactes amb substàncies càustiques o corrosives	MÈDIA	GREU	MEDI
20.-Explosions.	BAIXA	MOLT GREU	MEDI
21.-Incendis.	BAIXA	GREU	BAIX
26.-O. R.: manipulació de materials abrasius.	ALTA	LLEU	MEDI
27.-Malalties causades per agents químics.	MÈDIA	GREU	MEDI

OBSERVACIONS:

(8) Risc causat pel moviment d'elements mòbils de maquinària de bombament de material de revestiment o degut a la manipulació de l'esmoladora angular.

(18 i 27) Risc causat pel contacte de la pell amb el morter o a l'ús de dissolvents o pigments tòxics.

(17, 20 i 21) Risc causat per l'ús de dissolvents.

(26) Risc causat per la manipulació de materials per xapats, enrajolats de parets, aplacats, etc.

3.- Norma de Seguretat

POSADA A PUNT DE L'OBRA PER REALITZAR AQUESTA ACTIVITAT

- Es garantirà el subministrament de material als diferents talls mitjançant la grua, el muntacàrregues d'obra; per a elements de poc pes, la grueta, i bombes per elevacions de morters, formigons, guixos i materials a granel.
- Donats els treballs que es desenvolupen a l'activitat de revestiments, s'han d'assegurar que ja estan construïdes les instal·lacions d'Higiene i Benestar definitives per a l'execució de la resta de l'obra.

PROCÉS

- El personal encarregat de la realització dels revestiments ha de conèixer els riscos específics i l'ús dels mitjans auxiliars necessaris per tal de realitzar-los amb la major seguretat possible.
- Per evitar el risc de caiguda al mateix nivell, s'haurà de mantenir el tall net, endreçat i ben il·luminat.
- Per evitar el risc de caiguda a diferent nivell, es respectaran les baranes de seguretat ja instal·lades a les activitats anteriors (balconeres, cornises, etc.).
- És prohibida la formació de bastides a base d'un tauló recolzat als escalons de dues escales de mà, tant les de recolzament lliure, com les de tisores, per evitar el risc de caiguda a diferent nivell.
- És prohibida la formació de bastides a base de bidons, piles de materials i assimilables per evitar la realització de treballs sobre superfícies insegures,
- Fins a 3 metres d'alçada, es podran utilitzar bastides de cavallets fixes.
- Per sobre de 3 metres, s'han d'emprar cavallets fornits de bastidors mòbils travats.
- La il·luminació mínima a les zones de treball ha de ser de 100 lux, mesurats a una alçada sobre el paviment de dos metres.
- En cas que s'hagi de treballar en bastides de cavallets amb risc de caiguda al buit, es posarà una protecció a base de barana perimètrica.
- Les plataformes de treball sobre bastides tubulars mòbils, no es posaran en servei sense abans haver ajustat els frens de trànsit per evitar moviments indesitjables.
- La il·luminació mitjançant portàtils es realitzarà emprant "portabombetes estancs amb mànec aïllant" i reixeta de protecció de la bombeta; alimentats a 24 Volts.
- S'ha de mantenir el tall net de substàncies pastoses per evitar relliscades.
- Si l'entrada de material paletitzat a planta es realitza amb la grua torre, ha de ser auxiliada per plataformes específiques de càrrega i descàrrega.
- S'ha de controlar el bon estat de fleixat dels materials paletitzats.
- Els fleixos s'han de tallar, doncs, posat que no es fes, aquests es podrien convertir en un "llaç" amb el qual, en ensopegar, es podrien produir caigudes al mateix nivell o fins i tot des d'alçada.
- En la manipulació de materials s'hauran de considerar posicions ergonòmiques per tal d'evitar cops, ferides i erosions.
- En la manipulació del toro, es procurarà no introduir les mans ni els peus als elements mòbils, i en especial, es tindrà la precaució de no posar el peu sota el palet.
- Per evitar lumbàlgies, es procurarà que el material per transportar manualment no superi els 30 Kg.
- És prohibida la connexió de cables als quadres de subministrament d'energia sense les clavilles mascle-femella.
- Es vigilarà en tot moment la bona qualitat dels aïllaments, així com la correcta disposició d'interruptors diferencials i magnetotèrmics al quadre de zona.
- Els operaris que realitzin la manipulació del material paletitzat hauran d'emprar casc de seguretat, guants de cuir i lona (tipus americana), granota de treball, botes de cuir de seguretat i cinturó de seguretat si en aquests treballs a desenvolupar hi ha risc de caiguda a diferent nivell.

Aplacat o xapat

- En el cas d'aplatats o xapats, la bastida haurà de ser fixa, essent totalment prohibit d'emprar el bastiment penjat.
- No s'ha de recolzar cap element auxiliar al xapat.
- El transport de les plaques es farà en gàbies, plàteres o dispositius similars dotats de laterals fixos o abatibles.
- Els operaris que realitzin la col·locació de plaques hauran d'emprar casc de seguretat, guants de cuir i lona (tipus americana), granota de treball, botes de cuir de seguretat i cinturó de seguretat si en aquests treballs a desenvolupar hi ha risc de caiguda a diferent nivell.

Entaulellat

- El tall, mitjançant la serra de trepar, de les plaquetes i demés peces ceràmiques es realitzarà a locals oberts per evitar la respiració d'aire amb gran quantitat de pols.
- Els talls es netejaran de "retalls" i "deixalles de pasta".
- Les runes s'apilaran ordenadament per a la seva evacuació mitjançant trompes.

- És prohibit de llençar les runes directament pels forats de façana o dels patis.
- Les caixes de plaquetes o rajoles de valència s'aplegaran a les plantes repartides al costat dels talls, on les necessitin, situades el més allunyades possible dels trams, per evitar sobrecàrregues innecessàries.
- Les caixes de plaquetes aplegades, mai es disposaran de manera que obstaculitzin les zones de pas.
- Els operaris hauran d'emprar casc de seguretat, guants de làtex, granota de treball i botes de cuir de seguretat.

Arrebossats, referits i lliscats.

- Els sacs de conglomerats s'aplegaran ordenadament, repartits al costat dels talls on siguin necessaris, el més separat possible dels trams, per evitar sobrecàrregues innecessàries.
- Els sacs d'aglomerant es disposaran de manera que no obstaculitzin les zones de pas.
- Quan les plataformes de treball siguin mòbils (plataformes de treball sustentades mitjançant elements pneumàtics o per cabrestants moguts per accionament elèctric, etc.) s'empraran dispositius de seguretat que evitin el seu lliscament voluntari.
- Els operaris que realitzin la manipulació de morters i guixos hauran d'emprar casc de seguretat, guants de goma, granota de treball, botes de cuir de seguretat i cinturó de seguretat, si en aquests treballs a desenvolupar hi ha risc de caiguda a diferent nivell.
- En els treballs d'arrebossat amb màquina s'haurà de vigilar en tot moment que es compleixi el Reglament de Baixa Tensió.

Tèxtils i flexibles.

- El transport de paquets de llatges d'empostissar (rotlles de tela, moqueta, goma espuma, etc.) es realitzarà mitjançant dos operaris per tal d'evitar els accidents per interferències, ensopegades o sobreesforços.
- Durant l'ús de coles i dissolvents, es mantindrà constantment un corrent d'aire suficient tant com per la renovació constant com per evitar les possibles intoxicacions.
- S'establirà un lloc per l'emmagatzematge de les coles i dissolvents; i aquest magatzem haurà de mantenir una ventilació constant.
- És prohibit de mantenir en el magatzem pots de dissolvents i coles sense estar perfectament tancats, per tal d'evitar la formació d'atmosferes nocives.
- Els recipients d'adhesius inflamables i dissolvents estaran allunyats de qualsevol focus de calor, foc o espurna.
- Els revestiments tèxtils s'emmagatzemaran totalment separats dels dissolvents i coles per evitar possibles incendis.
- S'instal·laran cartells de perill d'incendis i de no fumeu a sobre de la porta del magatzem de coles i dissolvents, i del magatzem de productes tèxtils.
- En cada magatzem s'instal·larà un extintor de pols química seca.
- En l'accés a cada planta, on s'estiguin fent servir coles i dissolvents, s'instal·larà un cartell de no fumeu.
- És prohibit d'abandonar directament a terra, tisores, ganivets, grapadores, etc.
- Els operaris hauran d'emprar casc de seguretat, guants de neoprè, granota de treball, botes de cuir de seguretat i màscara de filtre químic si l'adhesiu conté productes volàtils químics tòxics.

Pintures

- Es farà el màxim per evitar el contacte directe de pintures amb la pell, per la qual cosa es dotarà els treballadors que realitzin l'emprimació, de peces de treball adequades, que els protegeixin d'esquixades i permetin la seva mobilitat (casc de seguretat, pantalla facial antiesquixades, granota de treball, guants de neoprè, botes de seguretat i en els casos que es necessiti, cinturó de seguretat)
- El vessament de pintures i matèries primes sòlides com pigments, ciments, i d'altres, es durà a terme des de poca alçada per evitar esquixades i núvols de pols.
- Quan es treballi amb pintures que continguin dissolvents orgànics o pigments tòxics, no es fumarà, ni es menjarà ni es beurà.
- Quan s'apliquin emprimacions que desprenguin vapors orgànics, els treballadors hauran de ser dotats d'adaptador facial que ha de complir amb les exigències legals vigents, a aquest adaptador facial hi anirà acoblat el seu corresponent filtre químic, o filtre mecànic quan les pintures continguin una alta càrrega de pigment i sense dissolvents orgànics que evitin la ingestió de partícules sòlides.
- Quan s'apliquin pintures amb risc d'inflamació, s'allunyaran del treball les fonts irradiadores de calor, com treballs de soldadura i d'altres, tenint previst pels voltants del tall un extintor.
- L'emmagatzematge de pintures susceptibles d'emanar vapors inflamables s'hauran de fer en recipients tancats, allunyant-los de fonts de calor i, en particular, quan s'emmagatzemin recipients que continguin nitrocel·lulosa s'haurà de realitzar una volta periòdica dels mateixos per tal d'evitar el risc d'inflamació.
- S'instal·laran extintors de pols química seca al costat de la porta d'accés al magatzem de pintures
- Els pots industrials de pintures i dissolvents s'aplegaran a sobre de taulons de repartiment de càrregues per evitar sobrecàrregues innecessàries.
- El magatzem de pintures disposarà de ventilació.
- Sobre de la porta del magatzem de pintures s'hauran d'instal·lar les següents senyals: advertència de material inflamable, advertència material tòxic, no fumeu.

ELEMENTS AUXILIARS

En aquest apartat considerarem els elements auxiliars que s'empraran pel desenvolupament d'aquesta activitat

- Formigonera pastera
- Bombatge de morter
- Bastida de borriquetes

Sempre que les condicions de treball exigeixin d'altres elements de protecció, es col·locaran a l'obra seguint els criteris establerts per la legislació vigent, reflectint-los al Pla de Seguretat i condicions de Salut que ha de realitzar l'empresa constructora. (Art. 7 R.D. 1627/1997)

4.- Sistemes de Protecció Col·lectiva i Senyalització.

Les proteccions col·lectives a què es refereixen les normes de seguretat estaran constituïdes per:

- Baranes de seguretat formades per muntants, passamans, barra intermèdia i sòcol. L'alçada de la barana ha de ser de 90 cm., i el passamà ha de tenir com a mínim 2,5 cm de gruix i 10 cm d'alçada. Els muntants (guardacossos) hauran d'estar situats a 2,5 metres entre ells com a màxim.
- Baranes modulars formades per una carcassa perimètrica de tub buit de 30x30x1 mm i reforç central amb tub buit i, a la part central d'aquest mòdul es col·locarà un tram de protecció format per malla electrosoldada de 150x150 mm. i gruix de ferro de 6 mm. Aquesta barana modular estarà sustentada per un guardacòs en forma de muntant.
- Marquesines o viseres de protecció que volin entre 1,5 i 2 metres quallades amb taulons de 2,5 cm. de gruix i 20 cm. d'ample.
- Extintor de pols química seca.

Senyalització de seguretat en el Treball, segons el R.D. 485/1997, de 14 d'abril, conforme a la normativa ressenyada en aquesta activitat:

- Senyal d'advertència de caiguda d'objectes.
- Senyal d'advertència de caiguda a diferent nivell.
- Senyal d'advertència de risc d'ensopegar.
- Senyal d'advertència de risc elèctric.
- Senyal d'advertència de risc d'incendi.
- Senyal de prohibit el pas als vianants.
- Senyal de no fumeu.
- Senyal de protecció obligatòria del cap.
- Senyal de protecció obligatòria dels peus.
- Senyal de protecció obligatòria de les mans.
- Senyal de protecció obligatòria del cos.
- Senyal de protecció obligatòria de la vista.
- Senyal de protecció obligatòria de les vies respiratòries.
- Senyal de protecció obligatòria de la cara.
- Senyal d'ús obligatori del cinturó de seguretat.

Sempre que les condicions de treball exigeixin d'altres elements de protecció, es col·locaran a l'obra seguint els criteris establerts per la legislació vigent, reflectint-los al Pla de Seguretat i condicions de Salut que ha de realitzar l'empresa constructora. (Art. 7 R.D. 1627/1997).

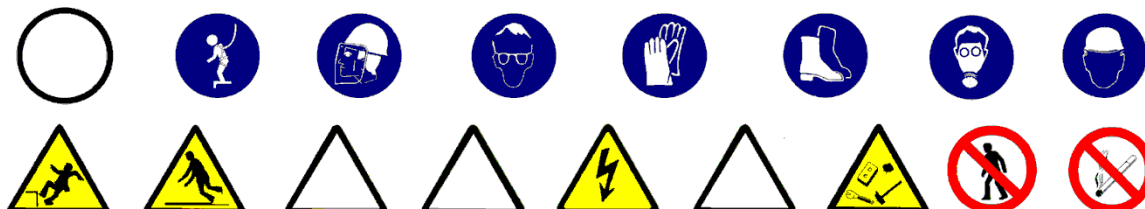

5.- Relació d'Equips de protecció individual.

Els equips de protecció individual seran, segons els treballs a desenvolupar, els següents:

- Treballs de transport (conductors i operadors de grua):
 - Cascos de seguretat.
 - Botes de seguretat.
 - Granota de treball.
 - Cinturó antivibratori (especialment a traginadores de trabuc "dúmpers" de petita cilindrada).

- Pels treballs amb pintura i coles:
 - Cascos de seguretat.
 - Guants de goma (neoprè).
 - Granota de treball.
 - Botes de cuir de seguretat.
 - Màscara amb filtre químic o mecànic segons el tipus de producte.
 - Pantalla facial, si s'escau..

- Pels treballs amb morters i guixos:
 - Cascos de seguretat.
 - Guants de goma (neoprè).
 - Granota de treball.
 - Botes de cuir de seguretat.

- Pels treballs de revestit o xapat:
 - Cascos de seguretat
 - Guants de cuir i lona (tipus americà).
 - Granota de treball.
 - Botes de cuir de seguretat.

Sempre que les condicions de treball exigeixin d'altres elements de protecció, es dotarà els treballadors dels mateixos, reflectint-los al Pla de Seguretat i condicions de Salut que ha de realitzar l'empresa constructora (Art. 7 RD 1627/1997).

Els Equips de Protecció individual hauran de complir en tot moment els requisits establerts pel R.D. 773/1997, del 30 de maig; RD 1407/1192, del 20 de novembre, i les corresponents Normes UNE.

1.- Introducció.

1.1 Definició:

Element superficial que, aplicat a un sòl, està destinat a millorar les seves propietats i/o aspecte.

1.2 Tipus de revestiments:

- peces rígides: revestiment de sòls i escales interiors i exteriors amb peces dels següents materials: pedra natural o artificial, ceràmica, ciment, terratzo, formigó, fusta i xapa d'acer.
- flexibles: revestiment de sòls i escales a interiors, amb llosetes, rajoles i rotllos dels següents materials: moqueta de fibres naturals o sintètiques, linòleum, PVC i a interiors i exteriors amb rotllos i rajoles de goma i policloroprè.
- soleres: revestiment de sòls naturals a l'interior d'edificis amb capa resistent de formigó en massa, la superfície superior de la qual quedarà vista o rebrà un revestiment.

1.3 Observacions generals:

En aquesta activitat, per facilitar el transport vertical, s'empraran gruetes de petita capacitat, sistemes de bombatge pneumàtic de morters o assimilables.

Aplec de material paletitzat, les elevacions del qual s'haurien d'haver realitzat abans del desmuntatge de la grua.

Als treballs interiors, s'ha de garantir la il·luminació a les zones de pas i de treball mitjançant punts de llum, la potència dels quals ha de ser d'una intensitat lumínica mèdia de 100 lux.

S'ha de considerar, abans de l'inici d'aquesta activitat, que ja hi ha instal·lades les tanques perimètriques de limitació del solar per evitar l'entrada de personal aliè a l'obra; les instal·lacions d'higiene i benestar així com també, les preses provisionals d'obra (aigua i electricitat).

1.- Definició i descripció.

1.1 Definició:

Element superficial que, aplicat a un sòl, està destinat a millorar les seves propietats i/o aspecte.

1.2 Descripció:

- tipus de revestiments amb peces rígides:
 - amb rajoles de pedra, ceràmiques rebudes amb morter, ceràmiques enganxades, de ciment, de ciment permeable, de terratzo, de formigó, de parquet hidràulic, de fosa, de xapa d'acer i d'asfalt.
 - amb llistons d'empostissar (mosaic).
 - amb posts (fusta).
 - amb lloses de pedra.
 - amb plaques de formigó armat.
 - amb llambordins de pedra i formigó.
- tipus de revestiments flexibles:
 - Llosetes de moqueta autoadhesives, de linòleum adherides, de PVC homogeni o heterogeni adherides a tocar o soldades.
 - Rotlles de moqueta adherits, tesats per adhesió o tesats per llates d'empostissar; de linòleum adherits, de goma adherits o rebuts amb ciment, de PVC homogeni o heterogeni adherits amb juntes a tocar o soldades.
 - Rajoles de policloroprè adherides o rebudes amb ciment, de goma adherides o rebudes amb ciment.
- tipus de soleres: per a instal·lacions, lleugeres, semipesants i pesants.

En la realització d'aquesta activitat constructiva, abans del seu inici, s'ha de garantir el subministrament dels elements necessaris per la seva construcció. Per això s'haurà de considerar un previ aplec de material a les respectives plantes. Aquest aplec de material s'eleva mitjançant la maquinària instal·lada per a aquella fi: grues, muntacàrregues, gruetes, etc. El transport s'auxiliarà mitjançant toros a la corresponent planta. El transport del material paletitzat des del camió o magatzem fins als aparells elevadors es realitzarà mitjançant el carretó elevador.

Per realitzar els paviments serà imprescindible considerar el següent equip humà:

- operadors de grua.
- enrajoladors i d'altres.
- operadors de carretó elevador.

També serà necessari tenir en compte els mitjans auxiliars necessaris per dur a terme la realització dels paviments:

- Maquinària: formigonera pastera, bomba de morter, traginadora de trabuc "dúmp" de petita cilindrada per transport auxiliar, carretó elevador, toro, etc.
- Estris.
- Eines manuals.
- Presa provisional d'aigua.
- Instal·lació elèctrica provisional.
- Instal·lacions d'higiene i benestar.

2.- Relació de riscos i la seva avaluació.

A la relació de les causes dels accidents s'ha tingut en compte la guia d'avaluació de riscos editada pel Departament de Treball de la Generalitat, considerant a cada activitat només els riscos més importants. I a la seva avaluació s'han tingut en compte les consideracions constructives del Projecte d'Execució Material de l'obra, considerant que: la probabilitat és la possibilitat que es materialitzi el risc, i la gravetat (severitat) és la conseqüència normalment esperada de la materialització del risc.

A la confecció del Pla de Seguretat i Condicions de Salut, aquesta avaluació podrà ésser modificada en funció de la tecnologia que aporti l'empresa constructora o empreses que intervinguin al procés constructiu, segons disposa l'Article 7 del R. D. 1627/1997, de 24 d'octubre.

L'objectiu principal d'aquesta avaluació és el d'establir un esglaonament de prioritats per anul·lar, o al seu cas, controlar i reduir aquests riscos, tenint en compte les mesures preventives que es desenvolupen a continuació.

Riscos	Probabilitat	Gravetat	Avaluació del risc
1.-Caigudes de persones a diferent nivell.	BAIXA	MOLT GREU	MEDI
2.-Caigudes de persones al mateix nivell	MÈDIA	GREU	MEDI
4.-Caiguda d'objectes per manipulació.	BAIXA	LLEU	INFIM
5.-Caiguda d'objectes.	BAIXA	GREU	BAIX
8.-Cops amb elements mòbils de màquines.	MÈDIA	GREU	MEDI
10.-Projecció de fragments o partícules	MÈDIA	LLEU	BAIX
11.-Atrapaments per o entre objectes.	BAIXA	GREU	BAIX
13.-Sobreesforços.	BAIXA	GREU	BAIX
16.-Contactes elèctrics.	MÈDIA	GREU	MEDI
17.-Inhalació o ingestió de substàncies nocives.	MÈDIA	GREU	MEDI
18.-Contactes amb substàncies càustiques o corrosives	MÈDIA	GREU	MEDI
20.-Explosions.	BAIXA	MOLT GREU	MEDI
21.-Incendis.	BAIXA	GREU	BAIX
26.-O. R.: manipulació de materials abrasius.	ALTA	LLEU	MEDI
27.-Malalties causades per agents químics.	MÈDIA	GREU	MEDI

OBSERVACIONS:

(8) Risc causat pel moviment d'elements mòbils de maquinària de bombatge de material o degut a la manipulació de l'esmoladora angular.

(11) En treballs de manteniment de càrregues paletitzades.

(16) Risc específic en treballs de poliment

(18 i 27) Risc causat pel contacte de la pell amb el morter o a l'ús de dissolvents o pigments tòxics.

(17, 20 i 21) Risc causat per l'ús de dissolvents.

(26) Risc causat per la manipulació de peces per pavimentar.

3.- Norma de Seguretat**POSADA A PUNT DE L'OBRA PER REALITZAR AQUESTA ACTIVITAT**

- Es garantirà el subministrament de material als diferents talls mitjançant la grua, el muntacàrregues d'obra; per elements de poc pes, la grueta, i bombes per les elevacions de morters, formigons i materials a granel.
- Donats els treballs que es desenvolupen a l'activitat de revestiments s'ha d'assegurar que ja estan construïdes les instal·lacions d'Higiene i Benestar definitives per l'execució de la resta de l'obra.

PROCÉS

- El personal encarregat de la realització dels paviments ha de conèixer els riscos específics i l'ús dels mitjans auxiliars necessaris per realitzar-los amb la major seguretat possible.
- Per evitar el risc de caiguda al mateix nivell s'haurà de mantenir el tall net, endreçat i ben il·luminat.
- Per evitar el risc de caiguda a diferent nivell es respectaran les baranes de seguretat ja instal·lades a les activitats anteriors (balconeres, cornises, etc.)
- Si hi ha substàncies pastoses (pel poliment del paviment) s'haurà de limitar amb garlandes i senyalitzar el risc de pis lliscós.
- La il·luminació mínima a les zones de treball ha de ser de 100 lux, mesurats a una alçada sobre el paviment de dos metres.
- La il·luminació mitjançant portàtils es realitzarà emprant "portabombetes estancs amb mànec aïllant" i reixeta de protecció de la bombeta; alimentats a 24 Volts.
- El material paletitzat serà transportat mitjançant ungles portadores de palets convenientment bragat a la grua.
- Si l'entrada de material paletitzat a planta es realitza amb la grua torre, ha de ser auxiliat per plataformes específiques.
- S'ha de controlar el bon estat de fleixat dels materials paletitzats.
- Els fleixos s'han de tallar, doncs, posat que no es faci, aquests podrien convertir-se en un "llaç", amb el qual, en ensopegar, es produïssin caigudes a diferent nivell, i fins i tot des d'alçada.
- En la manipulació de materials s'hauran de considerar posicions ergonòmiques per evitar cops, ferides i erosions.
- En la manipulació del toro es procurarà no introduir les mans ni els peus als elements mòbils, i en especial, es tindrà la precaució de no posar el peu sota el palet.
- Per evitar lumbàlgies es procurarà que el material a transportar manualment no superi els 30 Kg.
- Es vigilarà en tot moment la bona qualitat dels aïllaments així com la correcta disposició d'interruptors diferencials i magnetotèrmics al quadre de zona.
- És prohibit de connectar cables als quadres de subministrament d'energia sense les clavilles mascle-femella.
- Els operaris que realitzin la manipulació del material paletitzat hauran d'emprar casc de seguretat, guants de cuir i lona (tipus americà), granota de treball, botes de cuir de seguretat i cinturó de seguretat si en aquests treballs a desenvolupar hi ha risc de caiguda a diferent nivell.

Peces rígides

- El tall de peces de paviment s'executarà a una via humida per evitar lesions als pulmons per treballar en ambients amb pols neumoconiòtiques.
- El tall de peces de paviment en via seca amb serra de trepar es realitzarà situant el tallador a sotavent, per evitar en la forma del possible, de respirar els productes del tall en suspensió.
- Posat que es realitzessin els talls amb serra circular o rotaflex (radial) es tindrà molt de compte amb la projecció de partícules, per la qual cosa s'ha de fer a un lloc on el trànsit de personal sigui mínim, i cas de no ser així, s'haurà d'apantallar la zona de tall.
- Les peces de paviment s'aixecaran sobre palets convenientment fetes les vorades.
- Les peces del paviment s'aixecaran a les plantes a sobre de plataformes emplintades, cas de no estar paletitzats i totalment fetes les vorades.
- Les peces s'hauran d'apilar correctament dins de la plataforma emplintada, apilades dins de les caixes de subministrament i no es trencaran fins a l'hora d'utilitzar el seu contingut.
- El conjunt apilat es fleixarà o lligarà a la plataforma d'hissat per evitar vessaments de la càrrega.
- Les peces de paviment soltes s'hauran d'hissar perfectament apilades a l'interior de gàbies de transport per evitar accidents per vessament de la càrrega.
- Els sacs d'aglomerant s'hissaran perfectament apilats i fleixats o lligats a sobre de plataformes emplintades, fermament amarrades per evitar vessaments.
- Els llocs de trànsit de persones s'hauran d'acotar mitjançant cordes amb banderoles a les superfícies recentment solades.
- Les caixes o paquets de paviment s'aplegaran a les plantes linealment i repartides al costat dels talls, a on es vagi a col·locar.

- Les caixes o paquets de paviment mai s'han de disposar de mode que obstaculitzin les zones de pas.
- Quan estigui en fase de pavimentació un lloc de pas i comunicació interna de l'obra, es tancarà l'accés, indicant-se itineraris alternatius mitjançant senyals de direcció obligatòria.
- Els llocs en fase de poliment seran senyalitzats mitjançant un senyal d'avertència de "perill" amb rètol de "paviment lliscant"
- Les polidores i abrillantadores a emprar estaran dotades de doble aïllament, per evitar els accidents per risc elèctric.
- Les polidores i abrillantadores estaran dotades de cercol de protecció antiatrapaments, per contacte amb els raspalls i papers de vidre.
- Les operacions de manteniment i substitució o canvi d'aquells raspalls o papers de vidre es realitzaran amb la màquina "desendollada de la xarxa elèctrica".
- Els llots, producte dels poliments, han de ser retirats sempre cap a les zones que no siguin de pas, i han de ser eliminats immediatament de la planta un cop finalitzat el treball.
- Els operaris que realitzin el transport de material hauran d'emprar el casc de seguretat, guants de cuir i lona (tipus americà), granota de treball i botes de cuir de seguretat.
- Els operaris que manipulin llots, morters, etc. hauran d'emprar casc de seguretat, guants de neoprè o làtex, granota de treball, botes de goma de seguretat amb sola antilliscant.
- Els operaris que realitzin el tall de les peces hauran d'emprar casc de seguretat, guants de cuir i lona (tipus americà), granota de treball, botes de cuir de seguretat, ulleres antiimpactes i als casos en què es necessitin, màscara antipols.
- Els paquets de lamel·les de fusta seran transportats per un mínim de dos homes, per evitar accidents per descontrol de la càrrega i lumbàlgies.
- Els accessos a zones en fase d'arrebossats, s'assenyalaran amb "prohibit el pas" i amb un rètol de "superfície irregular", per prevenir de caigudes al mateix nivell.
- Els llocs en fase de fregat amb paper de vidre, romandran constantment ventilats per tal d'evitar la formació d'atmosferes nocives (o explosives) per pols de fusta.
- Les màquines de fregar a emprar, estaran dotades de doble aïllament, per evitar accidents per contacte amb energia elèctrica.
- Les polidores a emprar tindran el manillar de maneig i control revestit de material aïllant de l'electricitat.
- Les operacions de manteniment i substitució dels papers de vidre es realitzaran sempre amb la màquina "desendollada de la xarxa elèctrica".
- Les serradures produïdes seran escombrades mitjançant raspalls i eliminades immediatament de les plantes.
- Es disposaran a cada planta petits contenidors per emmagatzemar les deixalles generades; que s'hauran d'evacuar als muntacàrregues.

Flexibles

- Les caixes de llosetes o rotlles s'aplegaran a les plantes linealment i repartides al costat dels talls on s'hagin d'emprar, situades el més allunyats possible dels trams, per evitar sobrecàrregues innecessàries.
- Els aplecs de material mai es disposaran de manera que obstaculitzin els llocs de pas.
- És prohibit d'abandonar i deixar encesos els encenedors i bufadors; un cop utilitzats s'apagaran immediatament, per tal d'evitar incendis.
- Durant l'ús de coles i dissolvents, es mantindrà constantment un corrent d'aire suficient per a la renovació constant, evitant atmosferes tòxiques.
- S'establirà un lloc per l'emmagatzematge de coles i dissolvents; aquest magatzem haurà de mantenir una ventilació constant.
- És prohibit de mantenir i emmagatzemar coles i dissolvents a recipients sense estar perfectament tancats, per evitar la formació d'atmosferes nocives.
- Els paviments plàstics s'emmagatzemaran separatament dels dissolvents i coles, per evitar incendis.
- S'instal·laran dos extintors de pols química seca ubicats cada un d'ells al costat de cada porta del magatzem (al de dissolvents i al de productes plàstics)
- S'instal·laran rètols de perill d'incendis i de no fumeu a sobre de la porta del magatzem de coles i dissolvents i del magatzem de productes plàstics.
- En l'accés a cada planta on s'estiguin utilitzant coles i dissolvents, s'instal·larà un rètol de no fumeu..
- Els recipients d'adhesius inflamables i dissolvents estaran, allunyats de qualsevol focus de calor, foc o espurna.
- És prohibit d'abandonar directament a terra, tisores, ganivets, grapadores, etc.
- Els operaris hauran d'emprar casc de seguretat, guants de neoprè, granota de treball, botes de cuir de seguretat i màscara de filtre químic si l'adhesiu conté productes volàtils químics tòxics.

ELEMENTS AUXILIARS

En aquest apartat considerarem els elements auxiliars que s'empraran pel desenvolupament d'aquesta activitat:

Grueta o Cabrestant mecànic "maquinillo"
 Carretó elevador
 Transpalet manual: carretó manual

Formigonera pastera
Bombatge de morter

Sempre que les condicions de treball exigeixin d'altres elements de protecció, es col·locaran a l'obra seguint els criteris establerts per la legislació vigent, reflectint-los al Pla de Seguretat i condicions de Salut que ha de realitzar l'empresa constructora. (Art. 7 R.D. 1627/1997)

4.- Sistemes de Protecció Col·lectiva i Senyalització.

Les proteccions col·lectives a què es refereixen les normes de seguretat estaran constituïdes per:

- Baranes de seguretat formades per muntants, barra intermèdia i sòcol. La barana ha de ser de 90 cm., i el passamà ha de tenir com a mínim 2,5 cm de gruix i 10 cm d'alçada. Els muntants (guardacossos) hauran d'estar situats a 2,5 metres entre ells com a màxim.
- Baranes modulars formades per una carcassa perimètrica de tub buit de 30x30x1 mm. i reforç central amb tub buit, i a la part central d'aquest mòdul es col·locarà un tram de protecció format per malla electrosoldada de 150x150 mm. i gruix de ferro de 6 mm. Aquesta barana modular estarà sustentada per un guardacòs en forma de muntant.
- Extintor de pols química seca.

Senyalització de seguretat al Treball, segons el R.D. 485/1997, de 14 d'abril, conforme a la normativa ressenyada en aquesta activitat:

- Senyal de perill.
- Senyal d'avertència de risc d'ensopegar.
- Senyal d'avertència de risc elèctric.
- Senyal d'avertència de risc d'incendi.
- Senyal de prohibit el pas als vianants.
- Senyal de no fumeu.
- Senyal de protecció obligatòria del cap.
- Senyal de protecció obligatòria dels peus.
- Senyal de protecció obligatòria de les mans.
- Senyal de protecció obligatòria del cos.
- Senyal de protecció obligatòria de la vista.
- Senyal de protecció obligatòria de les vies respiratòries.
- Senyal de protecció obligatòria de la cara.

Sempre que les condicions de treball exigeixin d'altres elements de protecció, es col·locaran a l'obra seguint els criteris establerts per la legislació vigent, reflectint-los al Pla de Seguretat i condicions de Salut que ha de realitzar l'empresa constructora. (Art. 7 R.D. 1627/1997).

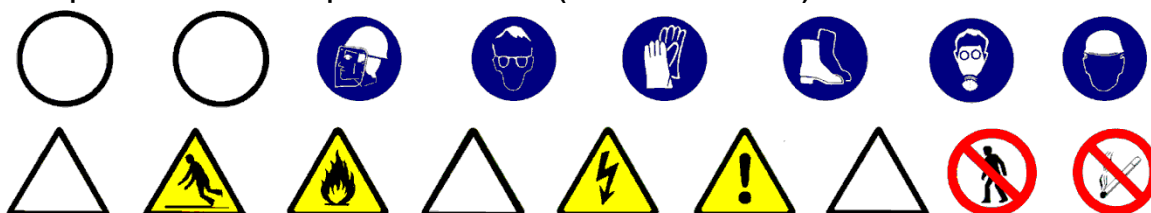

5.- Relació d'Equips de protecció individual.

Els Equips de Protecció Individual seran, segons els treballs a desenvolupar, els següents:

- Treballs de transport (conductors i operadors de grua):
 - Cascos de seguretat.
 - Botes de seguretat.
 - Granota de treball.
 - Cinturó antivibratori (especialment a traginadores de trabuc "dúmpers" de petita cilindrada).

- Pels treballs amb coles i dissolvents:
 - Cascos de seguretat.
 - Guants de goma (neoprè).
 - Granota de treball.
 - Botes de cuir de seguretat.
 - Màscara amb filtre químic o mecànic segons el tipus de producte.
 - Pantalla facial, si s'escau.

- Pels treballs amb morters, formigons i llots:
 - Cascos de seguretat.
 - Guants de goma (neoprè).
 - Granota de treball.
 - Botes de goma de seguretat.

- Pels treballs de col·locació de paviment:
 - Cascos de seguretat.
 - Guants de cuir i lona (tipus americà).
 - Granota de treball.
 - Botes de cuir de seguretat.
 - Genolleres.
 - Ulleres antiimpactes als casos de paviments rígids.
 - Màscara antipols, als casos de tall de paviments rígids.

Sempre que les condicions de treball exigeixin d'altres elements de protecció, es dotarà als treballadors dels mateixos, reflectint-los al Pla de Seguretat i condicions de Salut que ha de realitzar l'empresa constructora (Art. 7 R.D. 1627/1997).

Els Equips de Protecció individual hauran de complir en tot moment els requisits establerts pel R.D. 773/1997, del 30 de maig; R.D. 1407/1192, del 20 de novembre, i les corresponents Normes UNE.

1.- Introducció.

1.1 Definició:

Cara inferior del forjat que cobreix una construcció, edifici i els espais interiors que el componen.

1.2 Tipus de sostres:

- Revestiments de sostres:
 - referit: revestiment continu interior de guix negre, que s'aplica per preparar els sostres, abans de l'operació més fina del lliscat.
 - lliscat: revestiment continu interior de guix blanc, que constitueix la terminació o acabament que es fa sobre la superfície del referit.
 - pintures: revestiment continu de sostres i elements d'estructura, fusteria, manyeria i elements d'instal·lacions, situats a l'interior amb pintures i vernissos.

- Cels rasos:
 - continus: formació de sostres suspesos sense juntes aparents, a interiors d'edificis.
 - de plaques (discontinus): formació de sostres amb juntes aparents, suspesos mitjançant entramats metàl·lics, a interiors d'edificis.

1.3 Observacions generals:

S'haurà de considerar una previsió d'elements auxiliars com bastides de cavallets, bastides tubulars modulars, bastides tubulars modulars sobre rodes, plataformes elevades hidràulicament, escales de mà, etc. En aquesta activitat, per facilitar el transport vertical, s'empraran muntacàrregues i gruetes de petita capacitat. S'ha de garantir la il·luminació a les zones de pas i de treball mitjançant punts de llum, la potència dels quals ha de ser d'una intensitat lumínica mitjana de 100 lux.

S'ha de considerar, abans de l'inici d'aquesta activitat, que ja hi ha instal·lades les tanques perimètriques de limitació del solar, per evitar l'entrada de personal aliè a l'obra; les instal·lacions d'higiene i benestar, així com, també, les preses provisionals d'obra (aigua i electricitat).

1.- Definició i descripció.

1.1 Definició:

Cara inferior del forjat que cobreix una construcció, edifici i els espais interiors que el componen.

Cel ras constituït per canyís, escaiola o peces especials d'un material qualsevol, que es penja del forjat, donat que no té funció resistent.

1.2 Descripció:

Un cop realitzats els tancaments tant exteriors com interiors, iniciarem el recobriments dels sostres, distingint els diferents tipus:

- Revestiment de sostres:

Per a la realització de revestiment, es muntarà una tarima sustentada sobre cavallets, aquesta plataforma haurà de cobrir, en una o varies fases, segons la dimensió de la superfície, tota la superfície a recobrir. Aquesta es realitza per donar facilitat al treballador que ha d'atendre al sostre i no per on circula, als diferents treballs de col·locació de guixos i pintures.

- Cels rasos:

Per a la realització de cels rasos s'auxiliaran els treballs amb escales de tisora per a la col·locació de les guies o penjadors fins a 3 metres i per alçades superiors es realitzarà la col·locació amb petites torres de bastida tubular modular amb rodes.

Els cels rasos es poden realitzar:

- sense guies: formació de sostres mitjançant plaques suspeses mitjançant penjadors, a interiors d'edifici.
- amb guies (discontinus) : formació de sostres amb juntes aparents, suspesos mitjançant entramats metàl·lics, a interiors d'edificis.

En la realització d'aquesta activitat constructiva, abans del seu inici, s'ha de garantir el subministrament dels elements necessaris per a la seva construcció. Per fer-ho, s'haurà de considerar un previ aplec de material a les respectives plantes. Aquest aplec de material s'eleva mitjançant maquinària instal·lada per a aquesta fi: muntacàrregues, gruetes, etc. El transport s'auxiliarà mitjançant toros a la corresponent planta. Pel transport del material paletitzat, des del camió o magatzem fins als aparells elevadors es realitzarà mitjançant carretó elevador.

Per a realitzar els revestiments serà imprescindible considerar el següent equip humà:

- operadors de grua.
- operaris de muntatge, pintors o manipuladors de morter i guix, segons el cas.
- operadors de carretó elevador.

També serà necessari tenir en compte els mitjans necessaris per dur a terme la realització dels revestiments:

- Maquinària: formigonera pastera, bombatge de morter, carretó elevador, toro, etc.
- Estris: bastides tubulars modulars, bastides de cavallet, escales de mà, proteccions col·lectives i personals, etc.
- Eines manuals: pistola fixa-claus, perforadora portàtil, etc.
- Presa provisional d'aigua.
- Instal·lació elèctrica provisional.
- Instal·lacions d'higiene i benestar.

2.- Relació de riscos i la seva avaluació.

A la relació de les causes dels accidents s'ha tingut en compte la guia d'avaluació de riscos editada pel Departament de Treball de la Generalitat, considerant a cada activitat només els riscos més importants. I a la seva avaluació s'han tingut en compte les consideracions constructives del Projecte d'Execució Material de l'obra, considerant que: la probabilitat és la possibilitat que es materialitzi el risc, i la gravetat (severitat) és la conseqüència normalment esperada de la materialització del risc.

A la confecció del Pla de Seguretat i Condicions de Salut, aquesta avaluació podrà ésser modificada en funció de la tecnologia que aporti l'empresa constructora o empreses que intervinguin al procés constructiu, segons disposa l'Article 7 del R. D. 1627/1997, de 24 d'octubre.

L'objectiu principal d'aquesta avaluació és el d'establir un esglaonament de prioritats per anul·lar, o al seu cas, controlar i reduir aquests riscos, tenint en compte les mesures preventives que es desenvolupen a continuació.

Riscos	Probabilitat	Gravetat	Avaluació del risc
1.-Caigudes de persones a diferent nivell.	MÈDIA	MOLT GREU	ELEVAT
2.-Caigudes de persones al mateix nivell.	MÈDIA	GREU	MEDI
3.-Caiguda d'objectes per desplom.	BAIXA	LLEU	INFIM
4.-Caiguda d'objectes per manipulació.	MÈDIA	LLEU	BAIX
5.-Caiguda d'objectes.	BAIXA	GREU	MEDI
6.-Trepitjades sobre objectes.	MÈDIA	GREU	MEDI
7.-Cops contra objectes immòbils.	MÈDIA	LLEU	BAIX
8.-Cops amb elements mòbils de màquines.	MÈDIA	GREU	MEDI
9.-Cops amb objectes o eines.	MÈDIA	LLEU	BAIX
10.-Projecció de fragments o partícules.	MÈDIA	LLEU	BAIX
11.-Atrapaments per o entre objectes.	BAIXA	GREU	BAIX
13.-Sobreesforços.	MÈDIA	GREU	MEDI
16.-Contactes elèctrics.	MÈDIA	GREU	MEDI
17.-Inhalació o ingestió de substàncies nocives.	MÈDIA	GREU	MEDI
18.-Contactes amb substàncies càustiques o corrosives	MÈDIA	GREU	MEDI
20.-Explosions.	BAIXA	MOLT GREU	MEDI
21.-Incendis.	BAIXA	GREU	BAIX
26.-O. R.: manipulació de materials abrasius.	MÈDIA	LLEU	BAIX
27.-Malalties causades per agents químics.	MÈDIA	GREU	MEDI

OBSERVACIONS:

(8) Risc causat pel moviment d'elements mòbils de maquinària de bombeig de material o degut a la manipulació de l'esmoladora angular.

(11) En treballs de mantenició de càrregues paletitzades.

(18 i 27) Risc causat pel contacte de la pell amb el morter o a l'ús de dissolvents.

(17, 20 i 21) Risc causat per l'ús de dissolvents.

(26) Risc casuat per la manipulació de peces per recobrir sostres.

3.- Norma de Seguretat

POSADA A PUNT DE L'OBRA PER REALITZAR AQUESTA ACTIVITAT

- Es garantirà el subministrament de material als diferents talls mitjançant el muntacàrregues d'obra i la grueta per a elements de poc pes.
- Donats els treballs que es desenvolupen a l'activitat de revestiments, s'ha d'assegurar que ja estan construïdes les instal·lacions d'Higiene i Benestar definitives per a l'execució de la resta de l'obra.

PROCÉS

- El personal encarregat de la realització dels cels rasos ha de conèixer els riscos específics i l'ús dels mitjans auxiliars necessaris per realitzar-los amb la major seguretat possible.
- Per evitar el risc de caiguda al mateix nivell, s'haurà de mantenir el tall (bastida) net, endreçat i ben il·luminat.
- Per evitar el risc de caiguda a diferent nivell, es respectaran les baranes de seguretat ja instal·lades a les activitats anteriors (balconeres, cornises, etc.).
- És prohibida la formació de bastides mitjançant un tauló recolzat als graons de dos escales de mà, tant les de recolzament lliure com les de tisores, per evitar el risc de caiguda a diferent nivell.
- És prohibida la formació de bastides mitjançant bidons, piles de materials i assimilables, per evitar la realització de treballs sobre superfícies insegures.
- Les bastides per a la instal·lació de cels rasos sobre rampes tindran la superfície horitzontal i vorejats de baranes reglamentàries en el cas de risc de caigudes a diferent nivell. És permès el recolzament a un graó definitiu i cavallet sempre que aquesta s'immobilitzi i els taulons s'ancorin i falquin.
- En iniciar-se la jornada, es revisaran les bastides i mitjans auxiliars, comprovant-se les seves proteccions i estabilitat.
- S'ha de mantenir la bastida neta de substàncies pastoses per tal d'evitar relliscades.
- La il·luminació mínima a les zones de treball ha de ser de 100 lux, mesurats a una alçada sobre el paviment de dos metres.
- La il·luminació mitjançant portàtils es realitzarà emprant "portabombetes estancs amb mànec aïllant" i reixeta de protecció de la bombeta; alimentats a 24 Volts.
- S'ha de controlar el bon estat de fleixat dels materials paletitzats.
- Els fleixos s'han de tallar, doncs, cas de no fer-ho es podrien convertir en un "llaç" amb el que, en ensopegar, es produïssin caigudes al mateix nivell i fins i tot, des d'alçada.
- En la manipulació de materials s'hauran de considerar posicions ergonòmiques per evitar cops, ferides i erosions.
- En la manipulació del toro es procurarà no introduir les mans ni els peus als elements mòbils, i en especial es tindrà la precaució de no posar el peu sota el palet.
- Per evitar lumbàlgies es procurarà que el material a transportar manualment no superi els 30 Kg.
- És prohibit de connectar cables als quadres de subministrament d'energia sense les clavilles mascle-femella.
- És vigilarà en tot moment la bona qualitat dels aïllaments, així com la correcta disposició d'interruptors diferencials i magnetotèrmics al quadre de zona.
- Els operaris que realitzin la manipulació del material paletitzat hauran d'emprar casc de seguretat, guants de cuir i lona (tipus americà), granota de treball, botes de cuir de seguretat i cinturó de seguretat si en aquests treballs a desenvolupar hi ha riscos de caiguda a diferent nivell.
- Les runes s'aplegaran en contenidors amb rodes pel seu posterior trasllat fins el muntacàrregues.
- És prohibit de llençar les runes directament pels forats de la façana o dels patis.
- Els sacs i planxes s'aplegaran ordenadament repartits, al costat dels talls on es vagin a utilitzar, el més separats possible dels trams on s'han d'evitar sobrecàrregues innecessàries.
- Els aplecs de sacs o planxes es col·locaran de manera que no obstaculitzin les zones de pas.

Revestiments de sostres (referits, lliscats i pintures)

- En tot moment es mantindran netes i endreçades les superfícies de trànsit intern de l'obra. Quan un pas quedi tallat temporalment per les bastides s'haurà de senyalitzar un pas alternatiu amb senyals de direcció obligatòria.
- Posat que la plataforma de treball estigui situada a una alçada inferior a 2 metres, es recolzarà sobre cavallets.
- Les plataformes sobre cavallets per a la instal·lació de cels rasos tindrà la superfície horitzontal i quallada de taulons, que cobreixin tota la zona a treballar, evitant graons i buits que puguin originar ensopegades i caigudes.
- Les bastides per a la instal·lació de cels rasos s'executarà sobre cavallets metàl·lics o de fusta. És prohibida expressament la utilització de bidons, piles de materials i escales recolzades contra el parament.
- En cas que la plataforma estigui per sobre dels dos metres, es col·locaran bastides tubulars modulars.

- Els sacs de guix s'aplegaran ordenadament, repartits al costat dels talls en què s'hagin d'emprar, el més separats possible dels trams, per evitar sobrecàrregues innecessàries.
- Els sacs de guix es disposaran de manera que no obstaculitzin les zones de pas.
- Els operaris que realitzin la manipulació de guixos, hauran d'emprar casc de seguretat, guants de goma, granota de treball, botes de cuir de seguretat i cinturó de seguretat si a aquests treballs a desenvolupar hi ha risc de caiguda a diferent nivell.

NOTA: Pel que fa a pintures, veure pintures

Cels rasos

Sense guies

- En tot moment es mantindran netes i endreçades les superfícies de trànsit intern de l'obra. Quan un pas quedi tallat temporalment per les bastides s'haurà de senyalitzar el pas alternatiu amb senyals de direcció obligatòria.
- Posat que la plataforma de treball estigui situada a una alçada inferior a 2 metres es recolzarà sobre cavallets.
- Les plataformes sobre cavallets per a la instal·lació de cels rasos tindrà la superfície horitzontal i quallada de taulons, que cobreixin tota la zona a treballar, evitant graons i buits que puguin originar ensopagades i caigudes.
- Les bastides per a la instal·lació de cels rasos s'executarà a sobre de cavallets metàl·lics o de fusta. És prohibida expressament la utilització de bidons, piles de materials i escales recolzades contra el parament.
- Posat que la plataforma estigui per sobre dels dos metres, es col·locaran bastides tubulars modulars.
- Per apuntalar les plaques fins l'enduriment del penjat (estopa, canya, etc.) s'utilitzaran suports de taulonet a sobre de puntals metàl·lics telescòpics, per evitar els accidents per desplom.
- El transport de sacs i planxes es realitzarà interiorment, preferentment dalt d'un carretó de mà, per evitar sobreesforços.

Amb guies

- Les escales de mà per emprar han de ser del tipus de tisora, dotades de sabates antilliscants i cadeneta de control d'obertura màxima, per evitar accidents per inestabilitat.
- Les plataformes de treball dalt de cavallets tindrà un ample mínim de 60 cm.
- La instal·lació de cels rasos es realitzarà des de plataformes ubicades dalt d'una bastida tubular (a més de dos metres d'alçada) que estaran closes per una barana de seguretat amb passamà a 90 cm d'alçada, barra intermèdia i sòcol.
- Les plataformes instal·lades a bastides tubulars sobre rodes no s'utilitzaran sense haver ajustat els frens de trànsit, abans de pujar a elles.
- Les bastides que s'han de construir per a la instal·lació de cels rasos (metàl·lics, cartró premsat, etc.) es muntaran dalt de cavallets sempre que l'alçada sigui inferior a dos metres.

ELEMENTS AUXILIARS

En aquest apartat considerarem els elements auxiliars, s'empraran pel desenvolupament d'aquesta activitat:

Esmoladora angular
 Bastida de borriquetes
 Serra
 Taladradora portàtil

Sempre que les condicions de treball exigeixin d'altres elements de protecció, es col·locaran a l'obra seguint els criteris establerts per la legislació vigent, reflectint-los al Pla de Seguretat i condicions de Salut que ha de realitzar l'empresa constructora. (Art. 7 RD 1627/1997)

4.- Sistemes de Protecció Col·lectiva i Senyalització.

Les proteccions col·lectives a què es refereixen les normes de seguretat estaran constituïdes per:

- Baranes de seguretat formades per muntants, passamà, barra intermèdia i sòcol. L'alçada de la barana ha de ser de 90 cm., i el passamà ha de tenir com a mínim 2,5 cm de gruix i 10 cm d'alçada. Els muntants (guardacossos) hauran d'estar situats a 2,5 metres entre ells com a màxim.
- Baranes modulares formades per una carcassa perimètrica de tub buit de 30x30x1 mm. i reforç central amb tub buit i, a la part central d'aquest mòdul, es col·locarà un tram de protecció format per malla electrosoldada de 150x150 mm. i gruix de ferro de 6 mm. Aquesta barana modular estarà sustentada per un guardacòs en forma de muntant.
- Extintor de pols química seca.

Senyalització de seguretat al Treball, segons el R.D. 485/1997, de 14 d'abril, conforme a la normativa ressenyada a aquesta activitat:

- Senyal d'advertència de caiguda d'objectes.
- Senyal d'advertència de caiguda a diferent nivell.
- Senyal d'advertència de risc d'ensopegar.
- Senyal d'advertència de risc elèctric.
- Senyal d'advertència de risc d'incendi.
- Senyal de no fumeu.
- Senyal de protecció obligatòria del cap.
- Senyal de protecció obligatòria dels peus.
- Senyal de protecció obligatòria de les mans.
- Senyal de protecció obligatòria del cos.
- Senyal de protecció obligatòria de la vista.
- Senyal de protecció obligatòria de les vies respiratòries.
- Senyal de protecció obligatòria de la cara.
- Senyal d'ús obligatori del cinturó de seguretat.

Sempre que les condicions de treball exigeixin d'altres elements de protecció, es col·locaran a l'obra seguint els criteris establerts per la legislació vigent, reflectint-los al Pla de Seguretat i condicions de Salut que ha de realitzar l'empresa constructora. (Art. 7 R.D. 1627/1997)

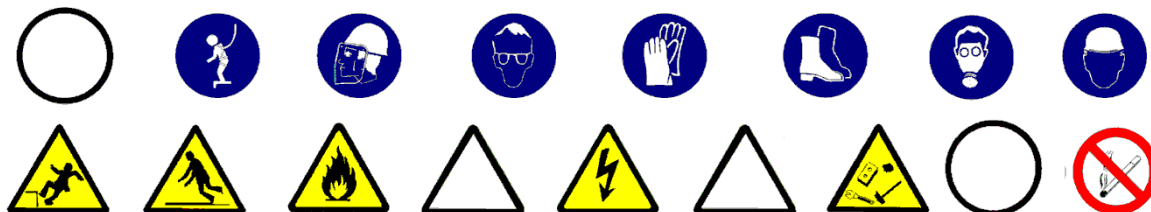

5.- Relació d'Equips de protecció individual.

Els equips de protecció individual seran, segons els treballs a desenvolupar, els següents:

- Treballs de transport (conductors i operadors de grua):
 - Cascos de seguretat.
 - Botes de seguretat.
 - Granota de treball.
 - Cinturó antivibratori (especialment a traginadores de trabuc "dúmpers" de petita cilindrada).

- Pels treballs amb pintura:
 - Cascos de seguretat.
 - Guants de goma (neoprè).
 - Granota de treball.
 - Botes de cuir de seguretat.
 - Màscara amb filtre químic o mecànic segons el tipus de producte.
 - Pantalla facial, si convingués.

- Pels treballs amb guixos:
 - Cascos de seguretat.
 - Guants de goma (neoprè).
 - Granota de treball.
 - Botes de cuir de seguretat.

- Pels treballs de col·locació de guies, plaques i lamel·les:
 - Cascos de seguretat.
 - Guants de cuir i lona (tipus americà).
 - Granota de treball.
 - Botes de cuir de seguretat.

Sempre que les condicions de treball exigeixin d'altres elements de protecció, es dotarà als treballadors dels mateixos, reflectint-los al Pla de Seguretat i condicions de Salut que ha de realitzar l'empresa constructora (Art. 7 RD 1627/1997).

Els Equips de Protecció individual hauran de complir en tot moment els requisits establerts pel R.D. 773/1997, del 30 de maig; RD 1407/1192, del 20 de novembre, i les corresponents Normes UNE.

1.- Introducció.

1.1 Definició:

S'entén per fusteria d'un edifici el conjunt de finestres, portes i armaris encastats, de funció no estructural.

1.2 Tipus de fusteria:

De façana: tancaments de buits de façanes, amb portes i finestres realitzades amb fusteria de perfils, fusta, rebudes als anversos interiors del buit, dels següents materials:

- acer.
- acer inoxidable.
- alumini (aliatges lleugeres).
- fusta.
- PVC (plàstics).

Per a interiors: tancaments de buits de passos interiors i armaris encastats amb portes de:

- acer.
- fusta.
- vidre.

1.3 Observacions generals:

S'haurà de considerar una previsió d'elements auxiliars, com bastides de cavallets, etc.

En aquesta activitat, per facilitar el transport vertical, s'emprarà el muntacàrregues.

En els treballs interiors s'ha de garantir la il·luminació a les zones de pas i de treball mitjançant punts de llum, la potència dels quals ha de ser d'una intensitat lumínica mèdia de 100 lux.

S'ha de considerar, abans de l'inici d'aquesta activitat, que ja hi hagi instal·lades les tanques perimètriques de limitació del solar per evitar l'entrada de personal aliè a l'obra; les instal·lacions d'higiene i benestar, així com també les preses provisionals d'obra (aigua i electricitat).

1.- Definició i descripció.

1.1 Definició:

S'entén per fusteria d'un edifici el conjunt de bastiments de base, marcs, batents i vidres de finestres, portes i armaris encastats, de funció no estructural.

1.2 Descripció:

Abans de l'inici de la col·locació dels bastiments de base i marcs, s'ha de comprovar l'aplom dels paraments i l'escairat de brancals i llindes.

Un cop realitzada aquesta operació prèvia, es col·locaran els bastiments de base encastats o ancorats.

Posteriorment es col·locaran els marcs de la porta o finestra subjectats al bastiment de base o directament a l'obra. Sobre aquests marcs s'hi fixaran els batents corresponents a les finestres o portes.

En la realització d'aquesta activitat constructiva, abans del seu inici, s'ha de garantir el subministrament d'elements necessaris per a la seva construcció. Per fer-ho, s'haurà de considerar un previ aplec de material a la planta baixa. Aquest aplec de material s'elevà mitjançant la maquinària instal·lada per a aquest fi: grues o muntacàrregues, a mesura que es necessitin per a la seva col·locació a les diferents plantes.

Per realitzar la fusteria serà imprescindible considerar el següent equip humà:

- operadors de grua.
- fusters.
- vidriers.

També serà necessari tenir en compte els mitjans necessaris per dur a terme la realització de la fusteria:

- Maquinària: grues, muntacàrregues, etc.
- Estris: bastides de cavallets, escales de mà, proteccions col·lectives i personals, etc.
- Eines manuals: pistola fixa-claus, perforadora portàtil, màquina de fregar portàtil, esmoladora, serra circular manual, etc.
- Instal·lació elèctrica provisional.
- Instal·lacions d'higiene i benestar.

2.- Relació de riscos i la seva avaluació.

En la relació de les causes dels accidents s'ha tingut en compte la guia d'avaluació de riscos editada pel Departament de Treball de la Generalitat, considerant en cada activitat només els riscos més importants. I en la seva avaluació s'ha tingut en compte les consideracions constructives del Projecte d'Execució Material de l'obra, considerant que: la probabilitat és la possibilitat que es materialitzi el risc, i la gravetat (severitat) és la conseqüència normalment esperada de la materialització del risc.

En la confecció del Pla de Seguretat i Condicions de Salut, aquesta avaluació podrà ésser modificada en funció de la tecnologia que aporti l'empresa constructora o empreses que intervinguin al procés constructiu, segons disposa l'Article 7 del R. D. 1627/1997, de 24 d'octubre.

L'objectiu principal d'aquesta avaluació és el d'establir un esglaonament de prioritats per anul·lar, o al seu cas, controlar i reduir aquests riscos, tenint en compte les mesures preventives que es desenvolupen a continuació.

Riscos	Probabilitat	Gravetat	Avaluació del risc
1.-Caigudes de persones a diferent nivell.	ALTA	MOLT GREU	CRÍTIC
2.-Caigudes de persones al mateix nivell.	MÈDIA	GREU	MEDI
3.-Caiguda d'objectes per desplom.	BAIXA	GREU	BAIX
4.-Caiguda d'objectes per manipulació.	BAIXA	LLEU	ÍNFIM
5.-Caiguda d'objectes.	ALTA	GREU	ELEVAT
6.-Trepitjades sobre objectes.	MÈDIA	GREU	MEDI
7.-Cops contra objectes immòbils.	BAIXA	LLEU	ÍNFIM
8.-Cops amb elements mòbils de màquines.	MÈDIA	GREU	MEDI
9.-Cops amb objectes o eines.	BAIXA	GREU	BAIX
10.-Projecció de fragments o partícules.	BAIXA	GREU	BAIX
11.-Atrapaments per o entre objectes.	BAIXA	LLEU	ÍNFIM
13.-Sobreesforços.	MÈDIA	GREU	MEDI
16.-Contactes elèctrics.	MÈDIA	GREU	MEDI
17.-Inhalació o ingestió de substàncies nocives.	MÈDIA	GREU	MEDI
21.-Incendis.	BAIXA	GREU	BAIX
26.-O. R.: manipulació de materials tallants.	ALTA	LLEU	MEDI
27.-Malalties causades per agents químics.	MÈDIA	GREU	MEDI

OBSERVACIONS:

- (8) Risc específic causat per l'ús de la màquina d'escatar i serra circular manual per a fusta.
- (17 i 21) Risc causat per l'ús de dissolvents i vernissos.
- (26) Risc causat per la manipulació de vidres.
- (27) Risc causat per l'ús de dissolvents i vernissos.

3.- Norma de Seguretat**POSADA A PUNT DE L'OBRA PER REALITZAR AQUESTA ACTIVITAT**

- Es garantirà el subministrament de material als diferents talls mitjançant la grua o el muntacàrregues d'obra.
- A causa dels treballs que es desenvolupen a l'activitat, s'ha d'assegurar que ja estiguin construïdes les instal·lacions d'Higiene i Benestar definitives per a l'execució de la resta de l'obra.

PROCÉS

- El personal encarregat de la col·locació de la fusteria ha de conèixer els riscos específics i l'ús dels mitjans auxiliars necessaris per realitzar-los amb la major seguretat possible.
- Per evitar el risc de caiguda al mateix nivell s'ha de mantenir el tall net i endreçat.
- Per evitar el risc de caiguda a diferent nivell es respectaran les baranes de seguretat ja instal·lades a les activitats anteriors (balconeres, cornises, etc.)
- Si l'entrada de material paletitzat a planta es realitza amb la grua torre, ha de ser auxiliat per plataformes específiques.
- S'ha de controlar el bon estat de fleixat dels materials paletitzats.
- Els fleixos s'han de tallar, doncs posat que no es faci, aquests es podrien convertir en un "llaç" amb el qual, en ensopegar, es produirien caigudes al mateix nivell o fins i tot des d'alçada.
- En la manipulació de materials s'hauran de considerar posicions ergonòmiques per evitar cops, ferides i erosions.
- Es vigilarà en tot moment la bona qualitat dels aïllaments així com la correcta disposició d'interruptors diferencials i magnetotèrmics al quadre de zona.
- Els operaris que realitzin la manipulació del material paletitzat hauran d'emprar casc de seguretat, guants de cuir i lona (tipus americà), granota de treball, botes de cuir de seguretat i cinturó de seguretat si en aquests treballs a desenvolupar hi ha risc de caiguda a diferent nivell.
- En cas que s'hagués de treballar a una bastida de cavallets amb risc de caiguda al buit, es posarà una protecció a base de barana perimètrica.
- És prohibit l'ús de cavallets a balcons sense haver constituït una protecció contra les caigudes des d'alçada. Si no existís aquesta protecció, es penjaran d'elements fermes de l'estructura, cables a on amarrar el fermall del cinturó de seguretat.
- És prohibida la formació de bastides a base de bidons, piles de materials i assimilables per evitar la realització de treballs dalt de superfícies insegures.
- La il·luminació mínima a les zones de treball ha de ser de 100 lux, mesurats a una alçada sobre el paviment de dos metres.
- La il·luminació mitjançant portàtils es realitzarà emprant "portabombetes estancs amb mànec aïllant" i reixeta de protecció de la bombeta; alimentats a 24 Volts.

Ram de fuster

- Els aplecs de fusteria s'ubicaran en zones prèviament delimitades i senyalitzades.
- En tot moment es mantindran lliures els camins de pas interior a l'obra.
- Els bastiments de base (marcs, portes de pas, tapajunts, etc.) es descarregaran en blocs perfectament fleixats, penjats mitjançant eslingues de la grua torre.
- Posat que es faci servir el muntacàrregues, els bastiments de base (o marcs, etc.) s'hissaran a les respectives plantes convenientment fleixats i subjectats al muntacàrregues. En arribar a la planta d'ubicació, es deixaran anar els fleixos i es descarregarà a mà.
- En cas que l'hissat es realitzi mitjançant la grua, una vegada a la planta d'ubicació, es deixaran anar els fleixos i es descarregaran a mà.
- Els bastiments de base o els marcs es repartiran immediatament per la planta per a la seva ubicació definitiva segons el replanteig efectuat, vigilant que el seu apuntament, falcat, estampit sigui segur; és a dir, que impedeixi que es desplomin en rebre un cop lleu.
- Per facilitar l'ancoratge dels marcs, es construirà una bastida de cavallets, que haurà de tenir barana de seguretat si hi ha risc de caiguda a diferent nivell de més de 2,5 metres.
- Es desmuntaran aquelles proteccions que obstaculitzin el pas dels marcs, i un cop passats, es reposarà immediatament la protecció. Posat que en aquest interval hi hagi risc de caiguda a diferent nivell, el treballador haurà d'emprar el cinturó de seguretat convenientment ancorat.
- Els retalls i serradures produïts durant els ajustaments, es recolliran i s'eliminaran mitjançant trompes d'abocament o mitjançant petits contenidors previstos per a aquest fi.
- Els treballs de col·locació dels bastiments de base i marcs es realitzaran com a mínim entre dos operaris.
- Els llistons inferiors contra deformacions es desmuntaran immediatament després d'haver acabat el procés d'enduriment de la part de rebut del bastiment de base, per a que acabi el risc d'ensopegades i caigudes.

- Les operacions de fregat mitjançant màquina de fregar manual es realitzarà sempre sota ventilació per “corrent d’aire”.
- El magatzem de coles i vernissos s’ubicarà a un lloc definit i ha de tenir ventilació directa i constant, així com un extintor de pols química seca al costat de la porta d’accés i sobre d’aquesta, un senyal de perill d’incendi, i un altre de no fumeu.
- Els operaris que realitzin la col·locació de marcs, bastiments de base, batents, etc. hauran d’emprar casc de seguretat, guants de cuir i lona (tipus americà), granota de treball, botes de cuir de seguretat i cinturó de seguretat si en aquests treballs per desenvolupar hi hagués risc de caiguda a diferent nivell.

Muntatge de vidre

- Els aplecs de vidre s’ubicaran a llocs indicats per a aquest fi.
- A nivell de carrer s’acotarà amb baranes per als vianants la vertical dels paraments que s’estan envidrant.
- És prohibit de romandre o treballar a la vertical d’un tall d’instal·lació de vidres.
- Es mantindran lliures de fragments de vidres els talls per tal d’evitar el risc de talls.
- Els vidres es tallaran a la mida adient per a cada forat del local assenyalat amb aquesta finalitat.
- La manipulació de les planxes de vidre es realitzarà mitjançant ventoses.
- El vidre “presentat” a la fusteria corresponent, es rebrà i s’acabarà d’instal·lar immediatament.
- Els vidres transparents ja instal·lats s’assenyalaran adequadament.
- Els vidres s’emmagatzemaran, a les plantes, als llocs destinats amb aquest fi dalt d’un jaç de taulons de fusta; el vidre es col·locarà quasi verticalment, lleugerament decantat contra un parament determinat.
- Les planxes de vidre transportades a mà es mouran sempre en posició vertical.
- Les bastides que s’hagin d’emprar per a la instal·lació dels vidres a les finestres, estaran protegides a la part de davant (la que dona a la finestra) per una barana sòlida de 90 cm. d’alçada, mesurada des de la plataforma de treball, formada per passamans, llistó intermedi i sòcol, per evitar el risc de caiguda al buit durant els treballs.
- Els operaris que realitzin la col·locació del vidre hauran d’emprar casc de seguretat, guants de cuir i lona (tipus americà), granota de treball, botes de cuir de seguretat i cinturó de seguretat si en aquests treballs a desenvolupar hi ha risc de caiguda a diferent nivell.

ELEMENTS AUXILIARS

En aquest apartat considerarem els elements auxiliars que s’empraran pel desenvolupament d’aquesta activitat.

- Escales de mà
- Esmoladora angular
- Bastida de borriquetes
- Pistola fixa-claus
- Taladradora portàtil

Sempre que les condicions de treball exigeixin d’altres elements de protecció, es col·locaran en l’obra seguint els criteris establerts per la legislació vigent, reflectint-los al Pla de Seguretat i condicions de Salut que ha de realitzar l’empresa constructora. (Art. 7 RD 1627/1997)

4.- Sistemes de Protecció Col·lectiva i Senyalització.

Les proteccions col·lectives a què fan referència les normes de seguretat estaran constituïdes per:

- Baranes de seguretat formades per muntants, passamà, barra intermèdia i sòcol. L'alçada de la barana ha de ser de 90 cm., i el passamà ha de tenir com a mínim 2,5 cm de gruix i 10 cm d'alçada. Els muntants (guardacossos) hauran d'estar situats a 2,5 metres entre ells com a màxim.
- Baranes modulars formades per una carcassa perimètrica de tub buit de 30x30x1 mm. i reforç central amb tub buit i, a la part central d'aquest mòdul es col·locarà un tram de protecció format per malla electrosoldada de 150x150 mm. i gruix de ferro de 6 mm. Aquesta barana modular estarà sustentada per un guardacòs en forma de muntant.
- Marquesines o viseres de protecció que volin entre 1,5 i 2 metres quallades amb taulons de 2,5 cm. de gruix i 20 cm. d'ample.
- Extintor de pols química seca.

Senyalització de seguretat al Treball, segons el R.D. 485/1997, de 14 d'abril, conforme a la normativa ressenyada en aquesta activitat:

- Senyal d'advertència de caiguda d'objectes.
- Senyal d'advertència de caiguda a diferent nivell.
- Senyal d'advertència de risc d'ensopegar.
- Senyal d'advertència de risc elèctric.
- Senyal d'advertència de risc d'incendi.
- Senyal de prohibit el pas als vianants.
- Senyal de no fumeu.
- Senyal de protecció obligatòria del cap.
- Senyal de protecció obligatòria dels peus.
- Senyal de protecció obligatòria de les mans.
- Senyal de protecció obligatòria del cos.
- Senyal de protecció obligatòria de la vista.
- Senyal de protecció obligatòria de les vies respiratòries.
- Senyal de protecció obligatòria de la cara.
- Senyal d'ús obligatori del cinturó de seguretat.

Sempre que les condicions de treball exigeixin d'altres elements de protecció, es col·locaran en l'obra seguint els criteris establerts per la legislació vigent, reflectint-los al Pla de Seguretat i condicions de Salut que ha de realitzar l'empresa constructora. (Art. 7 RD 1627/1997).

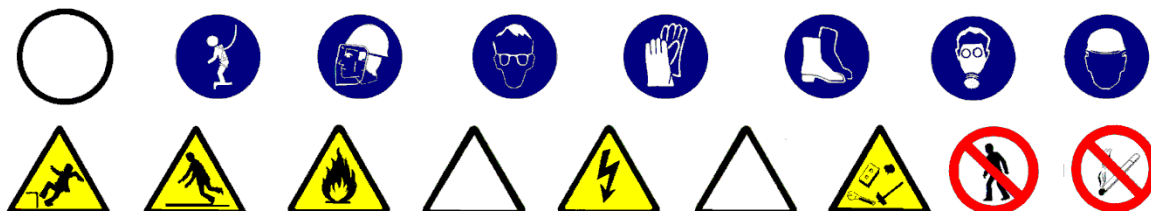

5.- Relació d'Equips de protecció individual.

Els Equips de Protecció Individual seran, segons els treballs a desenvolupar, els següents:

- Treballs de transport (conductors i operadors de grua):
 - Cascos de seguretat.
 - Botes de seguretat.
 - Granota de treball.
- Pels treballs de fusteria de fusta:
 - Cascos de seguretat.
 - Guants de cuir i lona (tipus americà).
 - Granota de treball.
 - Botes de cuir de seguretat.
 - Cinturó de seguretat, si els calgués.
 - Màscara antipols pels fregadors amb paper de vidre.
 - Màscara amb filtre químic posat que manipulessin coles, vernissos, etc.
- Pels treballs de tancaments metàl·lics:
 - Cascos de seguretat.
 - Guants de cuir i lona (tipus americà).
 - Granota de treball.
 - Botes de cuir de seguretat.
 - Cinturó de seguretat, si els calgués.
 - Ulleres antiimpactes per a manipulació de l'esmoladora.
- Pels treballs de cristalleria:
 - Cascos de seguretat.
 - Guants de cuir i lona (tipus americà).
 - Granota de treball.
 - Botes de cuir de seguretat.
 - Cinturó de seguretat, si els calgués.

Sempre que les condicions de treball exigeixin d'altres elements de protecció es dotarà als treballadors dels mateixos, reflectint-los al Pla de Seguretat i condicions de Salut que ha de realitzar l'empresa constructora (Art. 7 RD 1627/1997).

Els Equips de Protecció individual hauran de complir en tot moment els requisits establerts pel RD 773/1997, del 30 de maig; RD 1407/1192, del 20 de novembre, i les corresponents Normes UNE.

1.- Introducció.

1.1 Definició:

Col·locació i muntatge d'un conjunt d'aparells, conduccions, accessoris, etc., destinats a proporcionar un servei.

1.2 Tipus d'instal·lacions:

- Electricitat i audiovisuals: (ref. InsEI1,2,3,4,5,6,7,8) consisteix, amb les corresponents ajudes de maçoneria, en l'obertura de regates, allotjament al seu interior de les conduccions de repartiment i el posterior tancament de les regates, en el cas d'instal·lacions encastades. A més, s'inclou la instal·lació de caixes de distribució, els mecanismes de comandament, els elements de seguretat, etc. que són necessaris pel correcte funcionament del sistema d'il·luminació, telefonia, vídeo, TV, megafonia, l'accionament de la maquinària, etc. instal·lats a un edifici.
- Instal·lació de conductes fluids (subministrament, evacuació i contra incendis) : (ref. InsFI1,2,3,4,5,6,7,8)
 - Fontaneria.
 - Sanejament.
 - Calefacció.
 - Gas
- Instal·lació d'aire condicionat: (ref. InsAi1,2,3,4,5,6,7,8)
- Antenes i parallamps: (ref. InsAn1,2,3,4,5) s'inclou des de la col·locació del pal de les antenes receptores i de les línies de repartiment, fins l'arribada del subministrament dels diferents punts de connexió dels aparells interiors.
- Ascensors i muntacàrregues: (ref. InsAs1,2,3,4,5,6,7) partint del buit previst ja de les fases d'estructura i tancaments, es procedirà, d'una banda, a la col·locació de les portes exteriors d'accés a la cabina, i d'altra banda, a la instal·lació de guies, maquinària, contrapesos i cabina exterior del buit.

1.3 Observacions generals:

S'haurà de considerar una previsió d'elements auxiliars com bastides de cavallets, escales de mà i tisora, eines manuals, etc.

Als treballs interiors, s'ha de garantir la il·luminació a les zones de pas i de treball mitjançant punts de llum, la potència dels quals ha de ser d'una intensitat lumínica mèdia de 100 lux.

S'ha de considerar, abans de l'inici d'aquesta activitat, que ja hi ha instal·lades les tanques perimètriques de limitació del solar per evitar l'entrada de personal aliè a l'obra; les instal·lacions d'higiene i benestar, així com també, les preses provisionals d'obra (aigua i electricitat).

1.- Definició i descripció.

1.1 Definició:

Instal·lació elèctrica: Conjunt de mecanismes i utilitatges destinats a la distribució i consum d'energia elèctrica a 220/380 volts, des del final de la presa de la companyia subministradora fins a cada punt d'utilització de l'edifici.

Instal·lació d'àudio-visuals: Conjunt de sistemes electrònics destinats a la transmissió per cable de senyals elèctriques d'alta freqüència per a les funcions de telefonia, tèlex, vídeo, megafonia, TV, etc.

1.2 Descripció:

Les instal·lacions per cable per a la transmissió dels impulsos elèctrics de freqüència industrial (instal·lació elèctrica de 220/380 volts) i d'alta freqüència (instal·lació d'àudio-visuals de molt baixa tensió) es realitzaran mitjançant cables entubats, i a cada punt de distribució hi haurà la seva corresponent caixa de connexions.

S'han d'individualitzar les canalitzacions segons les diferents funcions a exercir: electricitat, telefonia, vídeo, megafonia, TV per cable, etc.

Els tubs o canalitzacions que porten cables poden anar encastats o vistos, així com les seves caixes de distribució, que hauran de tenir accés per realitzar les operacions de connexió i reparació.

En la realització d'aquestes activitats, abans del seu inici, s'ha de garantir el subministrament dels materials necessaris per dur a terme la instal·lació. Per fer-ho, s'haurà de considerar un previ aplec de material a un espai predeterminat tancat(cables, tubs, etc.).

Per realitzar la instal·lació elèctrica i d'àudio-visuals serà imprescindible considerar el següent equip humà:

- electricistes.
- ajudes de maçoneria.

També serà necessari tenir en compte els mitjans auxiliars necessaris per dur a terme la realització de la instal·lació:

- Estris: escala de tisora, escala de mà, proteccions col·lectives i personals, etc.
- Eines manuals: comprovants de tensió (voltímetre), pistola fixa-claus, perforadora portàtil, màquina per fer regates, etc.
- Instal·lació elèctrica provisional.
- Instal·lacions d'higiene i benestar.

INSTAL·LACIÓ ELÈCTRICA I AUDIOVISUALS

2.- Relació de riscos i la seva avaluació.

En la relació de les causes dels accidents s'ha tingut en compte la guia d'avaluació de riscos editada pel Departament de Treball de la Generalitat, considerant a cada activitat només els riscos més importants. I a la seva avaluació s'han tingut en compte les consideracions constructives del Projecte d'Execució Material de l'obra, considerant que: la probabilitat és la possibilitat que es materialitzi el risc, i la gravetat (severitat) és la conseqüència normalment esperada de la materialització del risc.

En la confecció del Pla de Seguretat i Condicions de Salut, aquesta avaluació podrà ésser modificada en funció de la tecnologia que aporti l'empresa constructora o empreses que intervinguin al procés constructiu, segons disposa l'Article 7 del R. D. 1627/1997, de 24 d'octubre.

L'objectiu principal d'aquesta avaluació és el d'establir un esglaonament de prioritats per anul·lar, o al seu cas, controlar i reduir aquests riscos, tenint en compte les mesures preventives que es desenvolupen a continuació.

Riscos	Probabilitat	Gravetat	Avaluació del risc
1.-Caigudes de persones a diferent nivell.	ALTA	MOLT GREU	CRÍTIC
4.-Caiguda d'objectes per manipulació.	BAIXA	LLEU	ÍNFIM
5.-Caiguda d'objectes.	MÈDIA	GREU	MEDI
9.-Cops amb objectes o eines.	MÈDIA	LLEU	BAIX
10.-Projecció de fragments o partícules.	ALTA	LLEU	BAIX
13.-Sobreesforços.	MÈDIA	GREU	MEDI
15.-Contactes tèrmics.	BAIXA	GREU	BAIX
16.-Contactes elèctrics.	ALTA	MOLT GREU	ELEVAT
26.-O. R.: manipulació de materials abrasius.	ALTA	LLEU	MEDI
28.-Malalties causades per agents físics.	MÈDIA	GREU	MEDI

OBSERVACIONS :

(10) Risc específic de l'operari que manipula la màquina de fer regates.

3.- Norma de Seguretat

POSADA A PUNT DE L'OBRA PER REALITZAR AQUESTA ACTIVITAT

- Donats els treballs que es desenvolupen a l'activitat, s'ha d'assegurar que ja estan construïdes les instal·lacions d'Higiene i Benestar definitives per a l'execució de la resta de l'obra.

PROCÉS

Xarxa interior elèctrica i àudio-visual

- El personal encarregat del muntatge de la instal·lació ha de conèixer els riscos específics i l'ús dels mitjans auxiliars necessaris per realitzar-los amb la major seguretat possible.
- Per evitar el risc de caiguda al mateix nivell, s'haurà de mantenir el tall net i endreçat.
- Per evitar el risc de caiguda a diferent nivell, es respectaran les baranes de seguretat ja instal·lades a les activitats anteriors (balconeres, cornises, etc.).
- En la manipulació de materials s'hauran de considerar posicions ergonòmiques per evitar cops, ferides i erosions.
- Els operaris que realitzin el transport del material hauran d'emprar casc de seguretat, guants de cuir i lona (tipus americà), granota de treball i botes de cuir de seguretat.
- Es vigilarà en tot moment la bona qualitat dels aïllaments així com la correcta disposició d'interruptors diferencials i magnetotèrmics al quadre de zona.
- En la fase d'obra d'obertura i tancament de regates, es tindrà cura de l'ordre i la neteja del tall per evitar el risc d'ensopegades.
- La il·luminació mínima a les zones de treball ha de ser de 100 lux, mesurats a una alçada sobre el paviment de dos metres.
- La il·luminació mitjançant portàtils es realitzarà emprant "portabombetes estancs amb mànec aïllant" i reixeta de protecció de la bombeta; alimentats a 24 Volts.
- És prohibida la connexió de cables als quadres de subministrament elèctric d'obra, sense la utilització de les clavilles mascle-femella.
- Les escales de mà a utilitzar, seran tipus tisora, dotades amb sabates antilliscants i cadeneta limitadora d'obertura, per evitar els riscos de caiguda a diferent nivell degut a treballs realitzats sobre superfícies insegures.
- En la realització del cablejat, penjat i connexió de la instal·lació a zones de risc de caiguda al buit (escales, balconeres, etc.) es protegirà el buit mitjançant una xarxa de seguretat.
- Les eines a emprar pels electricistes instal·ladors, estaran protegides per doble aïllament (categoria II).
- Les eines dels instal·ladors, els aïllaments de les quals estiguin deteriorats, seran retirades i substituïdes per altres en bon estat de manera immediata.
- Per evitar la connexió accidental a la xarxa de la instal·lació elèctrica de l'edifici, l'últim cablejat que s'executarà serà el que vagi del quadre general al de la companyia subministradora, guardant a un lloc segur els mecanismes necessaris per a la connexió, que seran els últims a instal·lar-se.
- Les proves de funcionament de la instal·lació elèctrica seran anunciades a tot el personal abans d'iniciar-se, per evitar accidents.
- Abans de fer entrar a càrrega la instal·lació elèctrica, s'haurà de fer una revisió a fons de les connexions de mecanismes, proteccions i empalmaments dels quadres elèctrics, d'acord amb el Reglament Electrotècnic de Baixa Tensió.
- Els operaris que realitzin la instal·lació de la xarxa interior hauran d'emprar casc de seguretat, guants de cuir i lona (tipus americà) o guants aïllants si els calgués, granota de treball i botes de cuir de seguretat.

Xarxa exterior elèctrica

- El personal encarregat del muntatge de la instal·lació ha de conèixer els riscos específics i l'ús dels mitjans auxiliars necessaris per realitzar-los amb la major seguretat possible.
- La instal·lació dels cables d'alimentació des de la presa fins els punts, es realitzarà entubats i enterrats a rases.
- A la realització de les rases es tindrà en compte la normativa d'excavació de rases i pous (MovEZ).
- Les connexions es realitzaran sempre sense tensió a les línies.
- Durant l'hissat dels pals o bàculs a zones de trànsit, s'acotarà una zona amb un radi igual a l'alçada d'aquests elements més cinc metres.
- Es delimitarà la zona de treball amb tanques indicadores de la presència de treballadors amb senyals previstes per al codi de circulació, i per la nit, aquestes es senyalitzaran amb llums vermells.
- Durant l'hissat d'aquests bàculs o pals, es vigilarà en tot moment que es respectin les distàncies de seguretat respecte a d'altres línies d'Alta Tensió aèries que hi hagi pels voltants, és a dir: per a tensions no superiors a 66 Kv, a una distància de 3 metres, i superiors a 66 Kv, a una distància de seguretat de 5 metres.
- Els operaris que realitzin la instal·lació de la xarxa exterior hauran d'emprar casc de seguretat, guants de cuir i lona (tipus americà), granota de treball i botes de cuir de seguretat.

Estació transformadora d'Alta a Baixa Tensió

- El personal encarregat del muntatge de la instal·lació ha de conèixer els riscos específics i l'ús dels mitjans auxiliars necessaris per realitzar-los amb la major seguretat possible.
- Durant el procés d'instal·lació es deixaran les línies sense tensió, tenint en compte les cinc regles d'or de seguretat als treballs a línies i aparells d'Alta Tensió:
- Obrir amb tall visible totes les fonts de tensió mitjançant interruptors i seccionadors que assegurin la impossibilitat de tancament intempestiu.
- Enclavament o bloqueig, si és possible, dels aparells de tall.
- Reconeixement de l'absència de tensió.
- Posar a terra i en curtcircuit totes les possibles fonts de tensió.
- Col·locar els senyals de seguretat adequades, delimitant la zona de treball.
- S'haurà de garantir l'absència de tensió mitjançant un comprovant adequat abans de qualsevol manipulació.
- En el lloc de treball es trobaran presents com a mínim dos treballadors, que hauran d'emprar casc de seguretat, protecció facial, guants aïllants, catifa aïllant, banqueta i perxa.
- L'entrada en servei de les estacions de transformació, tant d'Alta com de Baixa Tensió es realitzarà amb l'edifici desallotjat de personal, en presència del comandament d'obra i de la direcció facultativa.
- Abans de fer entrar en servei les estacions de transformació es procedirà a comprovar l'existència real a la sala de la banqueta de maniobres, perxes de maniobres, extintors de pols química seca i farmaciola, i que els operaris es trobin vestits amb les peces de protecció personal.
- Pels treballs de revisió i manteniment del Centre de Transformació estaran dotats dels elements següents:
 - placa d'identificació de cel·la.
 - Instruccions pel que fa a perills que presenten els corrents elèctrics i els socors a impartir a les víctimes.
 - Esquema del centre de transformació.
 - Perxa de maniobra.
 - Banqueta aïllant.
 - Insuflador per a la respiració boca a boca.
- En l'entrada del centre es col·locaran plaques per a la identificació del centre i triangle d'avertència de perill.
- En els treballs d'instal·lació del grup transformador i annexos s'hauran de considerar els treballs auxiliars de maçoneria, que es regiran segons la norma CinLa i treballs de soldadura per a la col·locació de ferramentes que es regiran segons la norma de soldadura elèctrica EstAc5.
- La col·locació del grup transformador s'auxiliarà mitjançant una grua mòbil que haurà de complir amb la normativa de grues mòbils de ConMu4.
- S'ha de tenir en compte que pels treballs a realitzar a les estacions d'Alta Tensió s'ha de considerar el "Reglament sobre Centrals Elèctriques, Subestacions i Centres de Transformació" (RD 3275/1982 de 12 de novembre, BOE 288 d'1 de desembre de 1982. Ordre de 23 de juny de 1988, BOE de 5 de juliol de 1988).
- Pels treballs a realitzar a les estacions de Baixa Tensió s'ha de considerar el "Reglament Electrotècnic de Baixa Tensió i la Instrucció Tècnica Complementària del 9 d'octubre de 1973"

ELEMENTS AUXILIARS

En aquest apartat considerarem els elements auxiliars que s'empraran per realitzar els treballs d'aquesta activitat.

Escales de mà
Pistola fixa-claus
Taladradora portàtil

Sempre que les condicions de treball exigeixin d'altres elements de protecció, es col·locaran a l'obra seguint els criteris establerts per la legislació vigent, reflectint-los al Pla de Seguretat i condicions de Salut que ha de realitzar l'empresa constructora. (Art. 7 RD 1627/1997)

INSTAL·LACIÓ ELÈCTRICA I ÀUDIO-VISUALS

4.- Sistemes de Protecció Col·lectiva i Senyalització.

Les proteccions col·lectives a què es refereixen les normes de seguretat estaran constituïdes per:

- Xarxes de seguretat horitzontals o verticals segons el cas, seran de poliamida, amb un diàmetre mínim de la corda de 4 mm. i una llum de malla màxima de 100x100 mm. La xarxa anirà proveïda de corda perimètrica de poliamida de 12 mm. de diàmetre com a mínim, convenientment ancorada. L'ancoratge òptim de les xarxes són els elements estructurals, donat que així la xarxa pot quedar convenientment tensa de manera que pugui suportar al centre un esforç de fins a 150 Kp.
- Baranes de seguretat formades per muntants, passamà, barra intermèdia i sòcol. L'alçada de la barana ha de ser de 90 cm., i el passamà ha de tenir com a mínim 2,5 cm de gruix i 10 cm d'alçada. Els muntants (guardacossos) hauran d'estar situats a 2,5 metres entre ells com a màxim.
- Baranes modulars formades per una carcassa perimètrica de tub buit de 30x30x1 mm. i reforç central amb tub buit i a la part central d'aquest mòdul es col·locarà un tram de protecció format per malla electrosoldada de 150x150 mm. i gruix de ferro de 6 mm. Aquesta barana modular estarà sustentada per un guardacòs en forma de muntant.
- Extintor de pols química seca.

Senyalització de seguretat al Treball, segons el RD 485/1997, de 14 d'abril, conforme a la normativa ressenyada en aquesta activitat:

- Senyal d'advertència de risc d'ensopegar.
- Senyal d'advertència de risc elèctric.
- Senyal de prohibit el pas als vianants.
- Senyal de protecció obligatòria del cap.
- Senyal de protecció obligatòria dels peus.
- Senyal de protecció obligatòria de les mans.
- Senyal de protecció obligatòria del cos.
- Senyal de protecció obligatòria de la vista.
- Senyal de protecció obligatòria de la cara.
- Senyal d'ús obligatori del cinturó de seguretat.

Sempre que les condicions de treball exigeixin d'altres elements de protecció, es col·locaran a l'obra seguint els criteris establerts per la legislació vigent, reflectint-los al Pla de Seguretat i condicions de Salut que ha de realitzar l'empresa constructora. (Art. 7 RD 1627/1997).

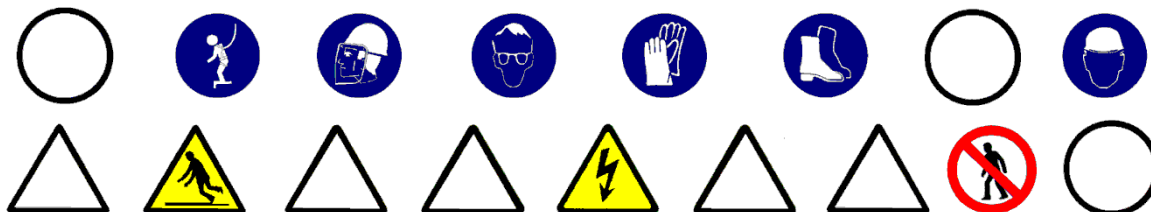

5.- Relació d'Equips de protecció individual.

Els Equips de Protecció Individual seran, segons els treballs a desenvolupar, els següents:

- Treballs de transport:
 - Cascos de seguretat.
 - Guants de cuir i lona (tipus americà).
 - Botes de seguretat.
 - Granota de treball.

- Pels treballs d'instal·lació (baixa tensió i ÀUDIO-VISUALS) :
 - Cascos de seguretat.
 - Guants de cuir i lona (tipus americà).
 - Guants aïllants, si els calgués.
 - Granota de treball.
 - Botes de cuir de seguretat.
 - Cinturó de seguretat, si els calgués.

- Pels treballs d'instal·lació (alta tensió) :
 - Cascos de seguretat.
 - Guants aïllants.
 - Granota de treball.
 - Botes aïllants.
 - Protecció d'ulls i cara.
 - Banqueta aïllant i/o catifa aïllant.
 - Perxa aïllant.

- Pels treballs de maçoneria (ajudes) :
 - Cascos de seguretat.
 - Guants de cuir i lona (tipus americà).
 - Granota de treball.
 - Botes de cuir de seguretat.
 - Ulleres antiimpactes (en realitzar regates).
 - Protecció de les oïdes (en realitzar regates).
 - Màscara amb filtre mecànic antipols (en realitzar regates).

- Pels treballs de soldadura elèctrica:
 - Cascos de seguretat.
 - Pantalla amb vidre inactínic.
 - Guants de cuir.
 - Mandil de cuir.
 - Granota de treball.
 - Botes de cuir amb polaines.

Sempre que les condicions de treball exigeixin d'altres elements de protecció, es dotarà als treballadors amb els mateixos, reflectint-los al Pla de Seguretat i condicions de Salut que ha de realitzar l'empresa constructora (Art. 7 RAD 1627/1997).

Els Equips de Protecció Individual hauran de complir en tot moment els requisits establerts pel RD 773/1997, del 30 de maig; RD 1407/1192, del 20 de novembre, i les corresponents Normes UNE.

1.- Definició i descripció.

1.1 Definició:

Instal·lació de fontaneria i aparells sanitaris: conjunt d'instal·lacions per a aigua potable (bombes, vàlvules, comptadors, etc.), conduccions (muntants), distribució per plantes i aparells pel subministrament i consum.

Instal·lació de sanejament: sistemes d'evacuació i tractament d'aigües brutes.

Instal·lació de gas: conjunt d'instal·lacions per al subministrament de gas (vàlvules, comptadors, etc.), conduccions (muntants), distribució per plantes i aparells pel subministrament i consum.

Instal·lació de calefacció: conjunt format pel calefactor, radiadors i conduccions que fan moure l'aigua calenta, no superior a 90 °C, per un circuit tancat, per augmentar la temperatura ambiental mitjançant la radiació tèrmica dels radiadors.

1.2 Descripció:

Considerarem dos tipus d'instal·lacions de fluids:

- les connectades a una xarxa de subministrament o evacuació pública: aigua, sanejament i gas.
- les que són totalment independents: calefacció.

En la realització d'aquestes activitats, abans del seu inici, s'ha de garantir el subministrament dels materials necessaris per dur a terme la instal·lació. Per fer-ho, s'haurà de considerar un previ aplec de material a un espai predeterminat tancat (cables, tubs, etc.).

Per realitzar la instal·lació de conductes de fluids, serà imprescindible considerar l'equip humà següent:

- lampistes.
- paletes.
- operari que realitza les regates.

També serà necessari tenir en compte els mitjans auxiliars necessaris per dur a terme la realització de la instal·lació:

- Estris: bastida modular tubular, bastiment penjat, bastida de cavallets, escala de tisora, escala de mà, passarel·les, proteccions col·lectives i personals, etc.
- Eines manuals: comprovant de tensió (voltímetre), pistola fixa-claus, perforadora portàtil, màquina per fer regates (regatadora elèctrica), màquina de forjar, esmoladora angular, etc.
- Instal·lació elèctrica provisional.
- Instal·lació provisional d'aigua.
- Instal·lacions d'higiene i benestar.

INSTAL·LACIONS PER A FLUIDS (Aigua i Gas)

2.- Relació de riscos i la seva avaluació.

A la relació de les causes dels accidents s'ha tingut en compte la guia d'avaluació de riscos editada pel Departament de Treball de la Generalitat, considerant a cada activitat només els riscos més importants. I a la seva avaluació s'han tingut en compte les consideracions constructives del Projecte d'Execució Material de l'obra, considerant que: la probabilitat és la possibilitat que es materialitzi el risc, i la gravetat (severitat) és la conseqüència normalment esperada de la materialització del risc.

A la confecció del Pla de Seguretat i Condicions de Salut, aquesta avaluació podrà ésser modificada en funció de la tecnologia que aporti l'empresa constructora o empreses que intervinguin al procés constructiu, segons disposa l'Article 7 del R. D. 1627/1997, de 24 d'octubre.

L'objectiu principal d'aquesta avaluació és el d'establir un esglaonament de prioritats per anul·lar, o al seu cas, controlar i reduir aquests riscos, tenint en compte les mesures preventives que es desenvolupen a continuació.

Riscos	Probabilitat	Gravetat	Avaluació del risc
1.-Caigudes de persones a diferent nivell.	ALTA	MOLT GREU	CRÍTIC
3.-Caiguda d'objectes per desplom.	ALTA	MOLT GREU	CRÍTIC
4.-Caiguda d'objectes per manipulació.	BAIXA	LLEU	ÍNFIM
5.-Caiguda d'objectes.	ALTA	GREU	ELEVAT
7.-Cops contra objectes immòbils.	MÈDIA	LLEU	BAIX
8.-Cops amb elements mòbils de màquines.	MÈDIA	GREU	MEDI
9.-Cops amb objectes o eines.	MÈDIA	LLEU	BAIX
10.-Projecció de fragments o partícules.	MÈDIA	LLEU	BAIX
13.-Sobreesforços.	MÈDIA	GREU	MEDI
15.-Contactes tèrmics.	BAIXA	GREU	BAIX
16.-Contactes elèctrics.	MÈDIA	GREU	MEDI
19.-Exposició a radiacions.	MÈDIA	GREU	MEDI
20.-Explosions.	BAIXA	MOLT GREU	MEDI
21.-Incendis.	BAIXA	GREU	BAIX
28.-Malalties causades per agents físics.	MÈDIA	GREU	MEDI

OBSERVACIONS :

- (3) Risc degut al desplom de bastides de façana i/o lliscaments de terres en rases.
- (8) Risc específic en l'ús de la màquina de fregar i serra circular manual per a fusta.
- (10) Risc específic de l'operari que manipula la màquina de fer regates i la pistola fixa-claus.
- (19) Risc causat per les radiacions d'infraroigs generades en l'ús del bufador.
- (28) Risc causat per les radiacions d'infraroigs generades en l'ús del bufador i a la manipulació de la màquina de fer regates.

3.- Norma de Seguretat

POSADA A PUNT DE L'OBRA PER REALITZAR AQUESTA ACTIVITAT

- Donats els treballs que es desenvolupen a l'activitat, s'ha d'assegurar que ja estan construïdes les instal·lacions d'Higiene i Benestar definitives per a l'execució de la resta de l'obra.

PROCÉS

Xarxa interior

- El personal encarregat del muntatge de la instal·lació ha de conèixer els riscos específics i l'ús dels mitjans auxiliars necessaris per realitzar-los amb la major seguretat possible.
- Per evitar el risc de caiguda al mateix nivell, s'haurà de mantenir el tall net i endreçat.
- Per evitar el risc de caiguda a diferent nivell, s'hauran de respectar les baranes de seguretat.
- En la manipulació de materials s'hauran de considerar posicions ergonòmiques per evitar cops, ferides i erosions.
- Els operaris que realitzin el transport de material hauran d'emprar casc de seguretat, guants de cuir i lona (tipus americà), granota de treball i botes de cuir de seguretat.
- Es vigilarà en tot moment la bona qualitat dels aïllaments, així com la correcta disposició d'interruptors diferencials i magnetotèrmics al quadre de zona.
- En la fase d'obra d'obertura i tancament de regates, es posarà cura en l'ordre i la neteja del tall, per evitar el risc d'ensopegades.
- La il·luminació mínima a les zones de treball ha de ser de 100 lux, mesurats a una alçada sobre el paviment de dos metres.
- La il·luminació mitjançant portàtils es realitzarà emprant "portabombetes estancs amb mànec aïllant" i reixeta de protecció de la bombeta, alimentats a 24 Volts.
- És prohibit de connectar els cables als quadres de subministrament elèctric d'obra, sense la utilització de les clavilles mascle-femella.
- Les escales de mà a emprar hauran d'estar dotades amb sabates antilliscants i cadeneta limitadora d'obertura, per evitar els riscos de caiguda a diferent nivell degut a treballs realitzats a sobre de superfícies insegures.
- Les eines a emprar pels electricistes instal·ladors, estaran protegides per doble aïllament (categoria II).
- Les eines dels instal·ladors, l'aïllament de les quals estigui deteriorat, seran retirades i substituïdes per d'altres en bon estat de manera immediata.

Instal·lació de fontaneria, aparells sanitaris, calefacció i evacuació d'aigües residuals.

- El magatzem pels aparells sanitaris, radiadors, etc. s'ubicarà a l'obra, a un local tancat.
- Durant el transport, és prohibit d'emprar els fleixos dels paquets com anses.
- Els blocs i aparells sanitaris fleixats a sobre de batees, es descarregaran fleixats amb l'ajuda del ganxo de la grua. La càrrega serà guiada per un home mitjançant un cap guia que penjarà d'ella, per evitar els riscos de cops i enganxades.
- Els blocs d'aparells sanitaris, un cop rebuts a planta, es transportaran directament al lloc d'ubicació, per evitar accidents a les vies de pas intern.
- El taller magatzem s'ubicarà a un lloc senyalat de l'obra, i estarà dotat de porta, ventilació per corrent d'aire i il·luminació artificial si fos necessària.
- El transport de trams de canonada a l'espatlla per un sol home es realitzarà inclinant la càrrega cap a darrera, de manera que, l'extrem que vagi davant superi l'alçada d'un home, per tal d'evitar cops i ensopegades amb d'altres operaris a llocs poc il·luminats.
- Els bancs de treball es mantindran en bones condicions d'ús, evitant que s'aixequin estelles durant la feina.
- Es reposaran les proteccions dels buits dels forjats un cop realitzat l'aploamat, per a la instal·lació dels muntants, evitant així el risc de caiguda. L'operari, en realitzar l'operació de l'aploamat, emprarà el cinturó de seguretat contra les caigudes.
- Es rodejarà amb barana de seguretat els buits de forjat pel pas de tubs que no puguin cobrir-se després d'haver acabat l'aploamat, per evitar el risc de caiguda.
- Es mantindran nets de trossos i retalls els llocs de treball. Es netejaran a mesura que s'avanci, aplegant la runa per al seu vessament, pels conductes d'evacuació, per evitar el risc de trepitjades sobre objectes.
- És prohibit de soldar amb plom a llocs tancats. Sempre que s'hagi de soldar amb plom s'establirà un corrent d'aire de ventilació, per evitar el risc de respirar productes tòxics.
- El local destinat a emmagatzemar les bombones o ampolles de gasos líquids s'ubicarà a un lloc preestablert a l'obra; que haurà de tenir ventilació constant per corrent d'aire, porta amb pany de seguretat i il·luminació artificial.
- La il·luminació elèctrica del lloc on s'emmagatzemen les ampolles o bombones de gasos líquids es realitzarà mitjançant mecanismes estancs antideflagrants de seguretat.

- A sobre de la porta del magatzem de gasos líquids s'establirà un senyal normalitzada de "perill explosió" i un altre de "No fumeu".
- Al costat de la porta del magatzem de gasos líquids s'instal·larà un extintor de pols química seca.
- És prohibit l'ús d'encenedors i bufadors al costat de materials inflamables.
- És prohibit de deixar els encenedors i bufadors encesos.
- Es controlarà la direcció de la flama durant les operacions de soldadura per evitar incendis.
- Les ampolles o bombones de gasos líquids es transportaran i romandran als carros portaampolles.
- S'evitarà de soldar amb les ampolles o bombones de gasos líquids exposades al sol.
- Es vigilarà en tot moment el bon estat dels manòmetres, i es vigilarà que a les mànegues hi hagi les vàlvules antiretrocs.
- Les instal·lacions de fontaneria a balcons, tribunes, terrasses seran executades un cop s'hagin aixecat els parapets o baranes definitives.
- Els operaris que realitzin la instal·lació de la xarxa interior hauran d'emprar casc de seguretat, guants de cuir i lona (tipus americà), granota de treball, botes de cuir de seguretat i cinturó de seguretat si els calgués.
- Els operaris que realitzin regates hauran d'emprar casc de seguretat, guants de cuir i lona (tipus americà), ulleres antiimpactes, protectors auditius, granota de treball i botes de cuir de seguretat.
- Els operaris que realitzin treballs amb el bufador hauran d'emprar casc de seguretat, guants i maneguins de cuir, espiell amb vidre fumat, granota de treball, mandil de cuir, botes de cuir de seguretat, polaines de cuir i màscara antifums tòxics si els calgués.
- Els operaris que realitzin treballs amb soldadura elèctrica hauran d'emprar casc de seguretat, guants i maneguins de cuir, pantalla amb vidre inactínic, granota de treball, mandil de cuir, botes de cuir de seguretat, polaines de cuir i màscara antifums tòxics si calgués.
- Els operaris que realitzin treballs de maçoneria hauran d'emprar casc de seguretat, guants de cuir i lona (tipus americà) o de neoprè, segons els casos, granota de treball, botes de cuir de seguretat i cinturó de seguretat si els calgués.

Xarxa exterior

- El personal encarregat del muntatge de la instal·lació ha de conèixer els riscos específics i l'ús dels mitjans auxiliars necessaris per realitzar-los amb la major seguretat possible.
- La instal·lació dels conductes d'alimentació des de la xarxa general fins a l'edifici es realitzarà enterrada a rases.
- En la realització de les rases i pericons, es tindrà en compte la normativa d'excavació de rases i pous.
- Els operaris que realitzin la instal·lació de la xarxa exterior hauran d'emprar casc de seguretat, guants de cuir i lona (tipus americà), granota de treball i botes de cuir de seguretat.

ELEMENTS AUXILIARS

En aquest apartat considerarem els nous elements auxiliars que s'empraran per realitzar els treballs d'aquesta activitat.

Escales de mà
Soldadura elèctrica
Esmoladora angular
Bastida de borriquetes
Pistola fixa-claus
Taladradora portàtil
Màquina de regates elèctrica

Sempre que les condicions de treball exigeixin d'altres elements de protecció, es col·locaran a l'obra seguint els criteris establerts per la legislació vigent, reflectint-los al Pla de Seguretat i condicions de Salut que ha de realitzar l'empresa constructora. (Art. 7 RD 1627/1997)

INSTAL·LACIONS PER A FLUIDS (Aigua i Gas)

4.- Sistemes de Protecció Col·lectiva i Senyalització.

Les proteccions col·lectives a què es refereixen les normes de seguretat estaran constituïdes per:

- Baranes de seguretat formades per muntants, passamà, barra intermèdia i sòcol. L'alçada de la barana ha de ser de 90 cm., i el passamà ha de tenir com a mínim 2,5 cm. de gruix i 10 cm. d'alçada. Els muntants (guardacossos) hauran d'estar situats a 2,5 metres entre ells com a màxim.
- Extintor de pols química seca.

Senyalització de seguretat al Treball, segons el R.D. 485/1997, de 14 d'abril, conforme a la normativa ressenyada en aquesta activitat:

- Senyal d'advertència de risc d'ensopegar.
- Senyal d'advertència de risc de caiguda a diferent nivell.
- Senyal d'advertència de risc, material inflamable.
- Senyal de prohibit el pas als vianants.
- Senyal de no fumeu.
- Senyal de protecció obligatòria del cap.
- Senyal de protecció obligatòria dels peus.
- Senyal de protecció obligatòria de les mans.
- Senyal de protecció obligatòria del cos.
- Senyal de protecció obligatòria de la vista.
- Senyal de protecció obligatòria de la cara.
- Senyal d'ús obligatori del cinturó de seguretat.

Sempre que les condicions de treball exigeixin d'altres elements de protecció, es col·locaran a l'obra seguint els criteris establerts per la legislació vigent, reflectint-los al Pla de Seguretat i condicions de Salut que ha de realitzar l'empresa constructora. (Art. 7 RD 1627/1997).

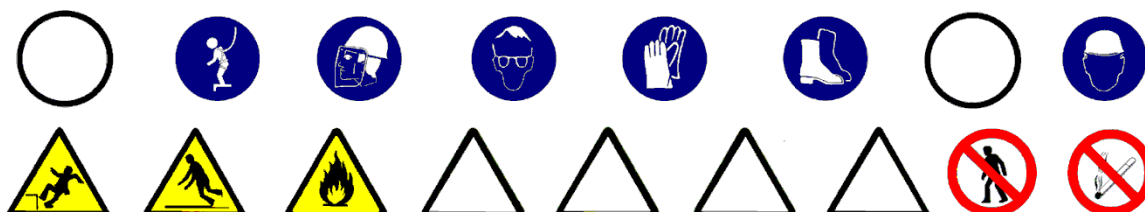

5.- Relació d'Equips de protecció individual.

Els Equips de Protecció Individual seran, segons els treballs a desenvolupar, els següents:

- Treballs de transport i fontaneria:
 - Cascos de seguretat.
 - Guants de cuir i lona (tipus americà).
 - Botes de seguretat.
 - Granota de treball.
 - Cinturó de seguretat, si calgués

- Pels treballs amb bufador:
 - Cascos.
 - Ulleres de vidre fumats per a la protecció de radiacions d'infrarojos.
 - Guants de cuir.
 - Mandil de cuir.
 - Maneguins de cuir.
 - Granota de treball.
 - Botes de cuir amb polaines.

- Pels treballs de maçoneria (ajudes) :
 - Cascos de seguretat.
 - Guants de cuir i lona (tipus americà) o de neoprè.
 - Granota de treball.
 - Botes de cuir de seguretat.
 - Ulleres antiimpactes (en realitzar regates).
 - Protecció de les oïdes (en realitzar regates).
 - Màscara amb filtre antipols (en realitzar regates).
 - Cinturó de seguretat, si calgués

- Pels treballs de soldadura elèctrica:
 - Cascos de seguretat.
 - Pantalla amb vidre inactínic.
 - Guants de cuir.
 - Mandil de cuir.
 - Granota de treball.
 - Botes de cuir amb polaines.

Sempre que les condicions de treball exigeixin d'altres elements de protecció, es dotarà als treballadors dels mateixos, reflectint-los al Pla de Seguretat i condicions de Salut que ha de realitzar l'empresa constructora (Art. 7 RD 1627/1997).

Els Equips de Protecció individual hauran de complir en tot moment els requisits establerts pel RD 773/1997, del 30 de maig; RD 1407/1192, del 20 de novembre, i les corresponents Normes UNE.

1.- Definició i descripció.

1.1 Definició:

Conjunt d'aparells i conductes que agafen l'aire, i físicament el tracten per aconseguir unes condicions d'higroscopicitat, temperatura i depuració determinades, per a subministrar-lo immediatament.

1.2 Descripció:

Es distingeixen els diferents sistemes de condicionament de l'aire:

- sistemes de tot aire.
- sistemes d'aigua-aire.
- sistemes d'aigua i expansió directa.

Cada un d'aquests sistemes està compost per un equip de tractament d'aire (ventiladors, aparells de condicionament, etc.), d'un equip de refrigeració i/o calefacció i un equip auxiliar (bombes, motors, etc)

En la realització d'aquestes activitats, abans del seu inici, s'ha de garantir el subministrament dels materials necessaris per dur a terme la instal·lació. Per fer-ho, s'haurà de considerar un previ aplec de material a un espai predeterminat tancat (cables, tubs, maquinària, etc.).

Per realitzar la instal·lació de l'aire condicionat serà imprescindible considerar l'equip humà següent:

- instal·ladors d'aire condicionat
- paletes.

També serà necessari tenir en compte els mitjans auxiliars necessaris per dur a terme la realització de la instal·lació:

- Estris: bastida modular tubular, escala de tisora, escala de mà, proteccions col·lectives i personals, etc.
- Eines manuals: comprovant de tensió (voltímetre), pistola fixa-claus, perforadora portàtil, esmoladora angular, etc.
- Instal·lació elèctrica provisional.
- Instal·lació provisional d'aigua.
- Instal·lacions d'higiene i benestar.

2.- Relació de riscos i la seva avaluació.

A la relació de les causes dels accidents s'ha tingut en compte la guia d'avaluació de riscos editada pel Departament de Treball de la Generalitat, considerant a cada activitat només els riscos més importants. I a la seva avaluació s'han tingut en compte les consideracions constructives del Projecte d'Execució Material de l'obra, considerant que: la probabilitat és la possibilitat que es materialitzi el risc, i la gravetat (severitat) és la conseqüència normalment esperada de la materialització del risc.

A la confecció del Pla de Seguretat i Condicions de Salut, aquesta avaluació podrà ésser modificada en funció de la tecnologia que aporti l'empresa constructora o empreses que intervinguin al procés constructiu, segons disposa l'Article 7 del R. D. 1627/1997, de 24 d'octubre.

L'objectiu principal d'aquesta avaluació és el d'establir un esglaonament de prioritats per anul·lar, o al seu cas, controlar i reduir aquests riscos, tenint en compte les mesures preventives que es desenvolupen a continuació.

<u>Riscos</u>	Probabilitat	Gravetat	Avaluació del risc
1.-Caigudes de persones a diferent nivell.	ALTA	MOLT GREU	CRÍTIC
3.-Caiguda d'objectes per desplom.	BAIXA	GREU	BAIX
4.-Caiguda d'objectes per manipulació.	BAIXA	LLEU	ÍNFIM
5.-Caiguda d'objectes.	MÈDIA	GREU	MEDI
8.-Cops amb elements mòbils de màquines.	MÈDIA	GREU	MEDI
9.-Cops amb objectes o eines.	MÈDIA	LLEU	BAIX
10.-Projecció de fragments o partícules.	MÈDIA	LLEU	BAIX
13.-Sobreesforços.	MÈDIA	GREU	MEDI
15.-Contactes tèrmics.	BAIXA	GREU	BAIX
16.-Contactes elèctrics.	MÈDIA	GREU	MEDI
19.-Exposició a radiacions.	MÈDIA	GREU	MEDI
28.-Malalties causades per agents físics.	MÈDIA	GREU	MEDI

OBSERVACIONS:

- (8) Risc específic en l'ús de la màquina d'escatar i serra circular manual per a fusta.
- (10) Risc específic de l'operari que manipula la màquina de fer regates i la pistola fixa-claus.
- (19) Risc causat per les radiacions ultraviolades i d'infraroigs generades per la soldadura elèctrica.
- (28) Risc causat per les radiacions generades per la soldadura elèctrica i a la manipulació de maquinària de fer regates.

3.- Norma de Seguretat

POSADA A PUNT DE L'OBRA PER REALITZAR AQUESTA ACTIVITAT

- Donats els treballs que es desenvolupen a l'activitat, s'ha d'assegurar que ja estan construïdes les instal·lacions d'Higiene i Benestar definitives per a l'execució de la resta de l'obra.

PROCÉS

- El personal encarregat del muntatge de la instal·lació ha de conèixer els riscos específics i l'ús dels mitjans auxiliars per realitzar-la amb la major seguretat possible.
- Per evitar el risc de caiguda al mateix nivell s'haurà de mantenir el tall net i endreçat.
- Per evitar el risc de caiguda a diferent nivell s'hauran de respectar les baranes de seguretat.
- A la manipulació de materials s'hauran de considerar posicions ergonòmiques per evitar cops, caigudes i erosions.
- Es vigilarà en tot moment la bona qualitat dels aïllaments, així com la correcta disposició d'interruptors diferencials i magnetotèrmics al quadre de zona.
- La il·luminació mínima a les zones de treball ha de 100 lux, mesurats a una alçada sobre el paviment de dos metres.
- La il·luminació mitjançant portàtils es realitzarà emprant "portabombetes estancs amb mànec aïllant" i reixeta de protecció de la bombeta, alimentats a 24 Volts.
- És prohibit de connectar cables als quadres de subministrament elèctric de l'obra, sense emprar clavilles mascle-femella.
- Les eines a emprar pels electricistes instal·ladors estaran protegides per doble aïllament (categoria II).
- Les eines dels instal·ladors, l'aïllament de les quals estigui deteriorat, seran retirades i substituïdes per d'altres en bon estat.
- Els operaris que realitzin la instal·lació de l'aire condicionat hauran d'emprar casc de seguretat, guants de cuir i lona (tipus americà), granota de treball, botes de cuir de seguretat i cinturó de seguretat si els calgués.
- Els operaris que realitzin treballs amb el bufador hauran d'emprar casc de seguretat, guants i maneguins de cuir, espiell amb vidre fumats, granota de treball, mandil de cuir, botes de cuir de seguretat, polaines de cuir i màscara antifums tòxics si calgués.
- Els operaris que realitzin treballs amb soldadura elèctrica hauran d'emprar casc de seguretat, guants i maneguins de cuir, pantalla amb vidre inactínic, granota de treball, mandil de cuir, botes de cuir de seguretat, polaines de cuir i màscara antifums tòxics si calgués.
- Els operaris que realitzin treballs de maçoneria hauran d'emprar casc de seguretat, guants de cuir i lona (tipus americà) o de neoprè segons els casos, granota de treball, botes de cuir de seguretat i cinturó de seguretat si els calgués.

Per fer més operativa aquesta norma, considerarem els següents apartats:

Recepció i aplec de material i maquinària.

- Es prepararà la zona del solar per estacionar els camions de subministrament de material, de manera que el paviment tingui la resistència adequada per evitar capgirells i atrapaments.
- Les màquines de gran dimensió s'hissaran amb la grua mòbil amb l'ajuda de balancins que subjectaran la càrrega mitjançant les bragues, hissant la càrrega del transport i posant-la a terra a una zona preparada a priori amb taulons de repartiment, des d'aquest punt, es transportarà posteriorment al lloc d'aplec definitiu.
- Les càrregues suspeses es governaran mitjançant caps subjectats a la càrrega i guiats per dos operaris, per poder guiar còmodament la càrrega.
- És prohibit expressament de guiar les càrregues pesades directament amb les mans.
- El transport o canvi d'ubicació horitzontal mitjançant corrons, es realitzarà emprant exclusivament el personal necessari, per evitar així l'acumulació d'operaris i evitar confusions.
- S'empenyarà la càrrega des dels laterals per evitar el risc de caigudes i cops pels corrons ja emprats.
- El transport ascendent o descendent per mitjà de corrons lliscant per rampes o llocs inclinats es dominarà mitjançant aparells dissenyats per a aquest fi, el ganxo de maniobra es subjectarà a un lloc sòlid, capaç de suportar la càrrega amb seguretat.
- És prohibit el pas o acompanyament lateral del transport a sobre de corró de fusta quan la distància lliure de pas entre aquesta i els paraments verticals sigui igual o inferior a 60 cm., per evitar així el risc d'atrapament per descontrol de la direcció de la càrrega.
- Els aparells anteriorment esmentats, de suport del pes de l'element ascendent o descendent per la rampa, s'ancorarà a llocs que garanteixin la seva resistència.
- L'ascens o descens a una banqueteta de posició d'una determinada màquina, s'executarà mitjançant un pla inclinat construït en funció de la càrrega que ha de suportar i la inclinació adequada.
- L'aplec de fan-coils s'ubicarà a un lloc preestablert a l'obra per evitar interferències amb altres tasques.

- Les caixes contenidores dels fan-coils es descarregaran fleixades o lligades a sobre de batees o plataformes emplintades, per evitar vessaments de la càrrega.
- És prohibit d'emprar els fleixos com anses de càrrega
- Els blocs de caixes contenidors de fan-coils, etc., un cop situats a planta, es descarregaran a mà i s'aniran repartint pels llocs d'ubicació per evitar interferències als llocs de pas.
- El muntatge de la maquinària a les cobertes (torres de refrigeració, climatitzadors, etc.), no s'iniciarà fins que no s'hagi acabat el tancament perimètric de la coberta, per evitar el risc de caiguda.
- Els blocs de xapa (metàl·lica, fibra de vidre, etc.) seran descarregats fleixats mitjançant el ganxo de la grua.
- Les batees seran transportades fins el magatzem d'aplec, governades mitjançant caps guiats per dos operaris. És prohibit de dirigir-los directament amb les mans.
- Els sacs de guix es descarregaran aplegats i lligats a batees o plataformes emplintades.
- L'emmagatzematge de xapes s'ubicarà a llocs senyalitzats a l'obra, per evitar interferències als llocs de pas.

Muntatge de canonades.

- El taller i emmagatzematge de canonades s'ubicarà a un lloc preestablert, dotat de porta, ventilació i il·luminació artificial al seu cas.
- El transport de trams de canonada de diàmetre reduït a espatlles d'un sol home, es realitzarà inclinant la càrrega cap a darrera, de manera que, l'extrem que va per davant superi l'alçada d'un home, per evitar cops o ensopegades amb d'altres operaris.
- Les canonades pesants seran transportades per un mínim de dos homes, guiats per un tercer a les maniobres de canvi de direcció i ubicació.
- Els bancs de treball es mantindran en un bon estat d'ús, evitant la formació d'estelles mentre dura la tasca (les estelles poden ocasionar punxades i talls a les mans).
- Un cop aplomades les columnes, es reposaran les proteccions de manera que deixin passar els fils de les plomades. Les proteccions s'aniran treient a mesura que ascendeixi la columna muntada. Si queda buit amb risc d'ensopegada o caiguda per ell, es reposarà la protecció.
- Els retalls sobrers s'aniran treient a mesura que es produeixin a un lloc determinat, per a la seva posterior recollida i vessat pels conductes d'evacuació instal·lats per a aquest fi, i així evitar el risc de trepitjades sobre objectes.
- És prohibit de soldar amb plom a llocs tancats per evitar respirar atmosferes tòxiques. Els talls amb soldadura de plom es realitzaran a l'exterior o sota corrent d'aire.
- El local destinat per emmagatzemar les bombones o ampolles de gasos líquids, s'ubicaran a un lloc ressenyat a l'obra, que estarà dotat de ventilació d'aire corrent, portes amb pany de seguretat i il·luminació artificial si calgués.
- La il·luminació del local on s'emmagatzemin les bombones o ampolles de gasos líquids es realitzarà mitjançant mecanismes estancs antideflagrants de seguretat.
- A sobre de la porta del magatzem de gasos líquids s'establirà un senyal normalitzat de "perill explosió" i un altre de "no fumeu".
- Al costat de la porta del magatzem de gasos líquids s'instal·larà un extintor de pols química seca.
- La il·luminació al tall de muntatge de canonades serà d'un mínim de 100 lux, mesurats a una alçada sobre el nivell del paviment pels voltants de dos metres.
- Les ampolles de gasos líquids es transportaran i romandran als carros portampolles.
- S'evitarà soldar o utilitzar l'oxitallada amb les bombones o ampolles de gasos líquids exposades al sol.
- S'instal·laran uns rètols de precaució al magatzem de gasos líquids, al taller de muntatge i a sobre de l'aplec de canonades recomanant no emprar acetilè per soldar coure.

Muntatge de conductes i reixetes.

- Els conductes de xapa es tallaran i muntaran a llocs senyalitzats a l'obra per evitar riscos per interferències.
- Les xapes metàl·liques s'emmagatzemaran en paquets a sobre de soles de repartiment als llocs senyalitzats a l'obra. Els aplecs no superaran 1,6 metres d'alçada.
- Les xapes metàl·liques seran retirades del seu aplec pel seu tall i formació del conducte per un mínim de dos homes, per evitar el risc de talls o cops per desequilibris.
- Durant el tall amb cisalla, les xapes romandran recolzades a sobre dels bancs i subjectades, per evitar els accidents per moviments indesitjats.
- Els trams de conducte s'evacuaran del taller de muntatge l'abans possible per a la seva conformació a la seva ubicació definitiva i evitar accidents al taller per saturació d'objectes.
- Els trams de conducte es transportaran mitjançant bragues que l'abracin de boca a boca mitjançant el ganxo de la grua, per evitar el risc de vessament de la càrrega a sobre de les persones. Seran guiades per dos operaris que els governaran mitjançant caps disposats per a aquest fi.
- És prohibit expressament de guiar-los directament amb la mà, per evitar el risc de caiguda per balanceig de la càrrega, etc.
- Les planxes de fibra de vidre seran tallades a sobre del banc mitjançant ganivetes.

- És prohibit d'abandonar a terra ganivetes, tallants, grapadores i màquines de reblar per evitar els accidents per trepitjades a sobre d'aquestos objectes.
- Els muntatges dels conductes a les cobertes es suspendran amb vents forts per evitar el descontrol de les peces.
- Les reixetes es muntaran des de escales de tisora dotades de sabates antilliscants i cadeneta limitadora d'obertura, per evitar el risc de caiguda.
- Els conductes per col·locar a alcades considerables s'instal·laran des de bastides tubulars amb plataformes de treball amb un mínim de 60 cm. d'ample, rodejades de baranes de seguretat.

Posada a punt i proves.

- Abans de l'inici de la posada en marxa, s'instal·laran les proteccions de les parts mòbils per evitar risc d'atrapaments.
- No es connectaran ni posaran en funcionament les parts mòbils de la màquina sense haver apartat d'elles, eines que s'estiguin emprant, per evitar el risc d'objectes o fragments.
- Es notificarà al personal la data de les proves de càrrega per evitar els accidents.
- Mentre durin les proves, quan s'hagi de tallar l'energia elèctrica d'alimentació, s'instal·larà al quadre elèctric un rètol de precaució amb la llegenda "No connecteu, homes treballant a la xarxa".
- És prohibida expressament la manipulació de parts mòbils de qualsevol màquina sense abans haver procedit a la desconexió de la xarxa elèctrica d'alimentació, per evitar atrapaments.

ELEMENTS AUXILIARS

En aquest apartat considerarem els elements auxiliars que, s'empraran pel desenvolupament d'aquesta activitat:

Escales de mà
 Pistola fixa-claus
 Taladradora portàtil

Sempre que les condicions de treball exigeixin d'altres elements de protecció, es col·locaran a l'obra seguint els criteris establerts per la legislació vigent, reflectint-los al Pla de Seguretat i condicions de Salut que ha de realitzar l'empresa constructora. (Art. 7 R.D. 1627/1997)

4.- Sistemes de Protecció Col·lectiva i Senyalització.

Les proteccions col·lectives a què es refereixen les normes de seguretat estaran constituïdes per:

- Baranes de seguretat formades per muntants, passamà, barra intermèdia i sòcol. L'alçada de la barana ha de ser de 90 cm. i el passamà ha de tenir com a mínim 2,5 cm. de gruix i 10 cm. d'alçada. Els muntants (guardacossos) hauran d'estar situats a 2,5 metres entre ells com a màxim.
- Extintor de pols química seca.

Senyalització de seguretat al Treball, segons el R.D. 485/1997, de 14 d'abril, conforme a la normativa ressenyada en aquesta activitat:

- Senyal d'advertència de risc d'ensopegar.
- Senyal d'advertència de risc de caiguda a diferent nivell.
- Senyal d'advertència de risc material inflamable.
- Senyal d'advertència de risc elèctric.
- Senyal d'advertència de perill en general.
- Senyal d'advertència de càrregues suspeses.
- Senyal de prohibit el pas als vianants.
- Senyal de no fumeu.
- Senyal de protecció obligatòria del cap.
- Senyal de protecció obligatòria dels peus.
- Senyal de protecció obligatòria de les mans.
- Senyal de protecció obligatòria del cos.
- Senyal de protecció obligatòria de la vista.
- Senyal de protecció obligatòria de la cara.
- Senyal d'ús obligatori del cinturó de seguretat.

Sempre que les condicions de seguretat exigeixin d'altres elements de protecció, es col·locaran a l'obra seguint els criteris establerts per la legislació vigent, reflectint-los al Pla de Seguretat i condicions de Salut que ha de realitzar l'empresa constructora. (Art. 7 R.D. 1627/1997).



5.- Relació d'Equips de protecció individual.

Els Equips de Protecció Individual seran, segons els treballs a desenvolupar, els següents:

- Treballs de transport i fontaneria:
 - Cascos de seguretat.
 - Guants de cuir i lona (tipus americà).
 - Botes de seguretat.
 - Granota de treball.
 - Cinturó de seguretat, si calgués

- Pels treballs amb bufador:
 - Cascos.
 - Ulleres de vidre fumats per a la protecció de radiacions d'infraroigs.
 - Guants de cuir.
 - Mandil de cuir.
 - Maneguins de cuir.
 - Granota de treball.
 - Botes de cuir amb polaines.

- Pels treballs de maçoneria (ajudes):
 - Cascos de seguretat.
 - Guants de cuir i lona (tipus americà) o de neoprè.
 - Granota de treball.
 - Botes de cuir de seguretat.
 - Ulleres antiimpactes (en realitzar regates).
 - Protecció de les oïdes (en realitzar regates).
 - Màscara amb filtre antipols (en realitzar regates).
 - Cinturó de seguretat, si calgués

- Pels treballs de soldadura elèctrica :
 - Cascos de seguretat.
 - Pantalla amb vidre inactínic.
 - Guants de cuir.
 - Mandil de cuir.
 - Granota de treball.
 - Botes de cuir amb polaines.

Sempre que les condicions de treball exigeixin d'altres elements de protecció, es dotarà als treballadors dels mateixos, reflectint-los al Pla de Seguretat i condicions de Salut que ha de realitzar l'empresa constructora (Art. 7 R.D. 1627/1997).

Els Equips de Protecció individual hauran de complir en tot moment els requisits establerts pel R.D. 773/1997, del 30 de maig; R.D. 1407/1192, del 20 de novembre, i les corresponents Normes UNE.

1.- Definició i descripció.

1.1 Definició:

Instal·lació d'antenes: Conjunt de sistemes col·lectius de captació, distribució i presa de senyals de Televisió i Ràdio.

Instal·lació de parallamps: Instal·lació de protecció contra el llamp des del cap o xarxa de captació fins a la seva connexió a la presa de terra de l'edifici.

1.2 Descripció:

Instal·lació d'antenes: s'instal·larà l'antena en la part alta de l'edifici, procurant la connexió fins als diferents centres d'amplificació, tenint en compte la impedància que ofereix el cable a la conducció del senyal des de l'antena fins als sistemes d'amplificació.

La instal·lació de parallamps serà obligatòria en edificis l'alçada de la qual sigui superior a 43 metres, i a aquells edificis que manipulin o emmagatzemin substàncies explosives o fàcilment inflamables i a tots aquells edificis que, a causa de la seva situació (per exemple a l'alta muntanya), tinguin un alt risc de descàrrega elèctrica.

Els parallamps poden ser de dos tipus:

- Sistema de puntes : cada parallamps cobreix un con d'eix vertical amb vèrtex al cap de captació , la base de la qual té un radi igual a l'alçada de la instal·lació. Quan diversos parallamps estiguin units a distàncies inferiors a 20 metres, el cable d'unió actua com a parallamps continu. És adequat per a edificis amb predomini de l'alçada respecte de la superfície a planta.
- Sistema reticular: està format per una xarxa constructora en forma de malla, dissenyada de mode que cap punt de la coberta quedi a més de 9 metres d'un cable conductor. Protegeix el volum cobert per la malla. El perímetre de la malla es col·locarà a les arestes més elevades de l'edifici. Cada punt del conductor engendra, a més, un con de protecció igual al dels parallamps de puntes. És adequat per a edificis amb predomini de la superfície a planta respecte de la seva alçada.

A la realització d'aquestes activitats, abans del seu inici, s'ha de garantir el subministrament dels materials necessaris per dur a terme la instal·lació. Per fer-ho, s'haurà de considerar un previ aplec de material a un espai predeterminat tancat.

Per realitzar la instal·lació d'antenes i parallamps serà imprescindible considerar l'equip humà següent:

- instal·ladors.

També serà necessari tenir en compte els mitjans auxiliars necessaris per dur a terme la realització de la instal·lació:

- Estris: bastiment penjat o bastida tubular modular, escala de mà, passarel·les, proteccions col·lectives i personals, etc.
- Eines manuals : pistola fixa-claus, perforadora portàtil, esmoladora angular, etc.
- Instal·lació elèctrica provisional.
- Instal·lacions d'higiene i benestar.

INSTAL·LACIÓ D'ANTENES I PARALLAMPS

2.- Relació de riscos i la seva avaluació.

A la relació de les causes dels accidents s'ha tingut en compte la guia d'avaluació de riscos editada pel Departament de Treball de la Generalitat, considerant a cada activitat només els riscos més importants. I a la seva avaluació s'han tingut en compte les consideracions constructives del Projecte d'Execució Material de l'obra, considerant que: la probabilitat és la possibilitat que es materialitzi el risc, i la gravetat (severitat) és la conseqüència normalment esperada de la materialització del risc.

A la confecció del Pla de Seguretat i Condicions de Salut, aquesta avaluació podrà ésser modificada en funció de la tecnologia que aporti l'empresa constructora o empreses que intervinguin al procés constructiu, segons disposa l'Article 7 del R. D. 1627/1997, de 24 d'octubre.

L'objectiu principal d'aquesta avaluació és el d'establir un esglaonament de prioritats per anul·lar, o al seu cas, controlar i reduir aquests riscos, tenint en compte les mesures preventives que es desenvolupen a continuació.

Riscos	Probabilitat	Gravetat	Avaluació del risc
1.-Caigudes de persones a diferent nivell.	ALTA	MOLT GREU	CRÍTIC
2.-Caigudes de persones al mateix nivell.	ALTA	GREU	ELEVAT
3.-Caiguda d'objectes per desplom.	BAIXA	MOLT GREU	MEDI
4.-Caiguda d'objectes per manipulació.	BAIXA	LLEU	INFIM
5.-Caiguda d'objectes.	ALTA	GREU	ELEVAT
9.-Cops amb objectes o eines.	MÈDIA	LLEU	BAIX
13.-Sobreesforços.	MÈDIA	GREU	MEDI
16.-Contactes elèctrics.	MÈDIA	GREU	MEDI

3.- Norma de Seguretat

POSADA A PUNT DE L'OBRA PER REALITZAR AQUESTA ACTIVITAT

- Donats els treballs a desenvolupar, s'ha d'assegurar que ja estiguin construïdes les instal·lacions d'Higiene i Benestar definitives per a l'execució de la resta de l'obra.

PROCÉS

- El personal encarregat del muntatge d'antenes i parallamps ha de conèixer els riscos específics i l'ús dels mitjans auxiliars necessaris per realitzar-los amb la major seguretat possible.
- No s'iniciaran els treballs sobre les cobertes fins a haver acabat les baranes de seguretat.
- S'establiran punts d'ancoratge per amarrar els cables als quals s'enganxarà el cable de seguretat, per evitar el risc de caiguda des d'alçada.
- El tall es mantindrà net d'obstacles i objectes.
- És prohibit de vessar runes i retalls directament des de la façana. Les runes s'aplegaran i recolliran a un cubell o petit contenidor disposat per a aquest fi.
- No s'iniciaran els treballs fins a haver-se acabat el "camí segur" per transitar o romandre a sobre de cobertes inclinades, i evitar el risc de caiguda al buit.
- La instal·lació del cable que baixa es realitzarà quan es faci efectiu el revestiment de les façanes, amb la finalitat d'aprofitar la seguretat ja ideada per als mitjans auxiliars que s'emprin.
- Les operacions de muntatge de components es realitzarà a cota zero. No s'han de muntar a alçada si no és estrictament imprescindible, amb el fi de no potenciar els riscos ja existents.
- Sota condicions meteorològiques extremes: pluja, neu, gel o vent superior a 50 Km/h es suspendran els treballs.
- Les antenes i parallamps s'instal·laran amb l'ajuda de plataformes horitzontals, recolzades a sobre d'elements que rectifiquin el pendent, donant així a la plataforma la seva horitzontalitat. Aquesta plataforma de treball haurà d'estar protegida en tot el seu perímetre mitjançant una barana de seguretat.
- Les escales de mà, tot i emprar-se "momentàniament", s'ancoraran fermament al recolzament superior i estaran dotades de sabates antilliscants i passaran en 1 metre, l'alçada a superar.
- Les línies elèctriques properes al tall es deixaran sense servei durant la realització dels treballs.
- Els operaris hauran d'emprar casc de seguretat amb barbuqueig, guants de cuir i lona (tipus americà), granota de treball, botes de seguretat amb sola antilliscant i, si calgués, amb ancoratge mòbil del tipus "Keep-block" o ús d'una politja de seguretat.

ELEMENTS AUXILIARS

En aquest apartat considerarem els elements auxiliars que s'empraran pel desenvolupament d'aquesta activitat

Escales de mà
Pistola fixa-claus
Taladradora portàtil

Sempre que les condicions de treball exigeixin d'altres elements de protecció, es col·locaran a l'obra seguint els criteris establerts per la legislació vigent, reflectint-los al Pla de Seguretat i condicions de Salut que ha de realitzar l'empresa constructora. (Art. 7 RD 1627/1997)

4.- Sistemes de Protecció Col·lectiva i Senyalització.

Les proteccions col·lectives a què es refereixen les normes de seguretat estaran constituïdes per:

- Amarradors per al cinturó de seguretat.
- Baranes de seguretat formades per muntants, passamà, barra intermèdia i sòcol. L'alçada de la barana ha de ser de 90 cm. , i el passamà ha de tenir com a mínim 2,5 cm de gruix i 10 cm d'alçada. Els muntants (guardacossos) hauran d'estar situats a 2,5 metres entre ells com a màxim.
- Baranes modulars formades per una carcassa perimètrica de tub buit de 30x30x1 mm. i reforç central amb tub buit, i a la part central d'aquest mòdul es col·locarà un tram de protecció format per malla electrosoldada de 150x150 mm. i gruix de ferro de 6 mm. Aquesta barana modular estarà sustentada per un guardacòs en forma de muntant.

Senyalització de seguretat al Treball, segons el R.D. 485/1997, de 14 d'abril, conforme a la normativa ressenyada en aquesta activitat:

- Senyal d'avertència de risc d'ensopegar.
- Senyal de prohibit el pas als vianants.
- Senyal de protecció obligatòria del cap.
- Senyal de protecció obligatòria dels peus.
- Senyal de protecció obligatòria de les mans.
- Senyal de protecció obligatòria del cos.
- Senyal de protecció obligatòria de la vista.
- Senyal d'ús obligatori del cinturó de seguretat, posat que calgui.

Sempre que les condicions de treball exigeixin d'altres elements de protecció, es col·locaran a l'obra seguint els criteris establerts per la legislació vigent, reflectint-los al Pla de Seguretat i condicions de Salut que ha de realitzar l'empresa constructora. (Art. 7 R.D. 1627/1997).

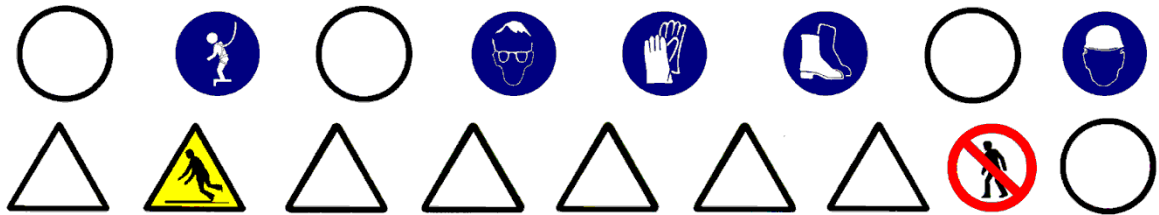

5.- Relació d'Equips de protecció individual.

Els Equips de Protecció Individual seran els següents segons els treballs a desenvolupar:

- Pels treballs d'instal·lació d'antenes i parallamps:
 - Cascos de seguretat.
 - Guants de cuir i lona (tipus americà).
 - Granota de treball.
 - Botes de cuir de seguretat amb sola antilliscant.
 - Cinturó de seguretat, si els calgués, amb ancoratge mòbil del tipus Keep-block o ús d'una politja de seguretat.
 - Protecció dels ulls, si els calgués.

Sempre que les condicions de treball exigeixin d'altres elements de protecció, es dotarà als treballadors dels mateixos, reflectint-los al Pla de Seguretat i condicions de Salut que ha de realitzar l'empresa constructora (Art. 7 RD 1627/1997).

Els Equips de Protecció individual hauran de complir en tot moment els requisits establerts pel RD 773/1997, del 30 de maig; RD 1407/1192, del 20 de novembre, i les corresponents Normes UNE.

1.- Definició i descripció.

1.1 Definició:

Aparell per al transport de persones (ascensor) i càrregues (muntacàrregues) en sentit vertical.

1.2 Descripció:

L'ascensor o muntacàrregues s'instal·larà un cop realitzada la cambra de màquines i el recinte vertical per al desplaçament de la cabina i del seu corresponent contrapès, el recinte es perllongarà com a mínim fins a la solera de la planta més baixa a la seva projecció vertical.

La instal·lació de l'ascensor o muntacàrregues consisteix en un motor elèctric amb la seva corresponent politja tractora, limitador de velocitat i quadre de maniobra ubicats a la cambra de màquines, situada normalment a la part superior de l'edifici, la instal·lació de guies i cables al recinte vertical pel desplaçament sincrònic de la cabina i del contrapès, i un fossat amb els esmorteïdors de la cabina i contrapesos.

En el cas d'ascensors hidràulics es disposarà de motor elèctric d'accionament dels èmbols hidràulics que actuen sobre la cabina, la qual es desplaça per sobre de guies.

Abans de la instal·lació del corresponent aparell elevador s'han d'haver realitzat tots els elements de tancament (cambra de màquines amb la seva corresponent bancada, recinte vertical i fossat).

S'hauran de disposar punts de llum i reixeta de ventilació a l'exterior de la cambra de màquines, així com una trapa d'accés directe al recinte per on es desplaça l'aparell elevador. Per al futur manteniment s'han d'instal·lar també, punts de llum a l'interior del recinte del buit de l'aparell elevador.

Serà necessari tenir en compte els mitjans auxiliars necessaris per dur a terme la realització de la instal·lació:

- Estris: bastida penjada, escala de mà, proteccions col·lectives i personals, etc.
- Eines manuals: pistola fixa-claus, perforadora portàtil, bufadors, soldadura elèctrica, esmoladora angular, etc.
- Instal·lació elèctrica provisional.
- Instal·lacions d'higiene i benestar.

ASCENSORS I MUNTACÀRREGUES

2.- Relació de riscos i la seva avaluació.

A la relació de les causes dels accidents s'ha tingut en compte la guia d'avaluació de riscos editada pel Departament de Treball de la Generalitat, considerant a cada activitat només els riscos més importants. I a la seva avaluació s'han tingut en compte les consideracions constructives del Projecte d'Execució Material de l'obra, considerant que: la probabilitat és la possibilitat que es materialitzi el risc, i la gravetat (severitat) és la conseqüència normalment esperada de la materialització del risc.

A la confecció del Pla de Seguretat i Condicions de Salut, aquesta avaluació podrà ésser modificada en funció de la tecnologia que aporti l'empresa constructora o empreses que intervinguin al procés constructiu, segons disposa l'Article 7 del R. D. 1627/1997, de 24 d'octubre.

L'objectiu principal d'aquesta avaluació és el d'establir un esglaonament de prioritats per anul·lar, o al seu cas, controlar i reduir aquests riscos, tenint en compte les mesures preventives que es desenvolupen a continuació.

Riscos	Probabilitat	Gravetat	Avaluació del risc
1.-Caigudes de persones a diferent nivell.	ALTA	MOLT GREU	CRÍTIC
2.-Caigudes de persones al mateix nivell.	MÈDIA	GREU	MEDI
3.-Caiguda d'objectes per desplom.	MÈDIA	MOLT GREU	ELEVAT
4.-Caiguda d'objectes per manipulació.	BAIXA	LLEU	INFIM
5.-Caiguda d'objectes.	ALTA	GREU	ELEVAT
7.-Cops contra objectes immòbils.	MÈDIA	LLEU	BAIX
8.-Cops amb elements mòbils de màquines.	MÈDIA	GREU	MEDI
9.-Cops amb objectes o eines.	MÈDIA	GREU	MEDI
10.-Projecció de fragments o partícules.	MÈDIA	GREU	MEDI
11.-Atrapaments per o entre objectes.	MÈDIA	GREU	MEDI
13.-Sobreesforços.	MÈDIA	GREU	MEDI
15.-Contactes tèrmics.	BAIXA	GREU	BAIX
16.-Contactes elèctrics.	MÈDIA	GREU	MEDI
17.-Inhalació o ingestió de substàncies nocives.	MÈDIA	LLEU	BAIX
18.-Contactes amb substàncies càustiques o corrosives	MÈDIA	LLEU	BAIX
19.-Exposició a radiacions.	MÈDIA	GREU	MEDI
20.-Explosions.	BAIXA	MOLT GREU	MEDI
21.-Incendis.	BAIXA	GREU	BAIX
26.-O. R.: manipulació de materials abrasius.	ALTA	LLEU	MEDI
27.-Malalties causades per agents químics.	MÈDIA	GREU	MEDI
28.-Malalties causades per agents físics.	MÈDIA	GREU	MEDI

OBSERVACIONS :

(8) Risc específic en l'ús de l'esmoladora angular.

(19) Risc causat per les radiacions ultraviolades i d'infraroigs generades per la soldadura elèctrica i oxi tallada.

(28) Risc causat per les radiacions generades per la soldadura elèctrica i l'oxitallada i degut a maquinària percussora

3.- Norma de Seguretat

POSADA A PUNT DE L'OBRA PER REALITZAR AQUESTA ACTIVITAT

- Donats els treballs que es desenvolupen a l'activitat, s'ha d'assegurar que ja estan construïdes les instal·lacions d'Higiene i Benestar definitives per a l'execució de la resta de l'obra.

PROCÉS

- El personal encarregat del muntatge d'aparells elevadors ha de conèixer els riscos específics i l'ús dels mitjans auxiliars necessaris per realitzar la instal·lació amb la major seguretat possible.
- Per evitar el risc de caiguda al mateix nivell s'haurà de mantenir el tall net i endreçat.
- Per evitar el risc de caiguda a diferent nivell es respectaran les baranes de seguretat ja instal·lades a les activitats anteriors (buits d'aparells elevadors).
- La il·luminació del buit de l'ascensor s'instal·larà en tot el seu desenvolupament. El nivell d'il·luminació al tall serà de 200 lux.
- La il·luminació mitjançant portàtils es realitzarà emprant "portabombetes estancs amb mànec aïllant" i reixeta de protecció de la bombeta; alimentats a 24 Volts.
- S'habilitarà un quadre elèctric portàtil per a ús exclusiu dels instal·ladors dels aparells elevadors, per tal d'evitar superposicions i interferències dels altres oficis al seu treball.
- Es vigilarà en tot moment la bona qualitat dels aïllaments, així com la correcta disposició d'interruptors diferencials i magnetotèrmics al quadre de zona.
- És prohibit de connectar cables als quadres de subministrament elèctric d'obra, sense la utilització de clavilles mascle-femella.
- Les eines a emprar pels instal·ladors estaran protegides per doble aïllament (categoria II).
- Les eines dels instal·ladors, l'aïllament de les quals estigui deteriorat, seran retirades i substituïdes per d'altres en bon estat de forma immediata.
- Quan no es treballi amb corrent, la instal·lació elèctrica de l'aparell elevador ha d'estar desconnectada.
- És prohibida la instal·lació provisional de presa d'aigües al costat dels nuclis d'aparells elevadors, per evitar els escurriments amb interferència al treball dels instal·ladors i conseqüent potenciació de riscos.
- A la porta o a sobre del buit que doni accés, tant a la plataforma de treball com a la cabina de l'aparell elevador s'instal·larà un rètol de prevenció amb la següent llegenda "perill, és prohibida l'entrada a tota persona aliena a la instal·lació".
- Les baranes de seguretat només es retiraran del buit corresponent pel personal de muntatge de l'ascensor, que els tornarà a col·locar al buit quan hagi acabat el treball al corresponent tall.
- Només serà retirada la protecció col·lectiva (barana de seguretat) quan s'hagin col·locat les portes amb els seus corresponents mecanismes de tancament i enclavaments
- La instal·lació de les portes de pas de les plantes, s'executarà subjectats amb cinturó de seguretat a punts forts segurs, disposats per a aquesta tasca.
- Les portes es col·locaran immediatament quan l'estrep estigui rebut i llest per fer-ho, procedint a tancar una balda de seguretat o a instal·lar un falcat que impedeixi la seva obertura fortuïta.
- És prohibit durant el desenvolupament de tota l'obra de llençar runes pels forats destinats a la instal·lació dels aparells elevadors.
- No es procedirà a realitzar el penjat del cable de l'aparell elevador portant de la plataforma de la bastida provisional de muntatge fins a haver-se esgotat el temps necessari per l'enduriment de la subjecció de l'anella.
- Abans d'iniciar els treballs es carregarà la plataforma de la bastida penjada amb el pes màxim que hagi de suportar, incrementat en un 40%. Aquesta "prova de càrrega" s'executarà a una alçada de 30 cm sobre el fons del buit de l'aparell elevador; acabada satisfactòriament, es començaran els treballs a sobre de la plataforma.
- Abans de procedir a "estendre els ploms" per al replanteig de guies i cables de la cabina, es verificarà que tots els accessos al recinte estiguin tancats amb baranes de seguretat de 90 cm. d'alçada, formades per passamans, llistó intermedi i sòcol.
- La plataforma de la bastida de treball mòbil ha d'estar rodejada perimètricament per barana de seguretat.
- La plataforma de treball es mantindrà sempre lliure de retalls i material sobrer que s'anirà aplegant al costat de l'accés exterior de les plantes, tenint la precaució de què un cop acabada la jornada, s'evacui el material sobrer per evitar la seva acumulació.
- És prohibit de llençar qualsevol tipus de cargols i fragments des de la plataforma al buit de l'aparell elevador, per evitar el risc de cops a d'altres treballadors.
- Les plataformes de la bastida penjada han d'estar dotades de protecció a la part superior, per evitar impactes deguts a la caiguda d'objectes.
- Durant els treballs de muntatge a la cambra de màquines, es tindrà una cura especial perquè no caiguin eines o d'altres objectes al recinte de l'ascensor a través dels buits de la llosa.

- El buit de la trapa es protegirà amb barana de seguretat, que no es retirarà fins que es fixi definitivament la trapa. Un cop col·locada, aquesta es mantindrà tancada, i s'obrirà només per operacions de muntatge o revisions a la cambra de màquines.
- Iniciada la instal·lació de l'equip elevador no es permetrà l'accés a la cambra de màquines a personal aliè a la instal·lació, per a aquest fi, es col·locarà a l'entrada el senyal pertinent.
- La biga per al penjat de càrregues de la sala de màquines portarà inscrita amb pintura de color blanc la següent llegenda "pes màxim de càrrega...", per intentar evitar sobrecàrregues inadequades en operacions puntuals.
- A cada operació d'elevació o descens de càrrega s'haurà de revisar l'estat de la balda de seguretat del ganxo.
- És prohibit terminantment l'aplec de substàncies combustibles a sota d'un tall de soldadura.
- L'aplec de guies, portes, motors elevadors i cabines s'ubicarà a un lloc previst de l'obra per evitar interferències als llocs de pas.
- Els elements components dels aparells elevadors es descarregaran fleixats i pendents del ganxo de la grua torre o mòbil. Les càrregues es governaran mitjançant caps subjectats per dos operaris.
- La instal·lació de l'aparell elevador no s'ha d'emprar com a mitjà de transport de material de l'obra.
- En els treballs a sobre de les plataformes de la bastida penjada, el treballador anirà amb casc de seguretat, guants de cuir i lona, granota de treball, botes de seguretat i cinturó de seguretat convenientment subjectat a un ancoratge mòbil, el qual, alhora, estarà guiat per una corda o cable fiador, l'extrem superior del qual estarà subjectat a un punt fort.
- Posat que el treballador empri l'esmoladora angular, haurà d'emprar casc de seguretat, guants de cuir i lona, ulleres antiimpactes, granota de treball, botes de seguretat i cinturó de seguretat si li calgués.
- Posat que l'operari realitzi treballs de soldadura elèctrica haurà d'emprar casc de seguretat, guants de cuir, pantalla per a la soldadura amb vidre inactínic, granota de treball, mandil de cuir, maneguins de cuir, botes de seguretat, polaines de cuir i cinturó de seguretat si li calgués.
- Posat que l'operari realitzi treballs amb el bufador, haurà d'emprar casc de seguretat, guants de cuir, ulleres o espiell de vidre fumat, granota de treball, mandil de cuir, maneguins de cuir, botes de seguretat, polaines de cuir i cinturó de seguretat si li calgués.
- Feta la instal·lació completa de l'aparell elevador, es deixarà fora de servei per tall de corrent fins que sigui revisada i aprovada per la corresponent Delegació del Ministeri d'Indústria.

ELEMENTS AUXILIARS

En aquest apartat considerarem els elements auxiliars que s'empraran pel desenvolupament d'aquesta activitat:

- Esmoladora angular
- Bastida penjada
- Pistola fixa-claus
- Taladradora portàtil

Sempre que les condicions de treball exigeixin d'altres elements de protecció, es col·locaran a l'obra seguint els criteris establerts per la legislació vigent, reflectint-los al Pla de Seguretat i condicions de Salut que ha de realitzar l'empresa constructora. (Art. 7 RD 1627/1997)

4.- Sistemes de Protecció Col·lectiva i Senyalització.

Les proteccions col·lectives a què es refereixen les normes de seguretat estaran constituïdes per:

- Baranes de seguretat formades per muntants, passamà, barra intermèdia i sòcol. L'alçada de la barana ha de ser de 90 cm., i el passamà ha de tenir com a mínim 2,5 cm de gruix i 10 cm d'alçada. Els muntants (guardacossos) hauran d'estar situats a 2,5 metres entre ells com a màxim.
- Extintor de pols química seca.

Senyalització de seguretat al Treball, segons el RD 485/1997, de 14 d'abril, conforme a la normativa ressenyada en aquesta activitat:

- Senyal d'advertència de risc de caiguda a diferent nivell.
- Senyal d'advertència de risc de matèries inflamables.
- Senyal d'advertència de risc de càrregues suspeses.
- Senyal d'advertència de risc elèctric.
- Senyal de prohibida l'entrada a persones no autoritzades.
- Senyal de protecció obligatòria del cap.
- Senyal de protecció obligatòria dels peus.
- Senyal de protecció obligatòria de les mans.
- Senyal de protecció obligatòria del cos.
- Senyal de protecció obligatòria de la vista.
- Senyal de protecció obligatòria de la cara.
- Senyal d'ús obligatori del cinturó de seguretat.

Sempre que les condicions de treball exigeixin d'altres elements de protecció, es col·locaran a l'obra seguint els criteris establerts per la legislació vigent, reflectint-los al Pla de Seguretat i condicions de Salut que ha de realitzar l'empresa constructora. (Art. 7 RD 1627/1997).



5.- Relació d'Equips de protecció individual.

Els Equips de Protecció Individual seran, segons els treballs a desenvolupar, els següents:

- Pels treballs de muntatge dels aparells elevadors:
 - Cascos de seguretat.
 - Guants de cuir i lona.
 - Granota de treball.
 - Botes de seguretat.
 - Ulleres antiimpactes, posat que s'empri l'esmoladora.
 - Cinturó de seguretat, si els calgués.

- Pels treballs de maçoneria (ajudes):
 - Cascos de seguretat.
 - Guants de cuir i lona (tipus americà) i/o de neoprè.
 - Granota de treball.
 - Botes de cuir de seguretat.

- Pels treballs amb el bufador:
 - Cascos de seguretat.
 - Ulleres de vidre fumat per a la protecció de radiacions d'infrarojos.
 - Guants de cuir.
 - Maneguins de cuir.
 - Mandil de cuir.
 - Granota de treball.
 - Botes de cuir amb polaines.
 - Cinturó de seguretat contra les caigudes.

- Pels treballs de soldadura elèctrica:
 - Cascos de seguretat.
 - Pantalla amb vidre inactínic.
 - Guants de cuir.
 - Mandil de cuir.
 - Granota de treball.
 - Botes de cuir amb polaines.

Sempre que les condicions de treball exigeixin d'altres elements de protecció, es dotarà als treballadors dels mateixos, reflectint-los al Pla de Seguretat i condicions de Salut que ha de realitzar l'empresa constructora (Art. 7 RAD 1627/1997).

Els Equips de Protecció individual hauran de complir en tot moment els requisits establerts pel RD 773/1997, del 30 de maig; RD 1407/1192, del 20 de novembre, i les corresponents Normes UNE.

ESCALES DE MÀ.

- A les escales de fusta, el muntant ha de ser d'una sola peça i els graons han d'anar engalats.
- Posat que es pintés les escales de fusta, s'haurà de fer mitjançant vernís transparent.
- No han de superar alçades superiors a 5 metres.
- Per a alçades entre 5 i 7 metres s'hauran d'utilitzar muntants reforçats en el seu centre.
- Per a alçades superiors a 7 metres s'hauran d'utilitzar escales especials.
- Han de disposar de dispositius antilliscants a la base o ganxos de subjecció a la seva part superior.
- L'escala haurà de sobrepassar, en qualsevol cas, la distància d'1 metre el punt de desembarcada.
- L'ascens o el descens per l'escala s'ha de realitzar de front a aquesta.

GRUP COMPRESSOR I MARTELL PNEUMÀTIC

- El grup compressor s'instal·larà a l'obra a la zona assignada per a la direcció de l'obra.
- L'arrossegament directe per a la ubicació del compressor, pels operaris, es realitzarà a una distància mai inferior als dos metres de talls i talús, en prevenció de riscos i de esclavissades.
- El transport en suspensió amb una grua es realitzarà eslingat per quatre punts de manera que quedi garantida la seva estabilitat. I el transport dintre de la caixa de camió es realitzarà completament immobilitzant la càrrega, calçant-la, per evitar moviments.
- El grup compressor haurà d'estar insonoritzat, així com també ho estarà el martell pneumàtic. En cas que això, no sigui possible l'operari haurà d'utilitzar un equip de protecció individual (auriculars o tampons).
- Les carcasses protectores del compressor estaran sempre instal·lades i en posició de tancat en prevenció de possibles atrapaments o per evitar l'emissió de soroll. En el cas de l'exposició del compressor a elevades temperatures ambientals, s'haurà de col·locar sota un ombràcul.
- S'instal·laran senyals de seguretat que indiquin: el risc de soroll, ús de protectors auditius, ús dels resguards de seguretat de la màquina a cada moment, ús de mascaretes i ulleres.
- Els compressors a utilitzar en l'obra, s'ubicaran a una distància mínima no inferior a 15 metres dels martells (o vibradors).
- Les mànegues a utilitzar en l'obra hauran d'estar en perfectes condicions, així com també els mecanismes de connexió hauran de tenir la seva corresponent estanquitat.
- És prohibit d'emprar la mànega de pressió per netejar la roba de treball.
- Abans d'accionar el martell pneumàtic s'ha d'assegurar que estigui lligat el punter.
- S'ha de substituir el punter en el posat que s'observi deterioració o desgast del mateix.
- No es pot abandonar mai, sota cap circumstància, el martell mentre estigui connectat al circuit de pressió.
- No es pot deixar, sota cap concepte, el martell pneumàtic clavat al terra.
- L'operari que manipuli el martell pneumàtic haurà d'emprar casc de seguretat, davantal, granota de treball, botes de seguretat, guants de cuir i si s'escau, ulleres antipacte, mascareta antipols i protectors auditius.

CAMIONS I TRAGINADORES DE TRABUC "DÚMPERS" DE GRAN TONATGE

- S'ha de vetllar perquè els camions hagin superat la ITV reglamentària.
- Els conductors de camions i traginadores de trabuc "dúmpers" hauran d'estar en possessió del corresponent permís de conducció per al vehicle que condueixen.
- Quan s'hagi finalitzat l'operació de càrrega de terres en el camió o traginadora de trabuc "dúmpers", i abans d'iniciar-se el transport, s'haurà de cobrir aquests amb una lona.
- En bascular en abocadors i en proximitats de rases o si s'ha de parar en rampes d'accés, s'hauran d'utilitzar topalls o tascons que impedeixin fer el recorregut marxa enrere a més a més de tenir accionat el fre d'estacionament.
- En tot moment s'ha de respectar la senyalització de l'obra, el codi de circulació i les ordres dels senyalitzadors autoritzats. Sempre s'haurà de donar preferència de pas a les unitats carregades.
- S'ha de triar el dúmper o camió més adequat segons la càrrega per transportar.
- S'ha de parar esment especial al tipus, utilització i manteniment dels pneumàtics.
- S'ha de respectar, en tot moment, les indicacions del conductor de la màquina de càrrega.
- Abans d'aixecar la caixa basculadora, s'ha d'assegurar l'absència d'obstacles aeris i de què la plataforma estigui plana i sensiblement horitzontal.
- Totes aquestes màquines hauran de tenir clàxon i llum de marxa enrere efectuant les maniobres sense cap brusquedat tot i anunciant-les prèviament.

- En tots els treballs el conductor haurà d'estar qualificat i haurà d'emprar casc de seguretat quan surti de la cabina.
- Durant els treballs de càrrega i descàrrega no pot romandre cap persona a prop de la maquinària, evitant la permanència d'operaris sobre el basculador.
- Durant les operacions de càrrega i descàrrega de la caixa basculadora :
 - el conductor s'haurà de quedar a la cabina, sempre que aquesta disposi d'una visera protectora.
 - s'ha d'assegurar que la caixa basculadora pugi dreta durant la descàrrega i la càrrega estarà equilibrada quan es carregui.
 - s'han de respectar les instruccions del guia en la descàrrega.
 - sempre que la maquinària es trobi a la cresta de un talús es respectarà la distància de seguretat.
 - si el bolquet és articulad, aquest s'ha de mantenir en línia.
 - si la caixa basculadora té portes posteriors, s'han de respectar les consignes pròpies en cada tipus d'obertura, tancament i bloqueig de les portes.
- Després de la descàrrega de la caixa basculadora :
 - no s'ha de posar en marxa la màquina fins que s'hagi assegurat que la caixa basculadora està totalment abaixada.

TRAGINADORA DE TRABUC "DUMPER" DE PETITA CILINDRADA

- Quan es deixi estacionat el vehicle s'haurà de parar el motor, emprar el fre de mà i, si es troben en un pendent, s'hauran de calçar les rodes.
- A la descàrrega de la traginadora de trabuc "dumper" a prop de terraplens, rases, talús, pous, s'haurà de col·locar un tauló que impedeixi l'avenç de la traginadora de trabuc "dumper" més enllà d'una distància prudencial a la vorera del desnivell.
- A la càrrega del material a la caixa s'haurà de tenir present la capacitat màxima de la mateixa i és prohibit el transport d'objectes que surtin de la vorera de la caixa.
- Dintre de la traginadora de trabuc "dumper" només pot anar el conductor, i és prohibit el seu ús com a transport pel personal.
- La càrrega situada al bolquet mai podrà dificultar la visió del conductor.

RETROEXCAVADORA

- S'ha de procurar la mínima presència de treballadors al voltant de les màquines.
- És prohibida la presència de treballadors en el radi de gir de les màquines, prohibició que s'haurà de senyalitzar a la part exterior de la cabina del conductor.
- En marxa enrera, el conductor haurà d'accionar el clàxon i les llums blanques.
- Abans d'iniciar els treballs d'excavació mitjançant retroexcavadora s'haurà:
 - Revisar els frens, d'ajustar els miralls retrovisors, comprovar la visibilitat
 - Comprovar el clàxon de marxa enrera.
 - En finalitzar la jornada, s'haurà de deixar la màquina a la zona d'estacionament prefixada,
 - baixar el catúfol i recolzar-lo a terra.
 - Abans de sortir del lloc de conducció s'ha de tenir present :
 - Posar el fre d'estacionament.
 - Posar en punt mort els diferents comandaments.
 - Si l'estacionament és perllongat (més d'una jornada), es desconnectarà la bateria.
 - Treure la clau de contacte.
 - Tancar la cabina i tots els punts d'accés a la màquina.
 - S'ha de tenir la precaució de no deixar mai en el cas d'estacionament, ni en cas de curts períodes, el motor en marxa ni la cullera aixecada.

PLANTA DE FORMIGÓ

- La planta de formigó s'ha d'instal·lar molt a prop de l'accés a l'obra, per poder evitar, així, el trànsit de camions cap a l'interior de l'obra.
- Abans de la instal·lació de la planta de formigó cal preparar el terreny, donant-li un cert vessament.
- En la planta de formigó es procurarà que totes les escales i plataformes d'accés tinguin les corresponents baranes de seguretat.
- L'accés a la part superior, als sitges, per a la revisió de les vàlvules, haurà d'estar
- Es garantirà, mitjançant punts de llum exterior, la il·luminació de la planta.

- Si el subministrament de formigó fresc al tall es fa mitjançant camions formigonera s'haurà de senyalitzar els camins de accés i és prohibit la neteja de la cisterna a l'interior de l'obra.
- Si el subministrament del formigó fresc es fa mitjançant bombeig s'haurà d'ancorar els conductes per evitar moviments que pugin deteriorar les conduccions, així s'haurà de netejar els conductes un cop acabat el procés de formigonat de cada jornada.
- El subministrament elèctric es realitzarà mitjançant un quadre de zona, on hi figurarà obligatòriament, els interruptors diferencials i magnetotèrmic per garantir la protecció contra contactes.

SERRA CIRCULAR

- S'haurà de disposar d'un gabinet divisor separat- tres mil·límetres del disc de la serra.
- S'ha d'instal·lar un caperutxo a la part superior de manera que no dificulti la visibilitat per realitzar el tall.
- S'ha de tancar completament el disc de la serra que es troba per sota de la taula del tall, mitjançant un resguard, es deixarà només una sortida per les llimadures.
- S'ha de situar un interruptor de parada i marxa, a la mateixa serra circular.
- Es vetllarà en tot moment que les dents de la serra circular es trobin convenientment entrescades.
- En el cas que s'observi que les dents de la serra circular s'hagin esmussats en aquests moment no presentin la forma de entrescat corresponent s'haurà de canviar el disc, s'ha de rebutjar-lo, el disc.
- S'haurà de complir a cada moment el RD 1435/1992, del 27 de novembre, pel qual es dictaminen les disposicions d'aplicació en seguretat i condicions de salut sobre maquinària.

BOMBEIG DE FORMIGÓ

- L'equip encarregat de la manipulació de la bomba de formigó haurà d'estar especialitzat en aquest tipus de treball.
- La canonada de la bomba de formigó s'haurà de recolzar sobre cavallets, esbiaixant-se les parts susceptibles de moviment.
- La mànega terminal d'abocada romandrà governada per un mínim de dos operaris alhora, evitant, així les caigudes per possibles moviments incontrolats de la mateixa.
- Abans d'iniciar el formigonat d'una determinada superfície, s'haurà d'establir un camí de taulons segur, sobre el qual es recolzin els operaris que realitzen l'abocada dirigint la mànega des de castellet de formigó (torreta de formigonat).
- La manipulació, el muntatge i desmuntatge de la canonada de la bomba de formigonat, serà dirigit per un operari especialitzat, evitant així, accidents per tampons o sobretensions interns.
- Abans d'iniciar el bombament de formigó s'haurà de preparar el conducte (ficar greix a la canonada) enviant masses de morter de dosificació, per evitar obturació del conducte.
- És prohibit d'introduir o accionar la pilota de neteja, si no s'ha instal·lat abans els dispositius de recollida a la sortida de la mànega després del recorregut total del circuit.
- En cas de detenció de la bola s'haurà de paralitzar la màquina, reduint la pressió a zero i desmuntant tot seguit la canonada.
- Els operaris lligaran la mànega terminal abans d'iniciar el pas de la pilota de neteja a elements sòlids, allunyant-se del lloc abans de què comenci el procés.
- S'ha de revisar de manera periòdica els circuits d'oli de la bomba de formigó i s'haurà de tenir present que qualsevol altra reparació de la màquina es realitzarà amb els circuits elèctrics apagats.
- Posat que s'apliqués el bombeig de formigó mitjançant el camió amb braç desplaçable.
- Caldrà estendre les potes estabilitzadores del camió abans de maniobrar per evitar la bolcada.

ARMADURES

- S'ha d'establir una zona d'aplec d'armadures ja treballades.
- L'eslingat de les armadures per a l'elevació i el transport es realitzarà amb eslinges que garantissin l'estabilitat de la peça en la seva manipulació.
- S'han d'acotar i senyalitzar els camins de transport de les armadures fins al tall d'obra.
- En el cas de la fabricació d'armadures en la mateixa obra, s'haurà de preveure una zona d'ubicació propera als accessos de l'obra.
- L'organització del taller ferralla es realitzarà tenint en compte que la manipulació dels ferros s'haurà de fer seguint la màxima directriu, és a dir, es col·locarà primerament el magatzem de ferros no treballats, a continuació la cisalla, la plegadora i finalment el taller de muntatge de cercols i graelles.

- En acabar la jornada es realitzarà una neteja de retalls de ferro, deixant el tall d'obra net i endreçat.
- Qualsevol màquina elèctrica, del taller ferralla, portarà la seva presa de terra.
- Tota la instal·lació elèctrica del taller es trobarà centralitzada en un quadre de zona on es trobaran els corresponents diferencials i magnetotèrmics.
- Quan s'utilitzi la soldadura elèctrica es procurarà que la massa estigui a prop del lloc on s'estigui realitzant la soldadura.
- El grup convertidor de l'equip de l'instal·lació de la soldadura haurà d'estar convenientment aïllat de les seves parts actives.
- En cas que s'utilitzés el bufador per als talls de metalls, s'haurà de tenir present la normativa d'oxitallada.

EXCAVADORA AMB CULLERA BIVALVA

- No es realitzarà cap moviments sobtat, ni alhora de deixar-la anar (la cullera) ni en hissar-la, per no disminuir la capacitat dels cables.
- Els productes de la excavació es descarregaran a llocs concrets o directament al camió o traginadora de trabuc "dumper".
- No es pot treballar en terrenys d'una pendent pronunciada, llevat que sigui absolutament necessari.
- Els cables es mantindran nets, engraixats i lubricats adequadament .S'haurà de canviar el cable quan:
 - aquest presenti punts de picadura amb oxidació avançada.
 - presentin deformacions permanents per aixafament, doblecs , allargaments, etc.
 - s'observin fissures.
 - hi hagi lliscament del cable respecte als terminals.
 - quan el nombre dels seus filferros estiguin trencats en una proporció superior al 20% del total.

PLANTA DE LLOTS TIXOTRÒPICS:

- La planta de llots tixotròpics es situarà el més proper possible de l'accés a l'obra.
- Es vetllarà per l'accés a la part superior del dipòsit de llots tingui les proteccions necessàries per evitar que es produeixi cap caiguda a diferent nivell. Per aquest motiu es col·locarà baranes a les escales i a les plataformes.
- Es garantirà, a cada moment, la il·luminació de la planta.
- El subministrament elèctric es realitzarà mitjançant un quadre de zona, on hi figurarà, obligatòriament, els interruptors diferencials i magnetotèrmics que garantissin la protecció contra contactes.

GRUES I APARELLS ELEVADORS

- En el cas de l'elevació i transport dels ferros corrugats, mitjançant grua, s'haurà de vetllar per a que es faci un correcte eslingat.
- L'eslinga ha de tenir un coeficient de seguretat, com a mínim, de 4.
- S'haurà d'eslingar la càrrega amb una eslinga, com a mínim, de dos braços.
- Mai s'ha de forçar, les eslinges per sobre de la seva capacitat d'elevació i si es detectés deformacions o trencaments de qualsevol dels seus fils cal desfer-se d'aquesta.
- Els ganxos de l'eslinga hauran de disposar de la seva corresponent balda de seguretat.
- En el cas de les eslinges metàl·liques, s'haurà de considerar la correcta situació i dimensió dels seus corresponents dispositius.
- El ganxo de la grua haurà de disposar de la seva corresponent balda de seguretat.
- La càrrega sospesa s'haurà de guiar amb sirgues per evitar moviments perillosos.
- Alhora s'ha de tenir present respecte als aparells elevadors, que compleixin tot el que queda contemplat a la nostra legislació vigent :
 - RD 2291/1985 del 8 de novembre, per el qual s'aprova el Reglament d'Aparells d'elevació i la seva Manutenció.
 - Ordre del 28 de juny de 1988 per la qual s'aprova l'Instrucció Tècnica complementària MIE-AEM2 del Reglament d'Aparells d'Elevació i Manutenció en referència a grues desmuntables per a l'obra.
 - RD 2370/1996, del 18 de novembre, per el qual s'aprova l'Instrucció tècnica complementària MIE-AEM 4 del Reglament d'Aparells d'Elevació i Manutenció en referència a grues mòbils autopropulsades emprades.

Maquinària (pilotadora de trèpan, grua mòbil de gelosia)

Les màquines d'excavació de pous s'han de revisar-se diàriament, especialment:

- Comandaments, nivells i cables.

I s'inspeccionaran la qualitat de les connexions dels cables, per a què ofereixin la seguretat respectiva (revisió del número de "aprietahilos" i dimensió adequada d'aquests en funció del cable).

Les operacions de càrrega i descàrrega de la màquina pilotadora sobre el camió s'executaran en els llocs determinats amb aquesta finalitat.

Les operacions de càrrega i descàrrega de la màquina pilotadora sobre el camió estaran dirigides per un operari de provada experiència.

Les operacions de manteniment es realitzaran amb el trèpan recolzat al terra en els desplaçaments es procurarà mantenir el trèpan el més aixecat possible.

PASSAREL·LES

- L'amplada de la passarel·la no ha de ser mai inferior a 60 cm.
- Quan l'alçada d'ubicació de la passarel·la estigui a 2 o més metres d'alçada, s'haurà de disposar de barana de seguretat (passamans, llistó intermedi i entornpeu).
- El terra de recolzament de la passarel·la ha de tenir la resistència adequada i mai serà relliscós.
- Les passarel·les es mantindran sempre lliures d'obstacles.
- Les passarel·les hauran de disposar d'un pis perfectament lligat.
- S'ha de disposar d'accessos fàcils i segurs.
- S'han d'instal·lar de forma que es pugui evitar la caiguda per basculament o lliscada.

SOLDADURA ELÈCTRICA

- Els soldadors hauran d'emprar a cada moment casc de seguretat, pantalla de soldador, guants de cuir, granota de treball, maniguets de cuir, davantal de cuir, polaines de cuir i botes de seguretat de cuir, als casos que sigui necessari també hauran d'emprar el cinturó de seguretat anticaiguda.
- La pantalla de soldadura haurà de disposar del vidre inactínic adequat a la intensitat de treball de l'elèctrode.
- No es pot picar el cordó de la soldadura sense protecció ocular, els resquills de cascareta despreses poden produir greus lesions als ulls.
- No es pot mirar directament a l'arc voltaic sense la corresponent protecció ocular.
- No es poden tocar les peces acabades de soldar donat que poden estar a temperatura elevada.
- S'ha de soldar en un lloc ben ventilat, evitant així, intoxicacions i asfíxies.
- Abans de començar la soldadura s'ha de comprovar que no hi hagi cap persona a la vertical del seu treball.
- S'ha d'emprar la guindola de soldador adaptada, amb barana de seguretat a tot el seu perímetre, i pis format per taulons llisos de 2,5 cm de gruix que formin una plataforma de treball de com a mínim 60x60
- No s'ha de deixar la pinça damunt del sobre ni sobre el perfil a soldar, s'haurà de dipositar sobre un portapinces.
- S'ha d'instal·lar el cablejat del grup de manera que s'evitin ensopegades i caigudes.
- No es pot utilitzar el grup sense que porti instal·lat el protector de clemes.
- S'haurà de comprovar que el grup estigui connectat correctament a terra abans de començar els treballs.
- Posat que hi hagi pauses perllongades s'haurà de desconnectar el grup de soldadura.
- S'ha de comprovar que les connexions de les mànegues siguin totalment estancs a la intempèrie.
- Abans de començar els treballs caldrà comprovar que es trobin ben instal·lades les pinces portaelectrodes i els borns de connexió.
- Posat que hi hagi inclemència del temps s'han de suspendre els treballs de soldadura.
- S'ha de col·locar al lloc de la soldadura un extintor contraincendis.

ESMOLADORES ANGULARS

- S'ha d'informar al treballador dels riscos que té aquesta màquina i la forma de prevenir-los.
- S'ha de comprovar que el disc a utilitzar estigui en perfectes condicions, emmagatzemant-lo en llocs secs lliures de cops i atenent a les indicacions del fabricant.
- Utilitzar sempre la coberta protectora de la màquina.
- No es pot sobrepassar la velocitat de rotació prevista i indicada a la mola.
- S'haurà d'utilitzar un diàmetre de mola compatible amb la potència i les característiques de la màquina.

- No s'haurà de sotmetre el disc a sobreesforços, laterals o de torsió, o per aplicació de una pressió excessiva. Els resultats poden ser nefastos: trencament del disc, sobrecalfament, pèrdua de velocitat i de rendiment, rebuig de la peça o reacció de la màquina, pèrdua d'equilibri, etc.
- Posat que es treballi sobre peces de petita mida o en equilibri inestable, s'haurà d'assegurar la peça, de manera que no sofreixi moviments imprevistos durant l'operació.
- S'ha de parar la màquina totalment abans de posar-la, en prevenció dels possibles desperfectes al disc o moviments incontrolats de la mateixa. La situació ideal és disposar de suports especials propers al lloc de treball.
- En desenvolupar treballs amb risc de caiguda des d'alçada, cal assegurar sempre la postura de treball, ja que, en cas que es perdés l'equilibri per reacció incontrolada de la màquina, els efectes es poden arribar a multiplicar.
- No s'ha d'utilitzar la màquina en postures que obliguin a mantenir-la per sobre del nivell de les espatlles, ja que, en cas que es perdés el control, les lesions poden afectar a la cara, pit o extremitats superiors.
- En funció del treball a realitzar, s'haurà d'utilitzar una empunyadura adaptables laterals o de pont.
- En casos d'utilització de plats de lijar, s'haurà d'instal·lar en la empunyadura lateral la protecció corresponent per a la mà.
- Per a treballs de precisió, utilitzar suports de taula adequats per a la màquina, que permeten, a més de fixar convenientment la peça, graduar la profunditat o inclinació del tall.
- S'hi troben també guies acoblables a la màquina que permeten, de manera portàtil, executar treballs d'aquest tipus, obtenint resultats precisos i evitant perillosos esforços laterals del disc; en molts d'aquests casos serà necessari ajudar-se amb un regle que ens defineixi netament la trajectòria.
- Si s'executen treballs repetitius i en sec, esdevé convenient utilitzar un protector amb una connexió per a la captació de la pols. Aquesta solució no podrà ser factible si els treballs impliquen continus i importants desplaçaments o el medi de treball és complex.
- En llocs de treball contigus, es convenient disposar de pantalles absorbents com a protecció abans de la projecció de partícules i com a aïllants de les tasques en relació al soroll.
- L'operari que realitzi aquest treball haurà d'emprar casc de seguretat, guants de cuir i lona (tipus americà), granota de treball, botes de seguretat de cuir, mascareta antipols si n'hi ha, un sistema eficaç d'aspiració de la pols, ulleres antiimpactes i protector auditiu si el nivell del soroll així ho requereix .

TORO, "TRANSPALET" MANUAL : CARRETÓ MANUAL

- Abans d'aixecar una càrrega s'hauran de realitzar les següents comprovacions :
 - Comprovar que el pes de la càrrega que s'ha d'aixecar és l'adient per a la capacitat de càrrega del toro.
 - Assegurar-se de què el palet o plataforma és l'adient per a la càrrega que ha de suportar i que aquesta estigui en bon estat.
 - Assegurar-se de què les càrregues estiguin perfectament fleixades i equilibrades.
 - Comprovar que la longitud del palet o plataforma és major que la longitud de les forquilles.
 - Introduir les forquilles per la part més estreta del palet fins al fons per sota de les càrregues, tot assegurant-se de que les dues forquilles estan convenientment tancades sota el palet.
- Al procés de la conducció i circulació del toro s'haurà de considerar els següents punts :
 - Conduir el toro tirant de l'empunyadura, havent situat el governall la palanca de comandament en posició neutra.
 - Mirar en la direcció de la marxa i conservar sempre una bona visibilitat del recorregut.
 - Si s'ha de retrocedir inevitablement, s'ha de comprovar que no hi hagi cap obstacle al seu camí que pugui provocar qualsevol incident.
 - Supervisar la càrrega, sobretot als girs i particularment si aquesta és molt voluminosa, controlant la seva estabilitat.
 - No utilitzar el toro en superfícies humides, lliscants o desiguals.
 - No manipular el toro amb les mans o el calçat humits o amb greix.
 - S'han de respectar els itineraris preestablerts.
 - Posat que s'hagi de baixar un petit pendent, només es farà si es disposa de frens situant-se l'operari al darrera de la càrrega, la pendent màxima recomanada serà del 5%.
- Quan s'hagi de realitzar treballs de càrrega i descàrrega sobre una plataforma o sobre el muntacàrregues s'hauran de prendre les següents precaucions :
 - S'ha de comprovar que la capacitat de la plataforma o muntacàrregues pugui suportar el pes del palet i del toro.
 - S'ha de maniobrar el palet de manera que l'operari mai trepitgi la plataforma.
 - No s'haurà de parar el toro, s'hauran de prendre les precaucions necessàries perquè no es dificulti la circulació.
 - En finalitzar la jornada laboral o la utilització del toro, s'haurà de deixar el mateix a un lloc previst d'estacionament i amb el fre posat.

- Abans d'efectuar la maniobra de descens de la càrrega s'ha de posar atenció al voltant per tal que no hi hagi res que pugui fer malbé o desestabilitzar la càrrega en ser aquesta dipositada al terra.
- També s'ha de comprovar que no hi hagi ningú a les proximitats que pugui quedar atrapat pel palet a les operacions de descens de la mateixa.
- Si l'operari en la manipulació del toro observés qualsevol anomalia ho haurà de comunicar al servei de manteniment i deixar-lo fora de servei.

FORMIGONERES PASTERES

- Es disposaran en llocs assenyalats amb aquesta finalitat, parant esment en ubicar-les a una distància superior als 3 metres de la vorera de qualsevol excavació per evitar així el risc de caiguda a diferents nivells. Si es col·loca dintre de l'àrea d'influència de gir de la grua torre es disposarà d'un cobert per protegir la caiguda d'objectes.
- Abans de la instal·lació de la formigonera pastera es procurarà preparar el terreny donant-li un cert vessament.
- La zona d'ubicació anirà senyalitzada mitjançant cordes amb banderetes, un senyal de perill i un rètol amb la llegenda "ÉS PROHIBIT D'UTILITZAR LA MÀQUINA A LES PERSONES NO AUTORITZADES".
- Hi haurà un camí d'accés fix a la formigonera pastera per a la traginadora de trabuc o "dumper", separat del camí dels carretons manuals, en prevenció dels riscos de cops o atropellaments.
- S'establirà un empostissat d'un mínim de dos metres de llargària per a superfície d'estada de l'operador de la formigonera pastera, en prevenció dels riscos de caiguda al mateix nivell per lliscament.
- Les formigoneres pasteres autoritzades en aquesta obra hauran de tenir protegits els òrgans de transmissió (corretges, corones, engranatges, etc.) per evitar el risc d'atrapament.
- Haurà de tenir fre de basculament al bombo per evitar els sobreesforços i els riscos per moviments descontrolats.
- L'alimentació elèctrica es realitzarà de forma aèria mitjançant el quadre de zona.
- La carcassa i la resta de parts metàl·liques de la formigonera pastera hauran d'estar connectades a terra.
- La botonera de la cabina haurà de ser estanca i tenir accés directe.
- El quadre de zona haurà de disposar de protecció diferencial i magnetotèrmica.
- Les operacions de conservació i neteja es realitzaran prèvia desconnexió de la xarxa elèctrica.
- Posat que la formigonera pastera es canviï, a través de la balda de la grua s'haurà de realitzar mitjançant la utilització d'un balancí que la sospesi per quatre punts.
- Si el subministrament del morter es realitza mitjançant el bombeig s'hauran d'ancorar els conductes per evitar moviments que puguin malmetre les conduccions, així com per netejar els conductes una cop finalitzat el procés de bombeig, de cada jornada.

BASTIDES AMB ELEMENTS PREFABRICATS SISTEMA MODULAR.

Muntatge:

- Les bastides hauran de ser muntades sota la supervisió d'una persona competent, si és possible un aparellador o arquitecte tècnic.
- Les bastides s'hauran de muntar sempre sobre una fundació preparada adequadament.
- Posat que la bastida s'hagi de recolzar sobre el terreny; aquest serà pla i compacte, i si aquest no ho fos, es recolzarà la bastida sobre taula o jaç de taulons i es trobarà clavetejat en la base de recolzament de la bastida, és prohibit de recolzar-se sobre materials fràgils com ara maons, revoltons, etc.
- Si la bastida s'ha de recolzar sobre marquesines, balcons, voladissos, patis interiors, teulades, etc. s'haurà de consultar al Director Tècnic de l'Obra amb la finalitat que aquest verifiqui la necessitat de reforçar o no aquestes zones de recolzament.
- Les estructures metàl·liques en general requereixen càlculs exactes i precises regles de muntatge. Aquest aspecte també s'haurà de tenir present en el cas de les bastides tubulars.
- En conseqüència, s'haurà de disposar en l'obra dels plànols de muntatge dels diferents elements mentre es munta la bastida amb indicació dels amarratges corresponents.
- Posat que, una línia elèctrica de Alta Tensió es trobés prop de la bastida i hi hagi la possibilitat de contacte directe en la manipulació dels elements prefabricats quan es realitzen el muntatge o es pugui entrar en la zona de influència de la línia elèctrica, es prendran les següents mesures:
 - Es sol·licitarà per escrit a la Companyia subministradora que es procedeixi a la descàrrega de la línia, el seu desviament o en cas necessari a la seva elevació.
 - Posat que no es pugui realitzar l'aspecte anterior, s'establiran unes distàncies mínimes de seguretat, mesurades des del punt més proper amb tensió a la bastida.

Les distàncies anteriorment citades segons informació de AMYS de UNESA seran:

- 3 metres per a tensió < 66.000 Volts

- 5 metres per a tensió > 66.000 Volts
- Posat que hi hagi una línia elèctrica de Baixa Tensió:
- Es sol·licitarà mitjançant escrit a la companyia subministradora el desviament de la línia elèctrica.
- posat que no se pugui realitzar l'apartat anterior, es col·locaran unes beines aïllants sobre els conductors i caperutxes aïllants sobre els aïlladors.

Ús:

- Les bastides s'hauran de revisar en iniciar la jornada laboral, així com després de qualsevol inclemència del temps especialment de fortes ràfegues de vent.
- Els principals punts que s'han d'inspeccionar són:
 - L'alineació i verticalitat dels muntants.
 - L'horitzontalitat dels travessers.
 - L'adequació dels elements de travada horitzontal i vertical.
 - L'estat dels ancoratges de la façana.
 - El correcte acoblament dels marcs amb els seus passadors.
 - La correcta disposició i adequació de la plataforma de treball a l'estructura de la bastida.
 - La correcta disposició i adequació de la barana de seguretat, passamans, barra intermitja i sòcol.
 - La correcta disposició dels accessos.
- S'hauran de col·locar cartells d'advertència en qualsevol lloc on la bastida estigui inacabada o sigui necessari l'advertència de qualsevol altre risc.
- En l'ús de la bastida s'ha de tenir present que no es pot fer cap modificació sense l'autorització del tècnic autor del projecte de muntatge.
- En la utilització de petits aparells elèctrics es procurarà que estiguin equipats amb doble aïllament i els portàtils de llum estiguin alimentats a 24 Voltis.
- En tot moment s'haurà de procurar que les plataformes de treball estiguin netes i endreçades. És convenient disposar d'un calaix on es posin les eines necessàries durant la jornada evitant així que es deixin en la plataforma amb el consegüent risc que aquest fet comporta.

Desmuntatge:

- El desmuntatge d'una bastida s'ha de realitzar en l'ordre invers al muntatge i en presència d'un tècnic competent.
- És prohibit totalment que es llancin des de dalt els elements de la bastida els quals s'hauran de baixar mitjançant els mecanismes de elevació o descens previstos i alhora convenientment subjectes. Les peces petites es baixaran amb una galleda o pastera convenientment lligades.
- Els elements que componen l'estructura de la bastida s'hauran de recollir i enretirar quan abans millor i col·locar-los en el magatzem tan ràpid com sigui possible.
- És prohibit, en el muntatge, ús i desmuntatge, que els operaris passin de d'un lloc a un altre de la bastida saltant, gronxant-se, trepant o lliscant per l'estructura.
- Posat que hi hagués a la proximitat una línia elèctrica d'Alta Tensió o de Baixa Tensió, es procedirà de la mateixa manera que es va realitzar el muntatge.

Emmagatzemant :

- Els elements de la bastida cal emmagatzemar-los en lloc protegit de les inclemències del temps. Abans de la seva classificació i emmagatzemant s'haurà de revisar-los, netejar-los fins i tot pintar-los si calgués.
- S'ha de tenir present que una empresa ben organitzada es aquella que té un magatzem i un taller mecànic que subministren sense retards a les obres la maquinària, els estris i eines que es necessiten en condicions òptimes per a la seva immediata utilització.

BASTIDES PENJADES.

- S'ha d'efectuar, abans de la seva utilització, el reconeixement i proves, amb la bastida propera a terra i amb la corresponent càrrega humana i de materials al quals ha de sotmetre's.
- Es donaran instruccions especials als obrers per a què no passin ni surtin de la bastida, mentre no quedi assegurada la immobilitat d'aquesta respecte del mur en sentit horitzontal.
- Es vetllarà freqüentment pels ancoratges o contrapesos dels pescants, i de la resta de components de la bastida.
- Els pescants hauran de ser metàl·lics; és prohibit la realització del mateix mitjançant taulons enbridats.
- Les bastides penjades aniran provistes de barana resistent junt al mur, de 0,70 metres i en els altres tres costats seran de 0,9 metres. Els fronts i els extrems aniran provistos de sòcols.
- La plataforma de la bastida haurà de tenir com a mínim 60 cm. d'amplària.
- La distància entre el parament i la bastida serà inferior a 45 cm.
- S'haurà de mantenir l'horitzontalitat de la bastida.
- Qualsevol bastida penjada junt a l'aparell d'hissat haurà de disposar d'un mecanisme anticaiguda.

MÀQUINA DE TREPAR.

- En la manipulació de la màquina de trepar, per tal d'evitar lesions als ulls els operaris deuran emprar ulleres antiimpactes
- En les operacions de tall de material ceràmic amb la màquina de trepar, es deurà mullar les peces abans de tallar-les, i si no es pot mullar, donada la generació de pols l'operari deurà emprar mascareta amb filtre mecànic contra la pols.
- El radi del disc de la màquina de trepar ha d'estar d'acord amb les revolucions del motor elèctric.

CARRETÓ ELEVADOR

- Abans d'iniciar la jornada el conductor ha de realitzar una inspecció del carretó.
- Posat que es detectés qualsevol deficiència s'haurà de comunicar al servei de manteniment i deixar el carretó fora de servei.
- Abans del transport de la càrrega s'ha de revisar que la càrrega estigui convenientment paletitzada, fleixada i ubicada correctament.
- Al procés de conducció del carretó s'hauran de considerar els següents punts :
 - no s'ha de permetre que pugi cap persona al carretó.
 - s'ha de mirar en la direcció d'avançament i mantenir la vista en el camí que s'ha de recórrer.
 - s'ha de disminuir la velocitat a encreuaments i llocs amb poca visibilitat.
 - s'ha de cerciorar amb l'encarregat de l'obra dels camins aptes pel trànsit del carretó.
 - s'ha de transportar únicament càrregues preparades correctament (càrregues paletitzades).
 - no s'han de transportar càrregues que superin la capacitat nominal.
 - no es pot circular per sobre dels 20 Km/h en espais exteriors i 10 Km/h en interiors.
 - s'ha de circular pels camins dissenyats amb aquesta finalitat, mantenint una distància prudencial amb altres vehicles que el precedeixin tot evitant avançaments.
 - s'han d'evitar parades i arrencades brusques i viratges ràpids.
 - s'ha d'assegurar de no topar amb sostres, conductes, etc. a causa de les dimensions del carretó amb la càrrega que es transporta.
 - quan es circuli en buit, s'ha de situar la forquilla baixada.
 - sempre s'ha de traslladar la càrrega horitzontalment amb la forquilla situada a 15 cm de terra.
 - en moviment, s'ha d'emprar el llum llampegant i en cas de marxa enrera el senyal sonor intermitent.
- En cas de transport fora de l'obra, el carretó ha d'estar convenientment matriculat i amb les assegurances reglamentàries.
- Quan el conductor abandoni el seu carretó s'ha d'assegurar que les palanques estiguin en punt mort, el motor estigui parat, els frens posats i la clau de contacte treta. Si el carretó es troba en un pendent, es calçaran les rodes; tanmateix la forquilla s'ha de deixar en la posició més baixa.
- Esdevé obligatòria la instal·lació al carretó d'un pòrtic antiimpactes i antibolcades.
- La part superior del carretó ha de disposar d'un sostre protector contraimpactes i contra les inclemències del temps.

PISTOLA FIXA-CLAUS

- El personal dedicat a l'ús de la pistola fixa-claus, serà coneixedor del maneig correcte de l'eina, per tal d'evitar accidents per inexperiència.
- En cap cas s'ha de disparar sobre superfícies irregulars, donat que es pot perdre el control de la pistola i patir accidents.
- En cap cas s'ha d'intentar realitzar trets inclinats, donat que es pot perdre el control de la pistola i patir accidents.
- Abans de disparar, asseuri's de que no hi ha ningú a l'altra banda de l'objecte on dispara.
- Abans de disparar s'ha de comprovar que el protector és a la posició correcta.
- No s'ha d'intentar realitzar trets prop de les arestes.
- No s'ha de disparar recolzat sobre objectes inestables.
- L'operari que empra la pistola fixa-claus ha d'emprar casc de seguretat, guants de cuir i lona (tipus americà), granota de treball, botes de cuir de seguretat, auriculars, ulleres antiimpactes i cinturó de seguretat si els calgués.

PERFORADORA PORTÀTIL

- El personal dedicat a l'ús de la perforadora portàtil, serà coneixedor del maneig correcte de l'eina, per tal d'evitar els accidents per inexperiència.

- S'ha de comprovar que a l'aparell no li manqui cap de les peces de la seva carcassa de protecció; en cas de deficiència no s'ha d'utilitzar fins que estigui completament restituïda.
- Abans de la seva utilització, s'ha de comprovar el bon estat del cable i de la clavilla de connexió, posat que s'observés alguna mena de deficiència, s'ha de tornar la màquina perquè sigui reparada.
- S'han d'evitar els rescalfaments del motor i les broques.
- No s'ha d'intentar realitzar forats inclinats, pot trencar la broca i produir lesions.
- No intenti engrandir el forat oscil·lant al voltant de la broca, pot trencar-se la broca i produir serioses lesions.
- No intenti realitzar un forat d'una sola maniobra: primer marqui el punt a foradar amb un punxó, després apliqui la broca i embroqui-la.
- La connexió i el subministrament elèctric a les perforadores portàtils es realitzarà mitjançant una mànega contra la humitat a partir del quadre de planta, dotat de les corresponents proteccions.
- És prohibit expressament de dipositar al sòl o deixar abandonada la perforadora portàtil mentre està connectada a la xarxa elèctrica.

BOMBAMENT DEL MORTER

- L'equip encarregat de la manipulació de la bomba del morter haurà d'estar especialitzat en aquest tipus de treball.
- La canonada de la bomba del morter, s'haurà de recolzar sobre cavallets, travant amb un tornapunta, baixant-se les parts que siguin susceptibles de moviment.
- La manipulació, muntatge i desmuntatge de la canonada de la bomba del morter, estarà dirigit per un operari especialitzat, per evitar accidents per obturaments o sobretensions internes.
- Abans de l'inici del bombament del morter s'haurà de preparar el conducte (greixar canonades) tot enviant masses de morter de dosificació, per evitar l'obturació del conducte.
- És prohibit d'introduir o accionar la pilota de neteja sense instal·lar abans els mecanismes de recollida a la sortida de la mànega després del recorregut total del circuit.
- En cas que es detingués la bola es paralarà la màquina, es reduirà la pressió a zero i desmuntarà a continuació la canonada.
- Els operaris lligaran la mànega terminal abans de començar el pas de la pilota de neteja, a elements sòlids, allunyant-se del lloc abans d'iniciar-se el procés.
- Es revisaran de manera periòdica els circuits d'oli de la bomba del morter i qualsevol altra reparació de la màquina es realitzarà amb els circuits elèctrics apagats.

BASTIDES DE CAVALLETS.

- No es podran emprar en alçades superiors als 6 metres.
- Per a alçades superiors a 3 metres aniran travats amb un tornapunta.
- La separació entre punts de recolzament no haurà de ser superior en cap cas als 3,5 metres.
- En cas que alçada de caiguda sigui superior als 2 metres s'haurà de disposar de la barana perimetral.
- L'amplada mínima de la plataforma de treball esdevé de 60 cm.
- El conjunt haurà de ser estable i resistent.

GRUETA O CABRESTANT MECÀNIC "MAQUINILLO"

- En la col·locació de la Grueta "maquinillo" a la coberta caldrà garantir la seva estabilitat, per aquest motiu, en la realització del forjat es col·locaran uns ferros d'espera per amarrar les potes estabilitzades de la Grueta "maquinillo".
- L'alimentació elèctrica del "maquinillo" es realitza a través del quadre de zona, que ha de tenir la seva protecció diferencial i magnetotèrmica.
- El "maquinillo" que cal instal·lar a l'obra haurà d'anar dotat de dispositiu limitador de recorregut de la càrrega en marxa ascendent, comprovant-se la seva efectivitat després del muntatge.
- El "maquinillo" a instal·lar a l'obra haurà d'estar dotat de ganxo amb balda de seguretat.
- El "maquinillo" a instal·lar a l'obra haurà d'estar dotat de carcassa protectora de la maquinària amb tanca efectiva per a l'accés a les parts mòbils internes.
- S'ha de col·locar a una zona ben visible, sobre de la carcassa, la placa de característiques de la Grueta tot ressaltant la càrrega màxima que es pot elevar.
- S'ha de comprovar, abans d'iniciar els treballs, que el ganxo d'elevació arribi a la cota de la rasant de subministrament de material i en aquesta posició encara hi quedin tres espires, com a mínim, enrotllades en el cabrestant.
- S'ha de garantir el correcte ancoratge de l'extrem del cable al cabrestant perquè quedi subjecte en cas de falsa maniobra.
- S'ha de considerar que la secció del cable d'elevació sigui d'unes condicions que suporti la càrrega de trencament : càrrega d'elevació x coeficient de seguretat (4).

- L'altre extrem del cable anirà subjecte a la bola del ganxo, es realitzarà de manera que el llaç estigui format pels corresponents sistemes de subjecció que calguin i es trobin convenientment instal·lats, que garanteixin la subjecció del cable a la bola del ganxo.
- L'operari haurà d'emprar casc de seguretat, granota de treball, guants de cuir i lona (tipus americà), botes de cuir de seguretat i cinturó de seguretat que en tot moment es trobarà subjecte, convenientment, a un ancoratge independent del "maquinillo".
- La zona on es subministri el material per ésser hissat serà senyalitzada amb la placa d'avertència de càrrega suspesa.
- En l'operació de manteniment de "maquinillo", s'haurà de desconnectar aquest de l'alimentació elèctrica.

COLISSA ELÈCTRICA

- Comprovi que a l'aparell no li manca alguna de les peces constituents de la seva carcassa de protecció. En cas de deficiència, no utilitzi l'aparell fins que estigui contrarestada la mancança.
- Comprovi l'estat del cable i de la clavilla de connexió; rebutgi l'aparell si presenta repèls que deixin al descobert fils de coure o si té empalmaments rudimentaris coberts amb cinta aïllant.
- Triï sempre el disc adequat pel material a regatar. Consideri que hi ha un disc per a cada feina; no els intercanviï, en el millor dels casos, els espatllarà sense obtenir bons resultats i correrà riscos innecessaris.
- No intenti "regatar" a zones poc accessibles ni en posició inclinada de costat; el disc podria trencar-se i produir-li lesions.
- No intenti reparar les regatadores ni les desmunti. Lliuri-les a un especialista per a la seva reparació.
- No colpegi amb el disc alhora que talla, això no accelerarà la velocitat de tall. El disc pot trencar-se i produir-li lesions.
- Eviti rescalfar els discos, podria ser l'origen d'accidents.
- Substitueixi immediatament els discos gastats o esquerdatos.
- Eviti dipositar la regadora, encara en moviment, directament a terra, és una posició insegura.
- No desmunti mai la protecció normalitzada de disc ni talli sense ella.
- Desconnecti la regadora de la xarxa elèctrica abans d'iniciar les manipulacions de canvi de disc.
- Mulli la zona a tallar prèviament, reduirà la formació de pols.
- Utilitzi sempre la màscara amb filtre mecànic antipols, evitarà lesions pulmonars.
- El personal que manipuli la regadora haurà d'emprar casc de seguretat, ulleres antiimpactes, protectors auditius, màscara antipols, guants de lona i cuir (tipus americà) i granota de treball.

INSTAL·LACIONS D'HIGIENE I BENESTAR:

S'ha de preveure a l'obra una zona per a la ubicació de les Instal·lacions d'Higiene i Benestar, preveient la presa provisional d'aigua i electricitat i l'evacuació d'aigües fecals.

Aquestes instal·lacions es construiran en funció del nombre de treballadors de l'obra, considerant l'evolució d'aquests en el temps, i tenint en compte que s'han de cobrir les següents necessitats: canvi de roba, higiene personal i necessitats fisiològiques.

Les Instal·lacions d'Higiene i Benestar poden ser:

- mòduls prefabricats, o
- construïdes a l'obra.

Als dos casos, s'han de tenir en compte els següents paràmetres:

- vestuaris amb una superfície de 2 m² per treballador, alçada mínima de 2,30 m. I estaran equipats amb seients i casellers individuals.
- lavabos que poden estar situats als vestuaris, essent la dotació mínima d'un lavabo per cada 10 treballadors.
- dutxes, igual que els lavabos, es poden ubicar als vestuaris amb una dotació mínima d'una dutxa per cada 10 treballadors.
- inodors que no s'han de comunicar directament amb els vestuaris i la seva dotació mínima serà de: un inodor per cada 25 treballadors i un inodor per cada 15 treballadores. Les dimensions mínimes dels mateixos seran de 1 x 1,20 m. i de 2,30 m. d'alçada.
- menjador que haurà de disposar d'un escalfaplats, pica, galleda de la brossa, ventilació, calefacció i il·luminació.

Els mòduls prefabricats s'acostumen a agrupar en: mòduls sanitaris (dutxa, lavabo i inodor), i mòduls de vestuari, acoblant-se els mòduls de manera que pugui haver accés directe d'un mòdul a l'altre.

Les Instal·lacions d'Higiene i Benestar construïdes a l'obra, si el solar ho permet s'han de construir a prop de l'accés, perquè el treballador es pugui canviar abans d'incorporar-se al treball.

En obres entre mitjaneres, a zona urbana, atesa l'escassetat d'espai s'ha de preveure en principi una zona per a la ubicació de les instal·lacions i una vegada, degut a la dinàmica de l'obra, es disposa d'espai en l'interior de l'edifici que s'està construint, s'hauran de construir les Instal·lacions d'Higiene i Benestar seguint els paràmetres anteriorment assenyalats. S'aconsella que aquestes instal·lacions es trobin, també, a prop de les vies d'accés.

Independentment d'aquestes instal·lacions, també s'han de construir les oficines de la obra que han de complir a cada moment la idoneïtat en relació a la il·luminació, la climatització segons la temporada.

Respecte al personal d'oficina s'ha de considerar, també, la instal·lació de lavabos i inodors.

S'ha de preveure un magatzem d'eines, estris, petita maquinària i equips de protecció personal i col·lectiva. S'ha de preveure una zona d'aparcament per als cotxes del personal d'oficina i d'obra, si l'obra ho permet. S'han de preveure zones d'estacionament de vehicles que subministren material i maquinària a l'obra, i en el posat que estiguin estacionats limitant la circulació viària, s'haurà de demanar permís municipal. Es senyalitzarà la prohibició d'estacionament de vehicles aliens a l'obra, i si calgués, s'ha de limitar la zona amb tanques per vianants, convenientment senyalitzades mitjançant balises destellants durant la nit.

3. PLEC DE CONDICIONS

3. PLEC DE CONDICIONS PARTICULARS

En la redacció d'aquest estudi s'ha tingut en compte la legislació en matèria de seguretat relacionada en la segona part d'aquest plec, i en especial la Llei 31/1995, de 8 de novembre, de Prevenció de Riscos Laborals, i el Reial Decret 1627/1997, de 24 d'octubre, segons el qual s'estableixen disposicions mínimes de seguretat i de salut en les obres de construcció.

Recentment s'ha produït una reforma d'aquesta legislació que es concreta bàsicament en:

- . La Llei 54/2003, que ha reformat la Llei de prevenció de riscos laborals i la Llei sobre infraccions i sancions en l'obra social.
- . El RD 171/2004, que desenvolupa l'article 24 de la LPRL
- . El RD 604/2006, que modifica el reglament dels Serveis de Prevenció i el propi RD 1627/97.
- . El RD 1109/2007, de 24 d'agost, que desenvolupa la Llei 32/2006 reguladora de la subcontratació en el sector de la construcció i que modifica l'esmentada RD 1627/1997 quant a la utilització del llibre d'incidències i quant a l'avís previ.

Aquest estudi de seguretat i salut forma part del projecte d'execució d'obra o, en el seu cas, del projecte d'obra, és coherent amb el contingut del mateix i recull les mesures preventives adequades als riscos que comporti la realització de l'obra.

A tals efectes, el pressupost de l'estudi de seguretat i salut ha d'anar incorporat al pressupost general de l'obra com un capítol més del mateix.

No s'inclouen en el pressupost de l'estudi de seguretat i salut els costos exigits per a la correcta execució dels treballs, conforme a les normes reglamentàries en vigor i els criteris tècnics generalment admesos, emanats d'organismes especialitzats.

Els amidaments, qualitats i valoracions recollides en el pressupost de l'estudi de seguretat i salut podran ser modificades o substituïdes per alternatives proposades pel contractista en el pla de seguretat i salut a que es refereix l'article 7 de RD, prèvia justificació tècnica convenientment motivada, sempre que no suposi disminució de l'import total, ni dels nivells de protecció continguts en l'estudi.

Segons el RD, el promotor està obligat a que en la fase de redacció del projecte s'elabori un estudi de seguretat i salut en els projectes d'obres, quan en l'elaboració del projecte d'obra intervinguin diversos projectistes, el promotor designarà un coordinador en matèria de seguretat i de salut durant l'elaboració del projecte d'obra.

La designació dels coordinadors no eximeix al promotor de les seves responsabilitats.

Visat de projectes (Art. 17 del RD 1627/97)

La inclusió en el projecte d'execució d'obra de l'estudi bàsic serà requisit necessari per al visat per part del Col·legi professional, per a l'expedició de la llicència municipal i d'altres autoritzacions i tràmits per part de les Administracions públiques.

En la tramitació per a l'aprovació dels projectes d'obres de les Administracions públiques es farà declaració expressa en l'Oficina de Supervisió de Projectes o òrgan equivalent de la inclusió de l'estudi de seguretat i salut, o en el seu cas, de l'estudi bàsic.

Pla de seguretat i salut (art. RD 1627/97)

En aplicació de l'estudi de seguretat i salut o, en el seu cas, de l'estudi bàsic, cada contractista elaborarà un pla de seguretat i salut en el treball en el que s'analitzen, estudien, desenvolupen i complementen les previsions contingudes en l'estudi o estudi bàsic, en funció del seu propi sistema d'execució de l'obra. En aquest pla s'inclouran les propostes de mesures alternatives de prevenció que el contractista proposi amb la corresponent justificació tècnica, que no podrà implicar disminució dels nivells de protecció previstos en l'estudi o estudi bàsic. En el cas de plans de seguretat i salut elaborats en aplicació de l'estudi de seguretat i salut les propostes de mesures alternatives de prevenció inclouran la seva valoració econòmica, que no podrà implicar disminució de l'import total, d'acord amb el segon paràgraf de l'apartat 4 de l'article 5 del RD.

Quan en l'execució de l'obra intervingui més d'una empresa, o una empresa i treballadors autònoms, el promotor, abans de l'inici dels treballs o tan aviat com es verifiqui aquesta circumstància, designarà un coordinador en matèria de seguretat i salut durant l'execució de l'obra.

La designació dels coordinadors en matèria de seguretat i salut durant l'elaboració del projecte d'obra i durant l'execució de l'obra podrà recaure en la mateixa persona.

El pla de seguretat i salut haurà de ser aprovat, abans de l'inici de l'obra, pel coordinador en matèria de seguretat i salut durant l'execució de l'obra.

En el cas d'obres de les Administracions públiques, el pla amb el corresponent informe del coordinador en matèria de seguretat i salut durant l'execució de l'obra, s'eleva per a la seva aprovació a l'Administració pública que hagi adjudicat l'obra.

Quan no sigui necessària la designació del coordinador, les funcions que se li atribueixen en els paràgrafs anteriors seran assumides per la direcció facultativa.

Així mateix, el pla de seguretat i salut estarà en l'obra a disposició permanent de la direcció facultativa.

Els contractistes i els subcontractistes dels coordinadors, de la direcció facultativa i del promotor no eximiran de les seves responsabilitats als contractistes i als subcontractistes.

Llibre d'incidències (Art. 13 del RD 1627/97)

En cada centre de treball existirà, amb finalitats de control i seguiment del pla de seguretat i salut, un llibre d'incidències que constarà de fulles per duplicat, habilitat a tal efecte. Facilitat pel Col·legi Professional al que pertanyi el tècnic que hagi aprovat el Pla de Seguretat i Salut. En les obres de les Administracions públiques ho facilitarà l'oficina de supervisió de projectes o òrgans equivalent.

El llibre d'incidències haurà d'estar sempre en l'obra, i estarà en poder del coordinador en matèria de seguretat i salut durant l'execució de l'obra o, quan no fos necessària la designació de coordinador, en poder de la direcció facultativa.

A Aquest llibre hi podran accedir la direcció facultativa de l'obra, els contractistes i subcontractistes i els treballadors autònoms, així com les persones o òrgans amb responsabilitats en matèria de prevenció de les empreses intevintents en l'obra, els representants dels treballadors i els tècnics dels òrgans especialitzats en matèria de seguretat i salut en el treball de les Administracions públiques competents, que podran fer anotacions en ell, relacionades amb les finalitats que al llibre se li reconeixen.

Efectuada una anotació en el llibre d'incidències, el coordinador en matèria de seguretat i salut durant l'execució de l'obra, o quan no sigui necessària la designació de coordinador, la direcció facultativa, estaran obligats a remetre, en el termini de vint-i-quatre hores, una còpia a la Inspecció de Treball i Seguretat i Social de la província en què es realitza l'obra.

Igualment hauran de notificar les anotacions en el llibre al contractista afectat i als representants dels treballadors d'aquest.

Avís previ (Art. 18 del RD 1627/97)

En les obres incloses en l'àmbit d'aplicació del present Reial Decret, el promotor haurà d'efectuar un avís a l'autoritat laboral competent abans de l'inici dels treballs.

L'avís previ es redactarà d'acord al que disposa l'annex III del RD; s'haurà d'exposar en l'obra de forma visible, actualitzant-se si fos necessari.

Obertura del centre de treball (Art.19 del RD 1627/97)

L'obertura del centre de treball haurà de comunicar-se a l'autoritat laboral, i haurà d'incloure el pla de seguretat i salut al que es refereix l'article del RD 1627/97.

El pla de seguretat i salut estarà a disposició permanent de la Inspecció de Treball i Seguretat Social i dels tècnics dels òrgans especialitzats en matèria de seguretat i salut en les Administracions públiques competents.

4. NORMATIVA D'APLICACIÓ

4. NORMATIVA LEGAL D'APLICACIÓ DE SEGURETAT I SALUT

Per a la realització del Pla de Seguretat i Salut, el contractista tindrà en compte la normativa existent i vigent en el decurs de la redacció de l'ESS (o EBSS), obligatòria o no, que pugui ésser d'aplicació.

A títol orientatiu, i sense caràcter limitatiu, s'adjunta una relació de normativa aplicable. El Contractista, no obstant, afegirà al llistat general de la normativa aplicable a la seva obra les esmenes de caràcter particular que no siguin a la relació i correspongui aplicar al seu Pla.

S'estableix un certificat sobre compliment de les distàncies reglamentàries d'obres i construccions a línies elèctriques.

Resolució, de 04/11/1988 ; Departament d'Indústria i Energia (DOGC Num. 1075, 30/11/1988)

Se regulan las condiciones para la comercialización y libre circulación intracomunitaria de los equipos de protección individual.

Real Decreto 1407, de 20/11/1992 ; Ministerio de Relaciones con las Cortes y de la Secretaría del Gobierno (BOE Num. 311, 28/12/1992) (Correcció errades: BOE 42 / 24/02/1993)

* Modificación. Real Decreto 159/1995, de 3 de febrero, del Ministerio de la Presidencia (BOE num. 57, 08/03/1995) (C.E. - BOE num. 57, 08/03/1995)

* Ampliación. Orden, de 16 de mayo de 1994 ; Ministerio de Industria y Energía (BOE 130, 01/06/1994). Amplia el període transitori establert en el Reial Decret.

* Modificación. Real Decreto 159, de 03 de febrero de 1995 ; Ministerio de la Presidencia (BOE 57, 08/03/1995)

* Correcció d'errades: BOE 69 / 22/03/1995)

Resolución, de 25 de abril de 1996 ; Ministerio de Industria y Energía (BOE 129, 28/05/1996) Informació complementària del Reial decret.

* Modificación. Orden, de 20 de febrero de 1997 ; Ministerio de Industria y Energía (BOE 56, 06/03/1997)

Prevención de riesgos laborales.

Ley 31, de 08/11/1995 ; Jefatura del Estado (BOE Num. 269, 10/11/1995)

Ley 54, de 12 de diciembre de 2003 ; Jefatura del Estado (BOE 298, 13/12/2003) De reforma del marco normativo de la prevención de riesgos laborales. Modifica els articles 9, 14, 23, 24, 31, s'afegeix l'article 32bis, 39, 43, s'afegeixen noves disposicions addicionals.

Ley 50, de 30 de diciembre de 1998 ; Jefatura del Estado (BOE 313, 31/12/1998) (Correcció d'errades: BOE 109 / 07/05/1999) Medidas Fiscales, Administrativas y del Orden Social. Modifica els articles 45, 47, 48 i 49 de la Llei.

* Modificació. Ley 25, de 22 de diciembre de 2009 ; de la Jefatura del Estado (BOE núm. 308, 23/12/2009)

Se aprueba el Reglamento de los Servicios de Prevención.

Real Decreto 39, de 17/01/1997 ; Ministerio de Trabajo y Asuntos Sociales (BOE Num. 27,31/01/1997)

* Modificación. Real Decreto 780/1998, de 30 de abril, del Ministerio de Trabajo y Asuntos Sociales (BOE num. 104, 01/05/1998)

* Modificación. Real Decreto 604/2006, de 19 de mayo, del Ministerio de Trabajo y Asuntos Sociales (BOE num. 127, 29/05/2006)

* Afegeix un paragraf segon a l'article 22. Real Decreto 688, de 10 de junio de 2005 ; Ministerio de Trabajo y Asuntos Sociales (BOE 139, 11/06/2005)

* Modificació. Real Decreto 298, de 6 de marzo, de 2009 ; del Ministerio de la Presidencia (BOE núm. 57, 07/03/2009)

* Modificació. Real Decreto 337, de 19 de marzo, de 2010 ; del Ministerio de Trabajo e Inmigración (BOE núm. 71, 23/03/2010)

Disposiciones mínimas en materia de señalización de seguridad y salud en el trabajo.

Real Decreto 485, de 14/04/1997 ; Ministerio de Trabajo y Asuntos Sociales (BOE Num. 97, 23/04/1997)

Disposiciones mínimas de seguridad y salud relativas a la manipulación manual de cargas que entrañe riesgos, en particular dorsolumbares, para los trabajadores.

Real Decreto 487, de 14/04/1997 ; Ministerio de Trabajo y Asuntos Sociales (BOE Num. 97, 23/04/1997)

Disposiciones mínimas de seguridad y salud en los lugares de trabajo.

Real Decreto 486, de 14/04/1997; Ministerio de Trabajo y Asuntos Sociales (BOE Num.97, 23/04/1997)

* Modificació. Anex I. letra A)9. Real Decreto 2177, de 12 de noviembre, del Ministerio de la Presidencia (BOE 274, 13/11/2004)

* Complementa. Orden TAS 2947, de 8 d'octubre, del Ministerio de Trabajo y Asuntos Sociales (BOE núm. 244, 11/10/2007)

Protección de los trabajadores contra los riesgos relacionados con la exposición a agentes cancerígenos durante el trabajo.

Real Decreto 665, de 12/05/1997 ; Ministerio de la Presidencia (BOE Num. 124, 24/05/1997)

* Modificación. Real Decreto 1124/2000, de 16 de junio, del Ministerio de la Presidencia (BOE num. 145, 17/06/2000) * Modificación. Real decreto 349/2003, de 21 de marzo, del Ministerio de la Presidencia (BOE num. 82, (05/04/2003)

Disposiciones mínimas de seguridad y salud relativas a la utilización por los trabajadores de equipos de protección individual.

Real Decreto 773, de 30/05/1997 ; Ministerio de la Presidencia (BOE Num. 140, 12/06/1997) (Correccio errades: BOE 171 / 18/07/1997)

Se establecen las disposiciones mínimas de seguridad y salud para la utilización por los trabajadores de los equipos de trabajo.

Real Decreto 1215, de 18/07/1997 ; Ministerio de la Presidencia (BOE Num. 188, 07/08/1997)

* Modificación. Real Decreto 2177, de 12 de noviembre, del Ministerio de la Presidencia (BOE 274, 13/11/2004)

Se aprueban las disposiciones mínimas destinadas a proteger la seguridad y la salud de los trabajadores en las actividades mineras.

Real Decreto 1389, de 05/09/1997 ; Ministerio de Industria y Energía (BOE Num. 240, 07/10/1997)

S'aprova el model de Llibre d'incidències en obres de construcció

Ordre, de 12/01/1998 ; Departament de Treball (DOGC Num. 2565, 27/01/1998)

Disposiciones mínimas de seguridad y salud en el trabajo en el ámbito de las empresas de trabajo temporal.

Real Decreto 216, de 05/02/1999 ; Ministerio de Trabajo y Asuntos Sociales(BOE Num. 47,24/02/1999)

Protección de la salud y seguridad de los trabajadores contra los riesgos relacionados con la exposición a agentes químicos durante el trabajo.

Real Decreto 374, de 06/04/2001 ; Ministerio de la Presidencia (BOE Num. 104, 01/05/2001) (Correccio errades: BOE 129 / 30/05/2001)

Disposiciones mínimas para la protección de la salud y seguridad de los trabajadores frente al riesgo eléctrico.

Real Decreto 614, de 21/06/2001 ; Ministerio de la Presidencia (BOE Num. 148, 21/06/2001)

Emisiones sonoras en el entorno debidas a determinadas máquinas de uso al aire libre.

Real Decreto 212, de 22/02/2002 ; Ministerio de la Presidencia (BOE Num. 52, 01/03/2002)

* Modificación. Real Decreto 524/2006, de 28 de abril, del Ministerio de la Presidencia (BOE num. 106, 04/05/2006)

Se establecen disposiciones mínimas de seguridad y de salud en las obras de construcción. Real Decreto 1627, de 24/10/1997 ; Ministerio de la Presidencia (BOE Num. 256, 25/10/1997)

* Modifica l'apartat C.5 de l'annex IV. Real Decreto 2177, de 12 de noviembre de 2004 ; del Ministerio de la Presidencia (BOE núm. 274, 13/11/2004)

* Modificació. Real Decreto 604, de 19 de mayo de 2006 ; del Ministerio de Trabajo y Asuntos Sociales (BOE num. 127, 29/05/2006)

* Modificació de l'apartat 4 de l'article 13 i de l'apartat 2 de l'article 18. Real Decreto 1109, de 24 de agosto de 2007 ; del Ministerio de Trabajo y Asuntos Sociales (BOE núm. 204, 25/08/2007)

* Modificació. Real Decreto 337, de 19 de marzo, de 2010 ; del Ministerio de Trabajo e Inmigración (BOE núm. 71, 23/03/2010)

Se desarrolla el artículo 24 de la Ley 31/1995, de 8 de noviembre, de Prevención de Riesgos Laborales, en materia de coordinación de actividades empresariales.

Real Decreto 171, de 30/01/2004 ; Jefatura del Estado (BOE Num. 27, 31/01/2004)

Se aprueba la Instrucción técnica complementaria MIE APQ-8 «Almacenamiento de fertilizantes a base de nitrato amónico con alto contenido en nitrógeno».

Real Decreto 2016, de 11/10/2004 ; Ministerio de Industria Turismo y Comercio (BOE Num. 256, 23/10/2004)

Sobre la protección de la salud y la seguridad de los trabajadores frente a los riesgos derivados o que puedan derivarse de la exposición a vibraciones mecánicas.

Real Decreto 1311, de 04/11/2005 ; Ministerio de Trabajo y Asuntos Sociales (BOE Num. 265, 05/11/2005)

* Modificació. Real Decreto 330, de 13 de marzo de 2009 ; del Ministerio de la Presidencia (BOE núm. 73, 26/03/2009)

Protección de la salud y la seguridad de los trabajadores contra los riesgos relacionados con la exposición al ruido.

Real Decreto 286, de 10/03/2006 ; Ministerio de la Presidencia (BOE Num. 60, 11/03/2006) (Correccio errades: BOE 62 , BOE 71 / 14/03/2006)

Código Técnico de la Edificación

Real Decreto 314, de 17/03/2006 ; Ministerio de Vivienda (BOE Num. 74, 28/03/2006) (Correccio errades: BOE núm. 22 / 25/01/2008)

*Modificació. Real Decreto 1371 de 19 de octubre de 2007 ; del Ministerio de la Presidencia (BOE núm. 254, 23/10/2007)

*Modificació. Orden VIV 984, de 15 de abril de 2009; del Ministerio de Vivienda (BOE núm. 99, 23/04/2009)

*Modificació. Real Decreto 173, de 19 de febrero de 2010; del Ministerio de Vivienda (BOE núm. 61, 11/03/2010)

*Modificació apartat 4 de l'article 4. Real Decreto 410, de 31 de marzo de 2010 ; del Ministerio de Vivienda (BOE núm. 97, 22/04/2010)

*Sentencia de 4 de mayo de 2010, de la Sala Tercera del Tribunal Supremo, por la que se declara la nulidad del artículo 2.7 del Real Decreto 314/2006, de 17 de marzo, por el que se aprueba el Código Técnico de la Edificación, así como la definición del párrafo segundo de uso administrativo y la definición completa de uso pública concurrencia, contenidas en el documento SI del mencionado Código ; (BOE núm. 184, 30/07/2010)

* Modificació articles 1 y 2 y el anejo III de la parte I. Ley 8, de 26 de junio de 2013 ; de la Jefatura del Estado (BOE núm. 153, 27/06/2013).

Disposiciones mínimas de seguridad y salud aplicables a los trabajos con riesgo de exposición al amianto. Real Decreto 396, de 31/03/2006 ; Ministerio de la Presidencia (BOE Num. 86, 11/04/2006)

Es dóna publicitat a la versió catalana i castellana del Llibre de Visites de la Inspecció de Treball i Seguretat Social.

Resolució TRI 1627, de 18/05/2006 ; Departament de Treball i Indústria (DOGC Num. 4641, 25/05/2006) (Correccio errades: DOGC 4644 / 30/05/2006)

Reguladora de la subcontratación en el Sector de la Construcción.

Ley 32, de 18/10/2006 ; Jefatura de Estado (BOE Num. 250, 19/10/2006)

* Complementa. Real Decreto 1109, de 24 de agosto de 2007 ; del Ministerio de Trabajo y Asuntos Sociales (BOE núm. 204, 25/08/2007)

* Complementa. Real Decreto 327, de 13 de marzo de 2009 ; del Ministerio de Trabajo e Inmigración (BOE núm. 63, 14/03/2009)

* Modificació. Ley 25, de 22 de diciembre de 2009 ; de la Jefatura del Estado (BOE núm. 308, 23/12/2009)

* Modificació. Real Decreto 337, de 19 de marzo, de 2010 ; del Ministerio de Trabajo e Inmigración (BOE núm. 71, 23/03/2010)

Se modifican determinados documentos básicos del Código Técnico de la Edificación aprobados por el Real Decreto 314/2006, de 17 de marzo, y el Real Decreto 1371/2007, de 19 de octubre. Orden VIV 984, de 15/04/2009 ; Ministerio de Vivienda (BOE Num. 99, 23/04/2009) (Correccio errades: BOE núm. 230 / 23/09/2009)

Se aprueba la Instrucción técnica complementaria 02.2.01 «Puesta en servicio, mantenimiento, reparación e inspección de equipos de trabajo» del Reglamento general de normas básicas de seguridad minera.

Orden ITC 1607, de 09/06/2009 ; Ministerio de Industria, Turismo y Comercio (BOE Num. 146, 17/06/2009)

* Modificació. Orden ITC 2060, de 21 de julio de 2010 ; del Ministerio de Industria, Turismo y Comercio (BOE núm. 183, 29/07/2010)

Gestió del registre d'empreses amb risc d'amiant (RERA) i dels plans de treball amb amiant.

Instrucció 2 ; Direcció General de Relacions Laborals (Num. , 26/11/2006)

S'aprova el Text refós de la Llei reguladora dels residus.

Decret Legislatiu 1, de 21/07/2009 ; Departament de la Presidència (DOGC Num. 5430, 28/07/2009)

* Modifica l'article 21, 24, 28, 60, 62, 65,74, 75, 81, 91, 94, 103 i safegeix una disposició final. Llei 9, de 29 de desembre de 2011 ; del Departament de la Presidència (DOGC núm. 6035,30/12/2011)

* Modifica els articles 8, 19, 21, 24, 26, 74, 75, 76, 87, 120. Llei 2, de 27 de gener de 2014 ; del

Departament de la Presidència (DOGC núm. 6511, 30/01/2014)

Protección de la salud y la seguridad de los trabajadores contra los riesgos relacionados con la exposición a radiaciones ópticas artificiales.

Real Decreto 486, de 23/04/2010 ; Ministerio de Trabajo e Inmigración (BOE Num. 99,24/04/2010)

(Correccio errades: BOE núm. 110 / 06/05/2010)

S'aprova el Programa de gestió de residus de la construcció de Catalunya (PROGROC), es regula la producció i gestió dels residus de la construcció i demolició, i el cànon sobre la deposició controlada dels residus de la construcció. [ENTRA EN VIGOR el 06/08/2010]

Decret 89, de 29/06/2010 ; Departament de Medi Ambient i Habitatge (DOGC Num. 5664,06/07/2010)

Registre de delegats i delegades de prevenció

Decret 171, de 16/11/2010 ; Departament de Treball (DOGC Num. 5764, 26/11/2010)

(Correccio errades: DOGC. núm. 5771 / 09/12/2010)

Aplicació del Reial Decret 396/2006, de 31 de març, pel qual s'estableixen les disposicions mínimes de Seguretat i Salut aplicables als treballs amb risc d'exposició a l'amiant.

Instrucció 1 ; Direcció General de Relacions Laborals (Num. , 15/07/2009)

Aplicació del Reial Decret 396/2006, de 31 de març, sobre l'amiant, al doblatge de cobertes de fibrociment, a l'execució de plans de treball genèrics, a la presa de mostres, a la possibilitat de remetre's a plans aprovats anteriorment i als treballadors autònoms

Instrucció 4 ; Direcció General de Relacions Laborals (Num. , 15/07/2010)

Criteri de la Direcció General de relacions Laborals sobre els plans de treball amb risc per amiant en les operacions de doblatge de cobertes de fibrociment

Circular núm. 2 ; Direcció General de Relacions Laborals (Num. , 23/11/2010)

Residuos y suelos contaminados.

Ley 22, de 28/07/2011 ; Jefatura del Estado (BOE Num. 181, 29/07/2011)

* Modificació. Real Decreto Ley 17, de 4 de mayo de 2012 ; de la Jefatura del Estado (BOE núm. 108, 05/05/2012)

* Modificació. Ley 11, de 19 de diciembre de 2012 ; de la Jefatura del Estado (BOE núm.305,20/12/2012)

* Modificació. Ley 5, de 11 de junio de 2013 ; de la Jefatura del Estado (BOE núm. 140,12/06/2013)

Se registra y publica el V Convenio colectivo del sector de la construcción

Resolución, de 28/02/2012 ; Ministerio de Empleo y Seguridad Social (BOE Num. 64,15/03/2012)

Se registra y publica el acta de constitución formal de la Comisión Paritaria del Convenio general del sector de la construcción, así como la cuota empresarial a la Fundación Laboral de la Construcción.

Resolución, de 12/03/2012 ; Ministerio de Empleo y Seguridad Social (BOE Num. 65,15/03/2012)

Se registra y publica el Acta de modificación del V Convenio colectivo General del Sector de la Construcción.

Resolución, de 04/02/2013 ; Ministerio de Empleo y Seguridad Social (BOE Num. 41,16/02/2013)

201307-002 C; Se registra y publica el Acta sobre clasificación profesional del V Convenio colectivo general del sector de la construcción.

Se registra y publica el Acta sobre clasificación profesional del V Convenio colectivo general del sector de la construcción.

Resolución, de 25/06/2013 ; Ministerio de Empleo y Seguridad Social (BOE Num. 164,10/07/2013)

Se registra y publica el Acta de los acuerdos sobre el procedimiento para la homologación de actividades formativas en materia de prevención de riesgos laborales, así como sobre el Reglamento de condiciones para el mantenimiento de la homologación de actividades formativas en materia de prevención de riesgos laborales de acuerdo con lo establecido en el V Convenio colectivo del sector de la construcción.

Resolución, de 08/11/2013 ; Ministerio de Empleo y Seguridad Social (BOE Num. 280,22/11/2013)

(Correccio errades: BOE núm. 28 / 01/02/2014)

5. PRESSUPOST

PRESSUPOST

NUM. CODI	UA	DESCRIPCIÓ	PREL	AMIDAMENT	IMPORT	
1	PQUE-BIQS	mes	Lloguer de mòdul prefabricat per equipament de vestidors a obra de 3,7x2,4 m amb tancaments formats per placa de dues planxes d'acer prelacat i aïllament interior de 40mm de gruix i paviment format per tauler aglomerat hidròfug amb acabat de PVC sobre xapa galvanitzada i llana mineral de vidre, instal·lació elèctrica 1 punt de llum, interruptor, endolls i protecció diferencial (P - 21)	57,00	0,000	0,00
2	PQUB-BIR3	mes	Lloguer de mòdul prefabricat de cabina amb inodor químic d'1,05x1,05 m i 2,35 m d'alçària, amb tancaments de polietilè i sostre translúcid, equipat amb 1 inodor amb dipòsit químic de 250l. i un lavabo amb dipòsit d'aigua de 45l., amb manteniment inclòs (P - 20)	138,02	3,000	414,06
3	PQUF-7B6H	mes	Lloguer de mòdul prefabricat per a equipament de magatzem a obra de 4x2,4 m, amb paret de plafó d'acer lacat, paviment de lamel·les d'acer galvanitzat, instal·lació elèctrica amb un punt de llum, interruptor, endolls, i quadre de protecció (P - 22)	72,09	3,000	216,27
4	PQU3-0234	u	Farmaciola d'armari, amb el contingut establert a l'ordenança general de seguretat i salut en el treball (P - 17)	135,08	1,000	135,08
5	PQU1-49TI	u	Banc de fusta amb capacitat per a 3 persones, col·locat i amb el desmuntatge inclòs (P - 16)	21,19	2,000	42,38
6	PQU8-65LV	u	Mirall de lluna incolora de 3 mm de gruix, col·locat adherit sobre tauler de fusta (P - 19)	72,93	1,000	72,93
7	PQUO-5672	u	Taula de fusta amb capacitat per a 6 persones, col·locada i amb el desmuntatge inclòs (P - 25)	25,34	1,000	25,34
8	PQUM-566Z	u	Recipient per a recollida selectiva, de 100 l de capacitat, col·locat i amb el desmuntatge inclòs (P - 24)	57,02	1,000	57,02
9	PQU4-65LW	u	Forn microones per a escalfar menjars, col·locat i amb el desmuntatge inclòs (P - 18)	89,01	1,000	89,01
10	PM33-5T8R	u	Extintor de pols seca, de 6 kg de càrrega, amb pressió incorporada, pintat, amb suport a la paret i amb el desmuntatge inclòs (P - 15)	56,75	1,000	56,75
TOTAL	Capítol	01.01			1.108,84	

NUM. CODI	UA	DESCRIPCIÓ	PREL	AMIDAMENT	IMPORT	
1	P1473-EPWW	u	Protector auditiu d'auricular, acoblat al cap amb arnès i orelleres antisoroll, homologat segons UNE-EN 352-1 i UNE-EN 458 (P - 1)	23,31	6,000	139,86
2	P1474-65MV	u	Parella de botes d'aigua de PVC de canya alta, per posada en obra del formigó, amb plantilla metàl·lica, amb sola antilliscant i folrades de niló rentable, homologades segons UNE-EN ISO 20344, UNE-EN ISO 20345, UNE-EN ISO 20346 i UNE-EN ISO 20347 (P - 3)	24,57	2,000	49,14
3	P1474-65MP	u	Parella de botes de seguretat resistent a la humitat, de pell rectificada, amb turmellera encoixinada sola antilliscant i antiestàtica, falca amortidora per al taló, llengüeta de manxa, de despeniment ràpid, amb plantilles i puntera metàl·liques (P - 2)	32,44	6,000	194,64
4	P1477-65LG	u	Casc de seguretat per a ús normal, contra cops, de polietilè amb un pes màxim de 400 g, homologat segons UNE-EN 812 (P - 4)	7,63	8,000	61,04
5	P147L-EQDI	u	Parella de guants de protecció contra riscos mecànics comuns de construcció nivell 3, homologats segons UNE-EN 388 i UNE-EN 420 (P - 5)	10,01	15,000	150,15
6	P147N-EPX1	u	Mascareta de protecció respiratòria, homologada segons UNE-EN 140 (P - 6)	1,83	25,000	45,75
					EUR	

PRESSUPOST

Pàg.: 2

7	P147Y-EPWX	u	Protector auditiu de tap d'escuma, homologat segons UNE-EN 352-2 i UNE-EN 458 (P - 7)	0,29	25,000	7,25
8	P147Z-FITH	u	Ulleres de seguretat antiimpactes estàndard, amb muntura universal, amb visor transparent i tractament contra l'entelament, homologades segons UNE-EN 167 i UNE-EN 168 (P - 8)	8,94	6,000	53,64
9	P1480-FK75	u	Armilla reflectant amb tires reflectants a la cintura, al pit i a l'esquena, homologada segons UNE-EN 471 (P - 9)	19,83	6,000	118,98
10	P1487-EQE0	u	Granota de treball, de polièster i cotó, amb butxaques exteriors (P - 10)	15,30	12,000	183,60
11	P1488-EQEY	u	Impermeable amb jaqueta, caputxa i pantalons, per a obres públiques, de PVC soldat de 0,4 mm de gruix, de color viu, homologat segons UNE-EN 340 (P - 11)	8,12	6,000	48,72
TOTAL Capítol			01.02			1.052,77

Obra	01	Pressupost ESS
Capítol	03	PROTECCIONS COL-LECTIVES

NUM. CODI	UA	DESCRIPCIÓ	PREL	AMIDAMENT	IMPORT	
1	P6AC-D7DZ	m	Tanca mòbil, de 2 m d'alçària, d'acer galvanitzat, amb malla electrosoldada de 90x150 mm i de 4.5 i 3,5 mm de D, bastidor de 3.5x2 m de tub de 40 mm de D, fixat a peus prefabricats de formigó, i amb el desmuntatge inclòs (P - 14)	3,75	40,000	150,00
2	P15Z1-67CA	h	Senyaler (P - 13)	28,73	5,000	143,65
TOTAL Capítol			01.03		293,65	

Obra	01	Pressupost ESS
Capítol	04	MESURES PREVENTIVES

NUM. CODI	UA	DESCRIPCIÓ	PREL	AMIDAMENT	IMPORT	
1	PQUH-65LZ	h	Mà d'obra per a neteja i conservació de les instal·lacions (P - 23)	28,73	18,000	517,14
2	P15Z0-67C7	h	Brigada de seguretat per a manteniment i reposició de les proteccions (P - 12)	63,14	10,000	631,40
TOTAL Capítol			01.04		1.148,54	

RESUM DE PRESSUPOST

Pàg.: 1

NIVELL 2 : Capítol				Import
Capítol	01.01	IMPLANTACIONS D'OBRA		1.108,84
Capítol	01.02	PROTECCIONS INDIVIDUALS		1.052,77
Capítol	01.03	PROTECCIONS COL·LECTIVES		293,65
Capítol	01.04	MESURES PREVENTIVES		1.148,54
Obra	01	Pressupost ESS		3.603,80
				3.603,80
NIVELL 1 : Obra				Import
Obra	01	Pressupost ESS		3.603,80
				3.603,80

PRESSUPOST D'EXECUCIÓ PER CONTRACTE

Pàg. 1

PRESSUPOST D'EXECUCIÓ MATERIAL.....	3.603,80
6 % BENEFICI INDUSTRIAL (BI) SOBRE 3.603,80.....	216,23
13 % DESPESES GENERALS (DG) SOBRE 3.603,80.....	468,49
Subtotal	4.288,52
21 % IVA SOBRE 4.288,52.....	900,59
TOTAL PRESSUPOST PER CONTRACTE	€ 5.189,11

Aquest pressupost d'execució per contracte puja a

(CINC MIL CENT VUITANTA-NOU EUROS AMB ONZE CÈNTIMS)

6. PLÀNOLS

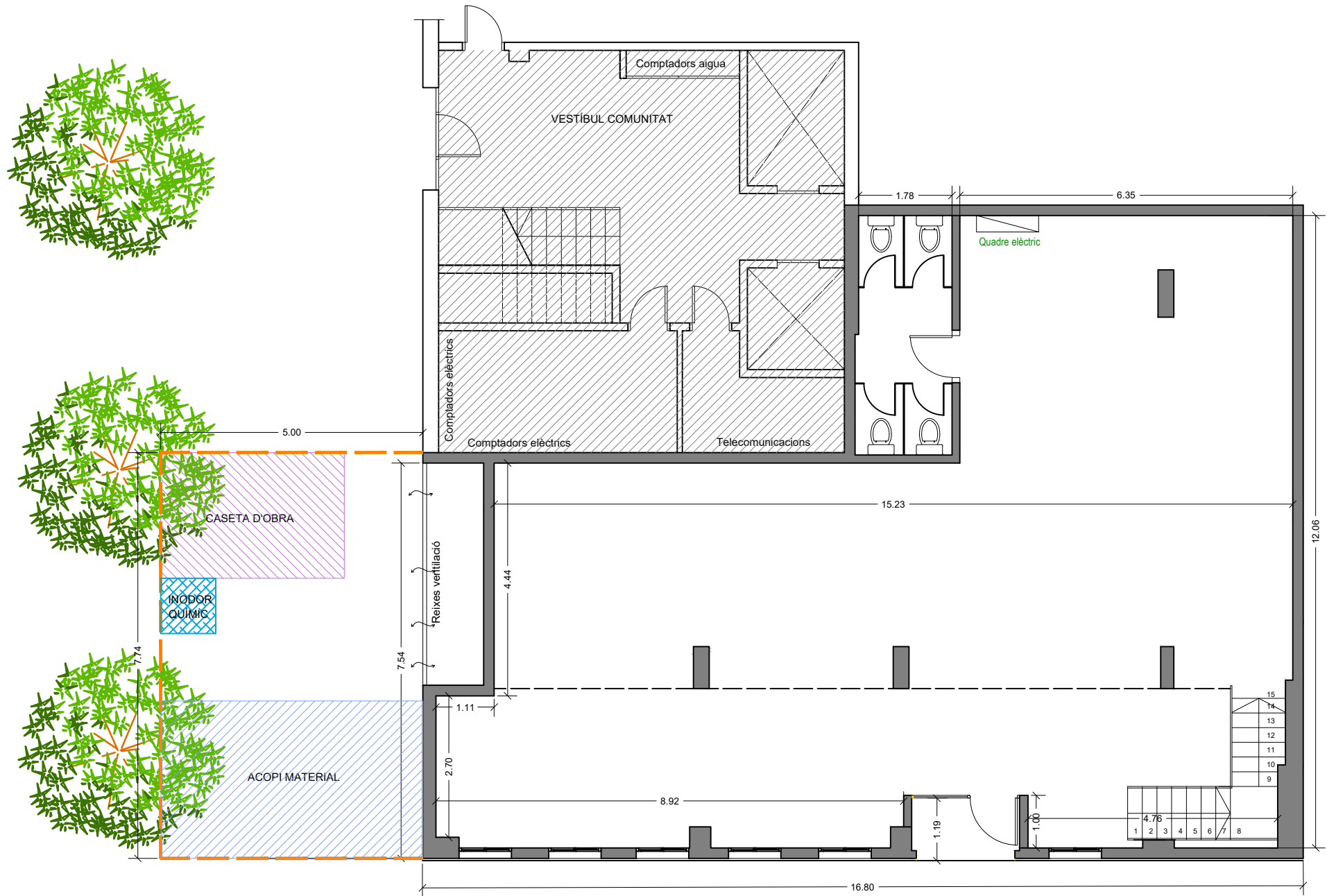
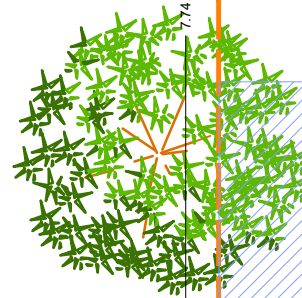
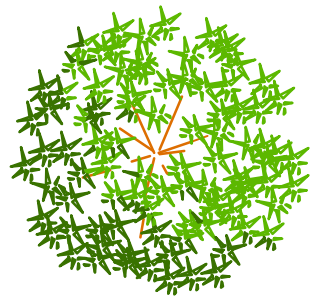
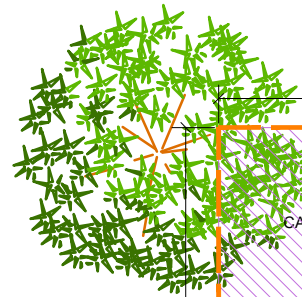
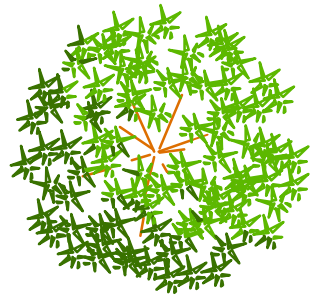
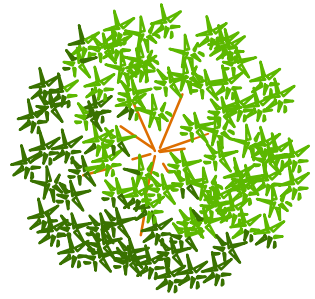
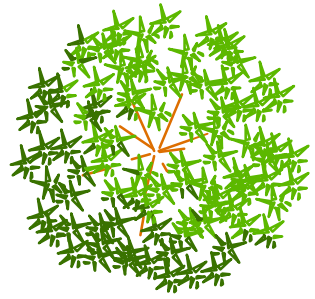

Avda. Alfons XIII, nº 345

7. ANNEXOS GRÀFICS

Bastides de façana Perspectiva

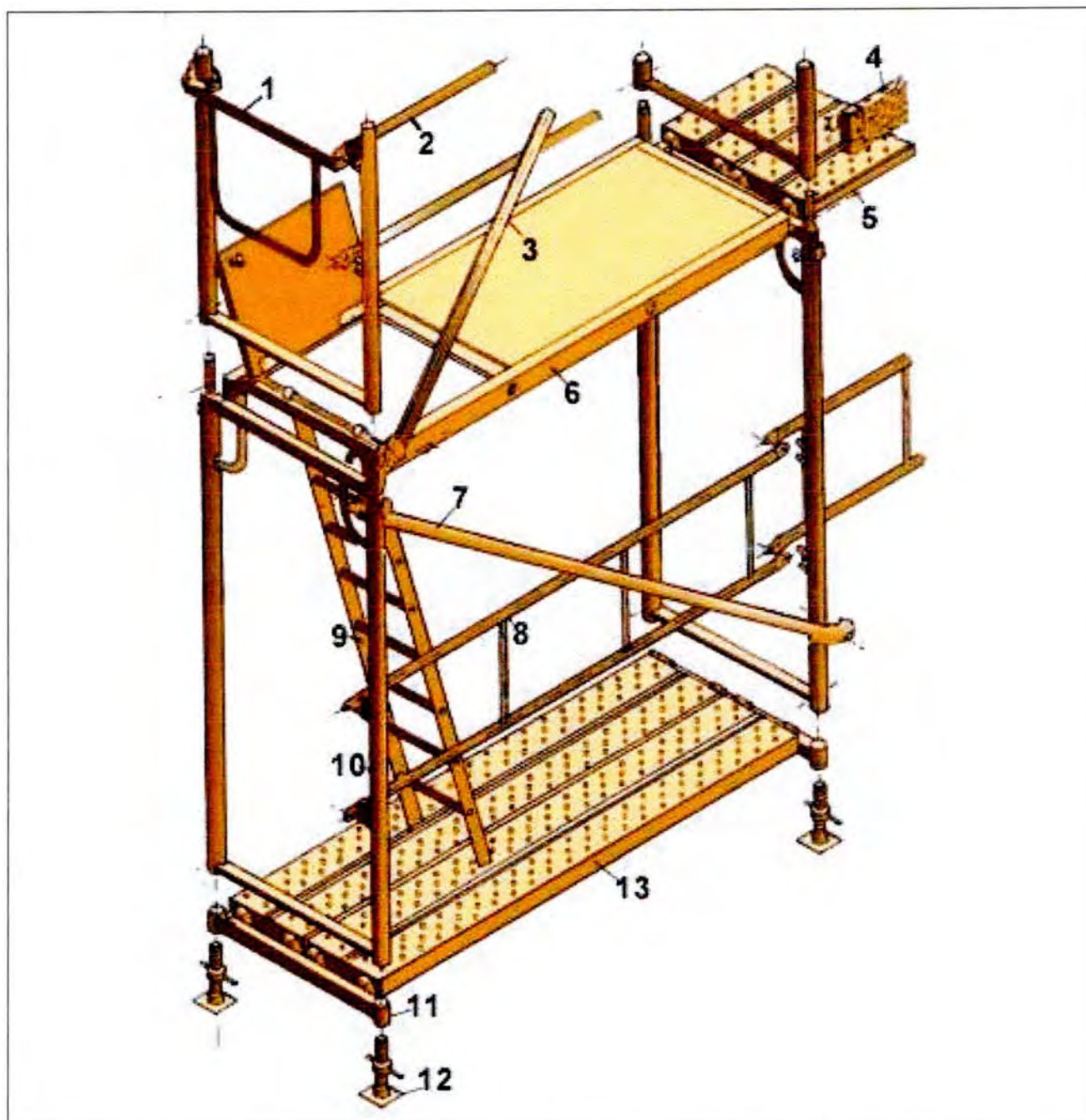

1. Barana de cantonada
2. Travesser
3. Diagonal de punt fix
4. Sòcol
5. Passador
6. Plataforma amb trapa
7. Diagonal amb brida
8. Barana
9. Escala d'alumini
10. Marc
11. Suport d'iniciació
12. Placa
13. Plataforma metàl·lica

Bastides de façana

Details



A. PERSPECTIVA

1. Placa
2. Diagonal
3. Travesser
4. Barana
5. Barana de cantonada
6. Marc
7. Plataforma
8. Plataforma amb trapa
9. Entornapeu
10. Entornapeu
11. Suplement barana
12. Peu de barana

B. DETALL

Metal·liques sobre rodes Perspectiva

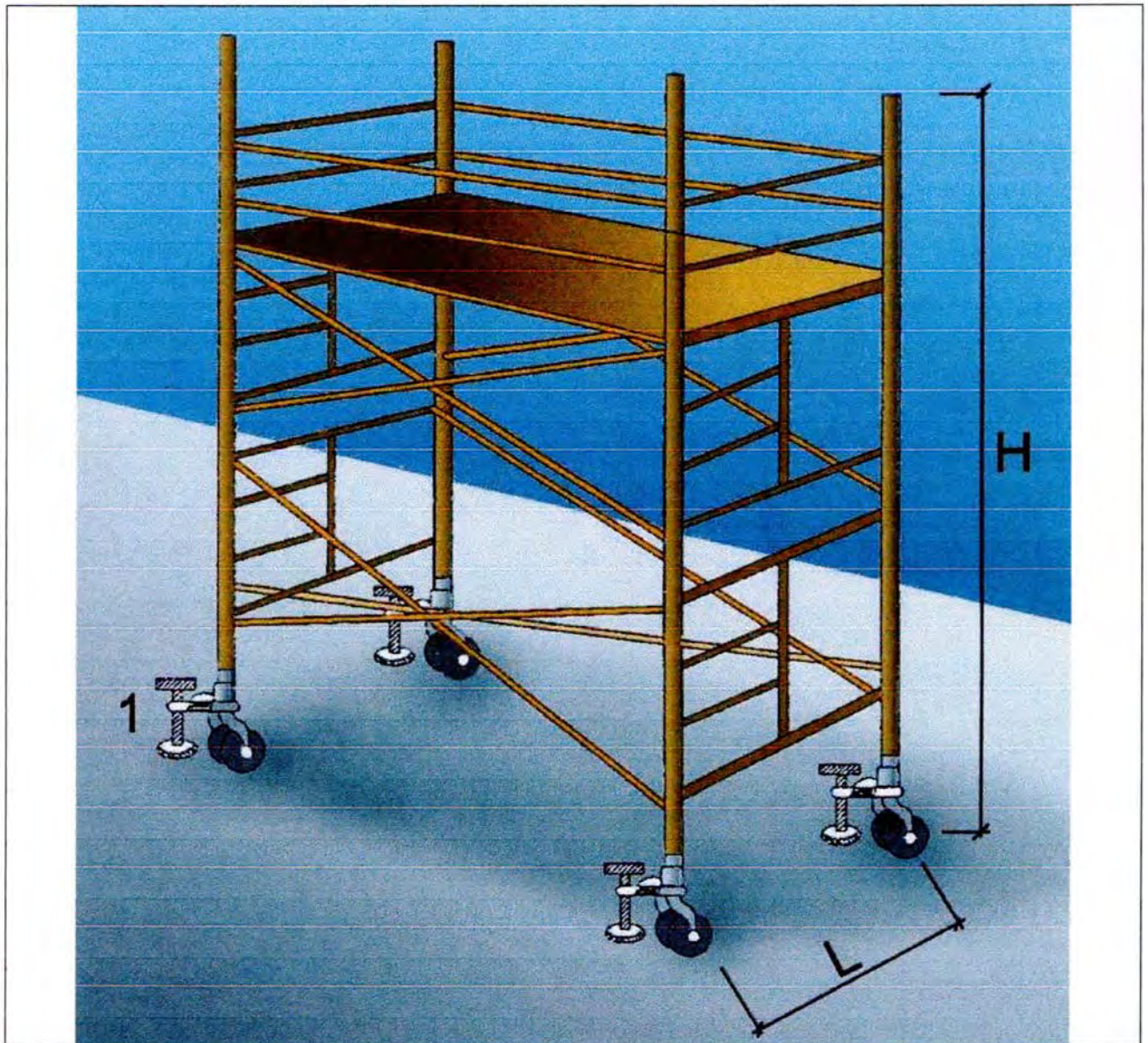

1. Suplement telescòpic opcional

$L = 1,15 H$ quan H sigui menor de 7,5 mts.

$L = 1,14 H$ quan H sigui superior de 7,5 mts.

OBSERVACIONS: En els castellets de bastides mòbils les rodes disposaran d'enclavaments (mordasses o passadors de fixació).

**Baranes de seguretat
Amb sergent 1**

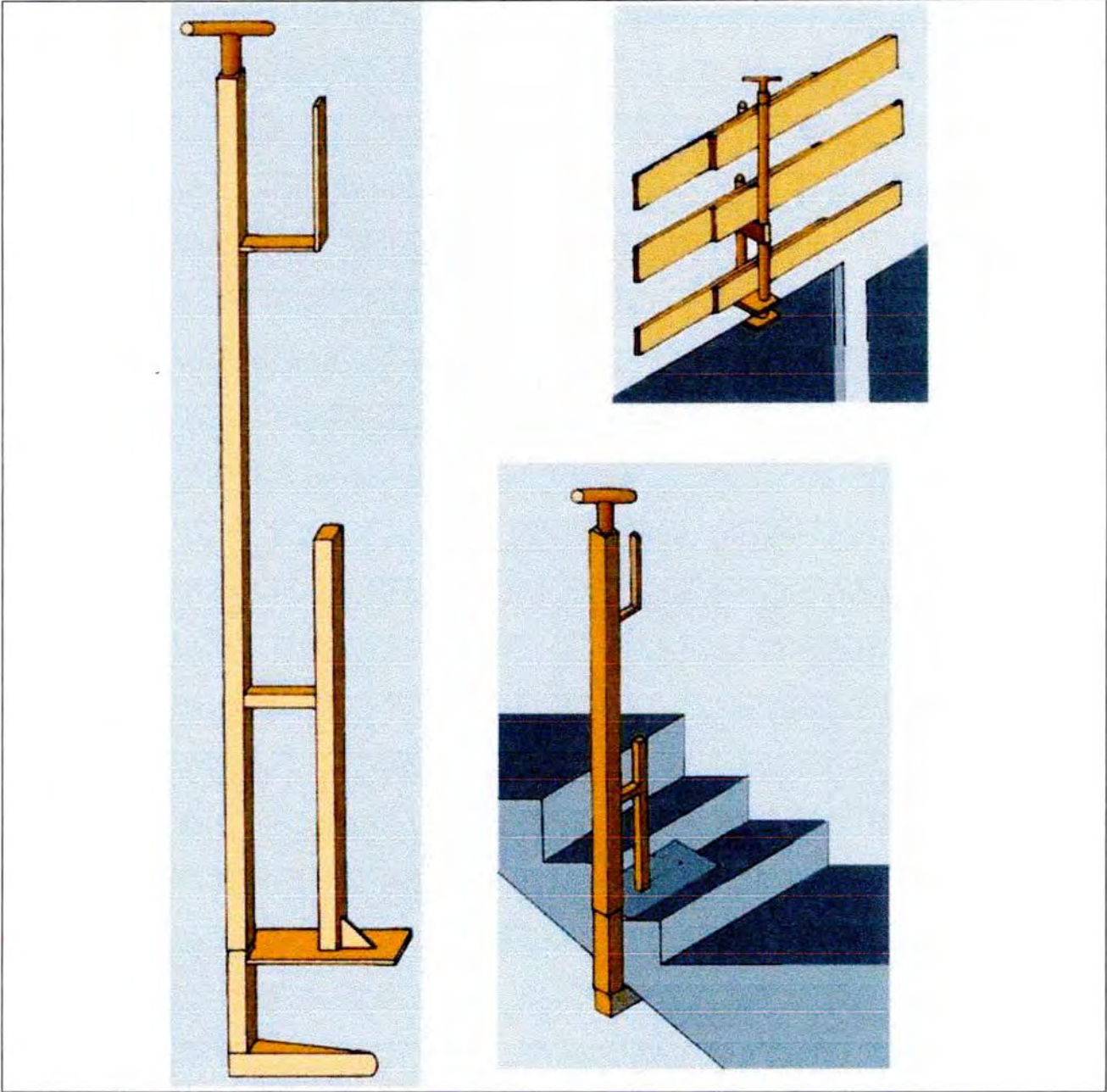

Xarxes Horitzontals Subjectada mitjançant ganxos al forjat

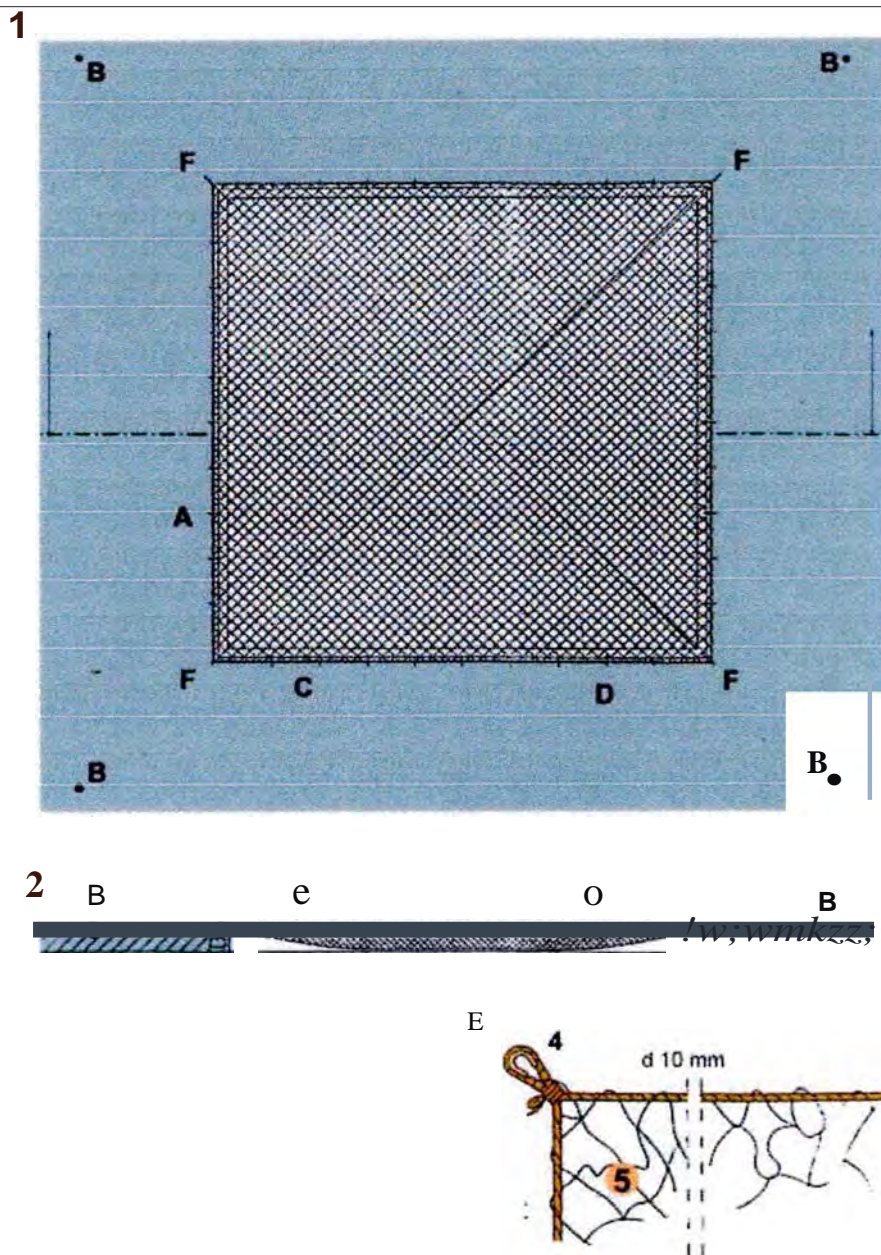

FORAT 5,00 x 5,00 m. XARXA NY/4 L75

- A- Ganxo de subjecció col·locat cada 0,50 m. per a subjecció de xarxa.
- B- Ganxo de subjecció col·locat a 2m. per a amarratge de cinturons de seguretat, durant muntatge i retirada de la xarxa.
- C - Corda 10 mm. per a amarratge de xarxa als ganxos de subjecció de xarxes.
- D - Pany de xarxa NY/4 L75 dimensionat en funció del forat (5 x 5 m.).
- E - Llas amb protecció.
- F - Ancoratges principals de la xarxa.

Escales de mà Details

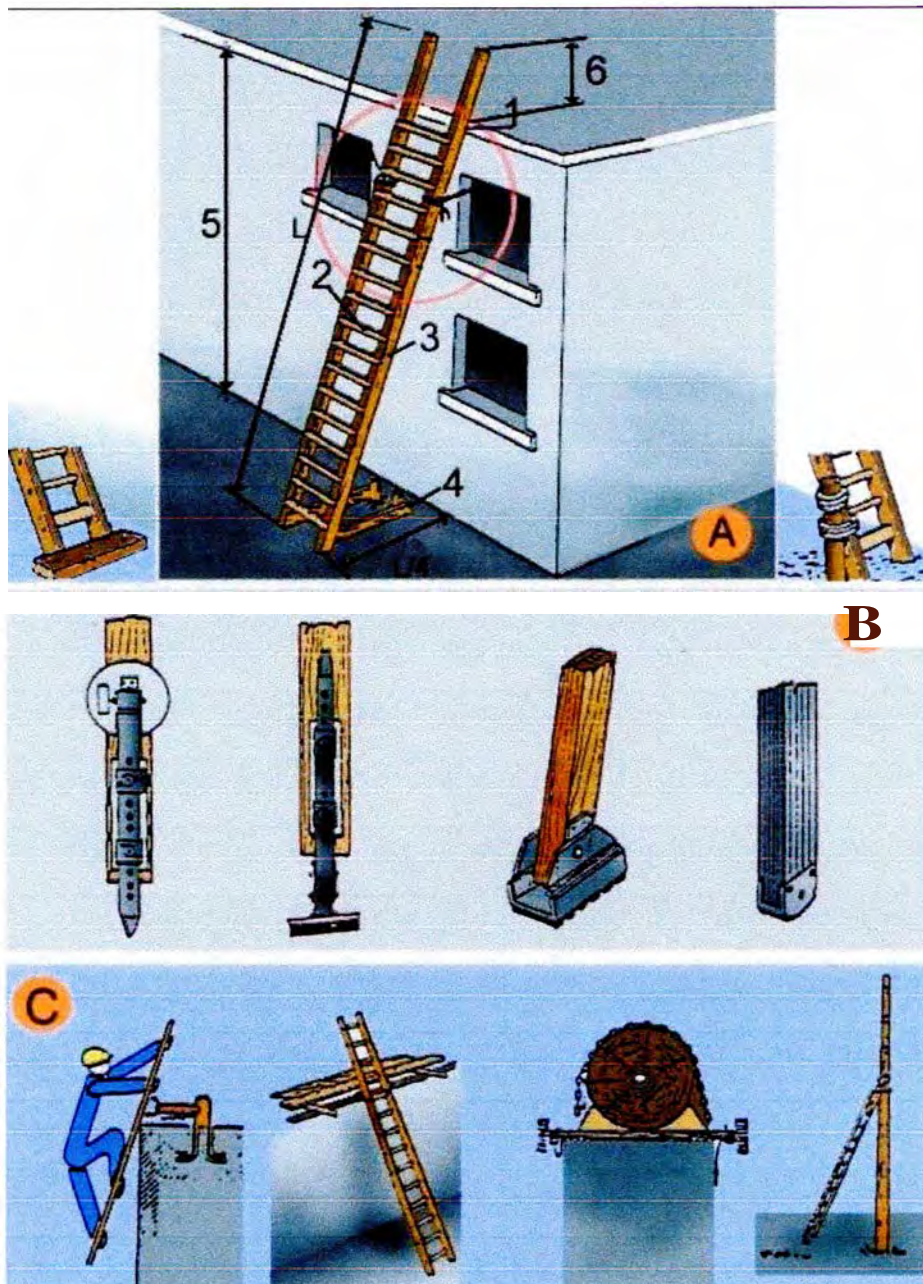

A ESCALES DE MÀ

1. Punt de recolzament
2. Esplaons engalavernats
3. Travesser d'una sola peça
4. Base
5. Fins a 5 m. màxim per escales simples
Fins a 7 m. per escales reforçades
6. Mínim 1m.

B. MECANISMES ANTILLISCANTS

C. SUBJECCIÓ A LA PART SUPERIOR

Tapes en forats de forjats
Malla electrosoldada en capa superior

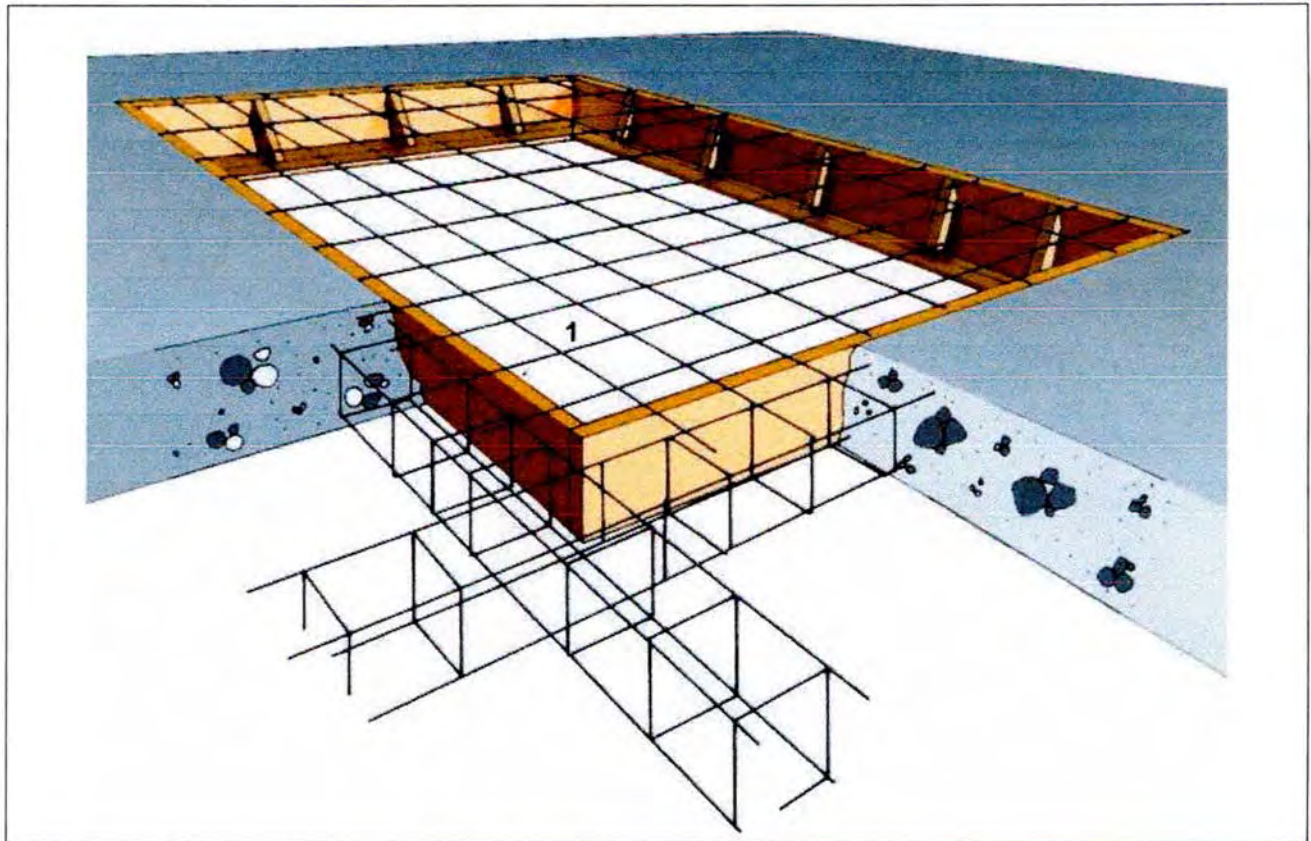

1. Malla electrosoldada en capa superior.
-

Rases

Perspectiva i detall

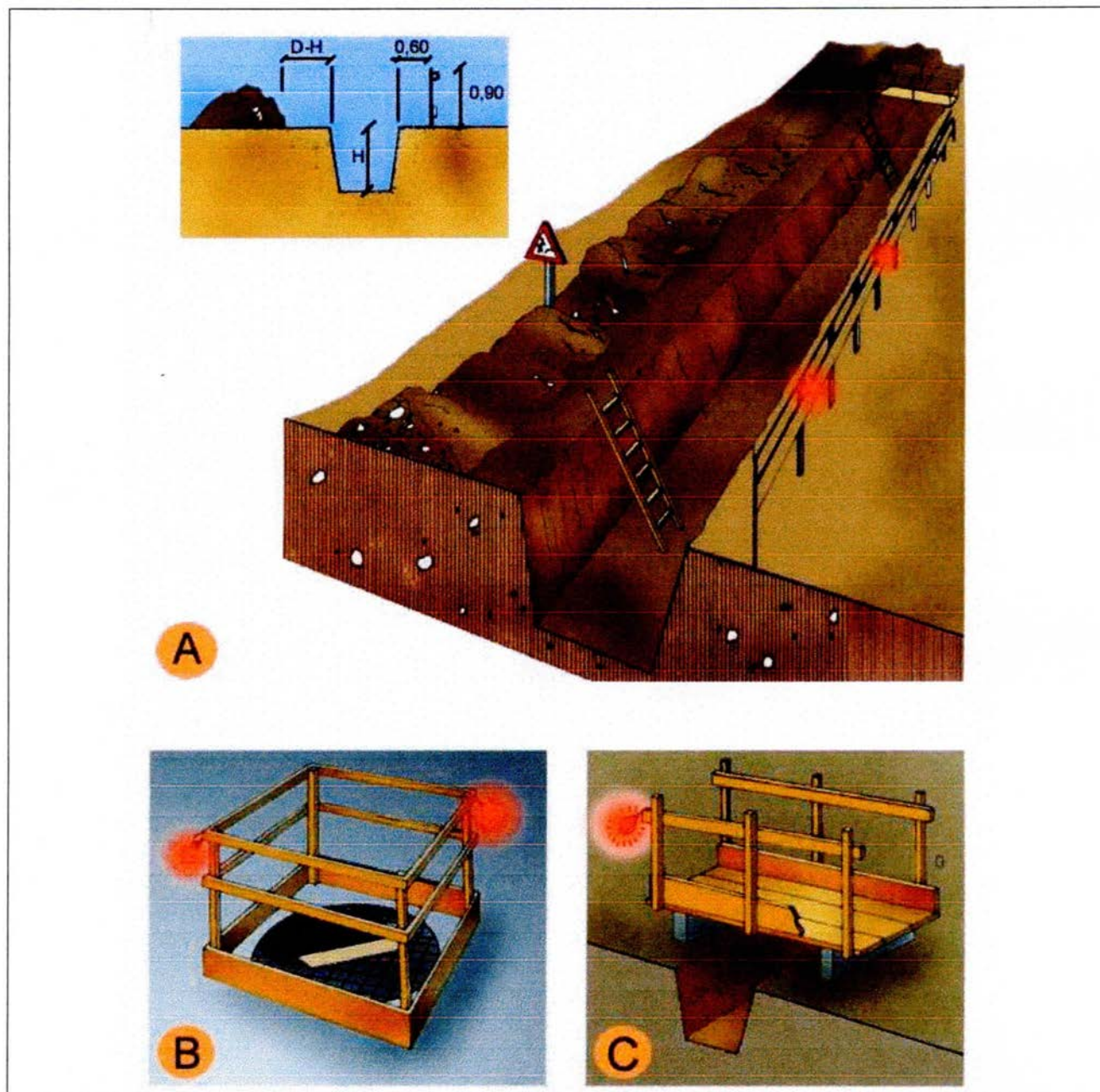

- A. PROTECCIÓ EN RASES
- B. EN FORATS I OBERTURES
- C. DETALL DE PASARELLA VIANANTS

Tanques
Tanca provisional obra

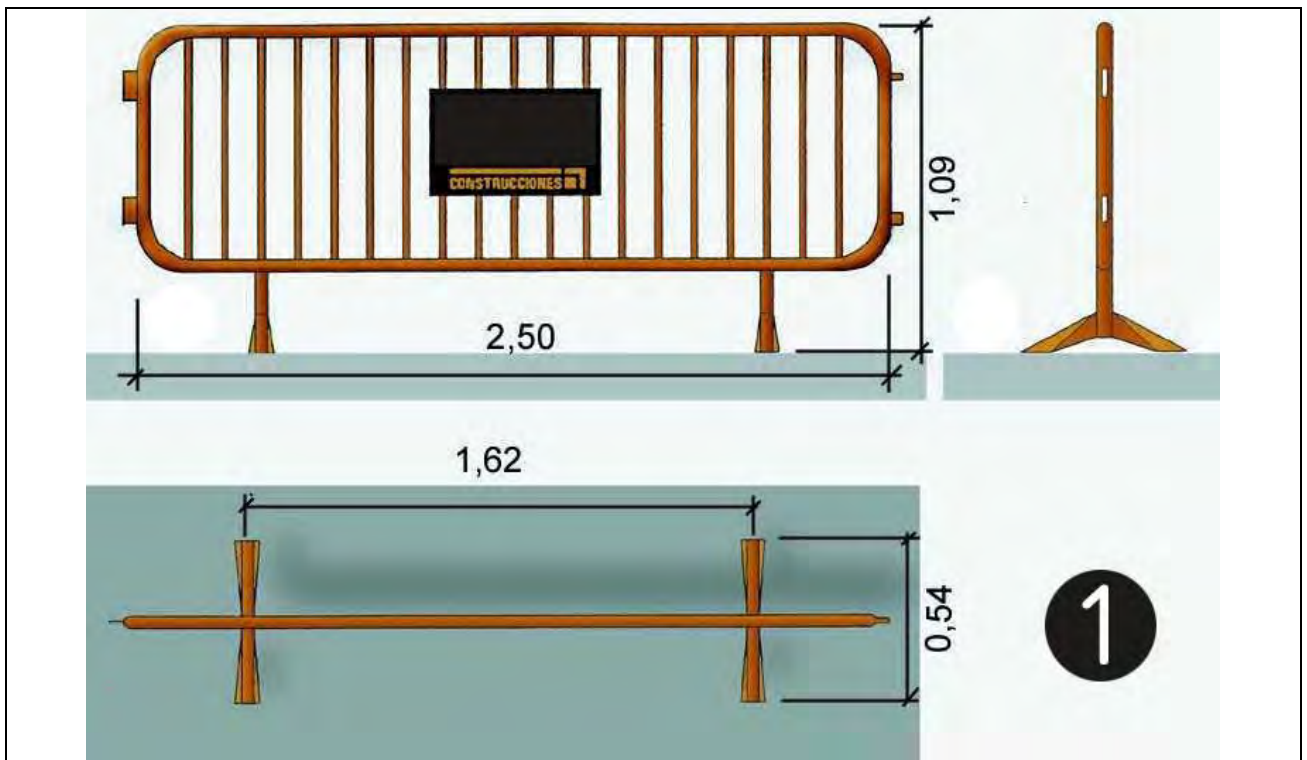

1. tanca provisional obra

Senyalització con de balisament

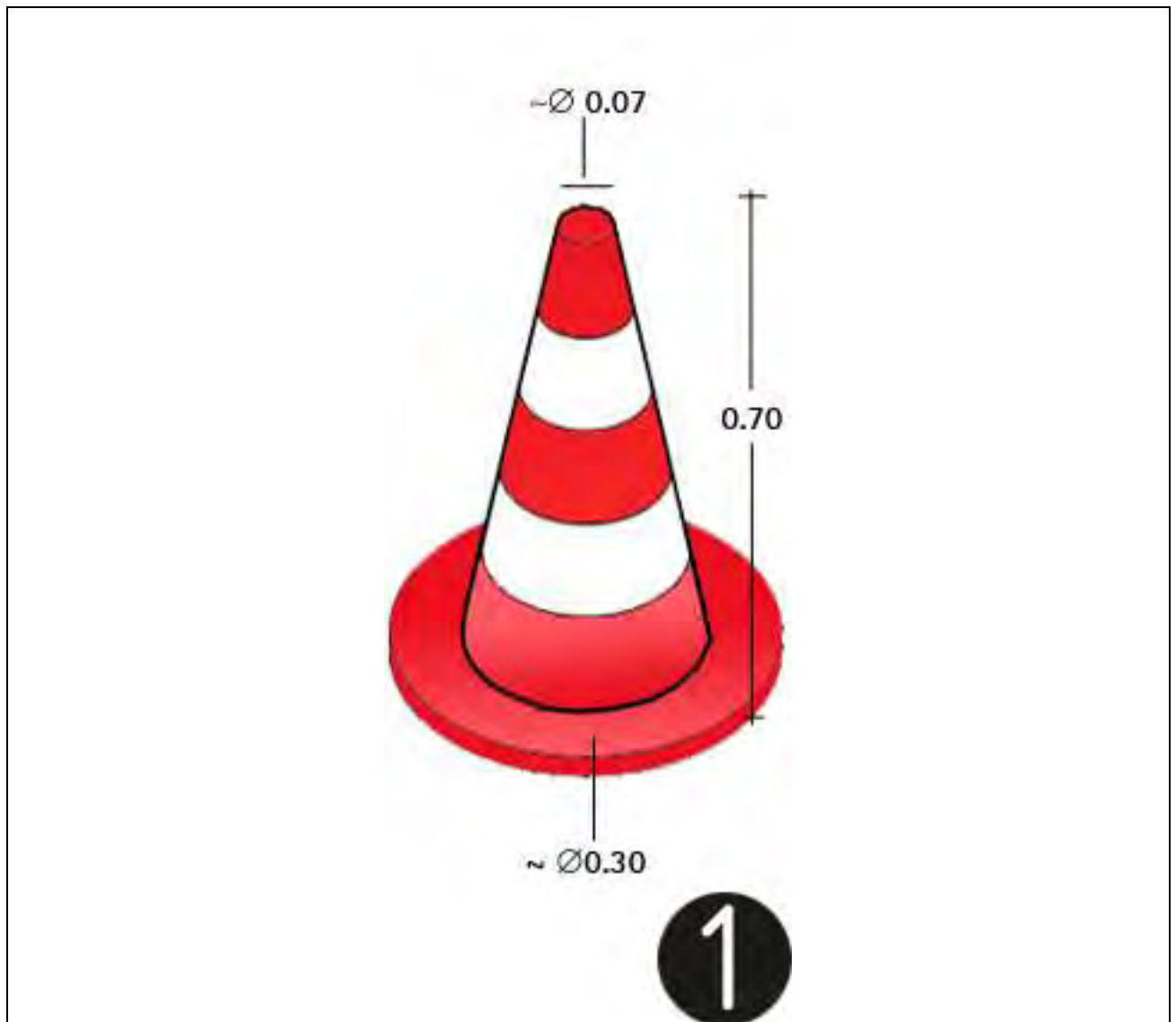

1.con de balisament

**Senyalització
Prohibició**



**Senyalització
Obligació**



ANNEX III: Memòria instal·lacions

**PROJECTE D'INSTAL·LACIONS DEL MENJADOR SOCIAL SITUAT EN
L'AVINGUDA ALFONS XIII, N°341 EN AL TERME MUNICIPAL DE
BADALONA (08912-BARCELONA).**

PROMOTOR: AJUNTAMENT DE BADALONA

EQUIP REDACTOR: Sr. JOSEP IBAÑEZ GASSIOT

ÍNDIX

1.- OBJECTE DEL PROJECTE:	3
2.- TITULAR:.....	3
3.- EMPLAÇAMENT DE LES OBRES:	3
4. DADES AUTORS DEL PROJECTE:.....	3
5. QUALIFICACIÓ URBANÍSTICA	4
6. ESTAT ACTUAL	4
8. DESCRIPCIÓ DE LES OBRES	4
9. SANEJAMENT	5
10. INSTAL·LACIÓ D'AIGUA FREDA I PRODUCCIÓ ACS.....	7
11 ELECTRICITAT I ENLLUMENAT	10
12. DISSENY ENLLUMENAT	15
14. CLIMATITZACIÓ	18
15. MESURES DE PREVENCIÓ D'INCENDIS	20
16. TERMINI D'EXECUCIÓ DE LES OBRES:.....	25
17. REVISIÓ DE PREUS:.....	25
ANNEX N°2 – CÀLCULS ELÈCTRICS	27
ANNEX N°3 – ESTUDI LUMÍNIC	28
ANNEX N°4 – ESTUDI CALEFACCIÓ	29
ANNEX N°5 – FITXES	30

PROJECTE D'INSTAL·LACIONS DEL MENJADOR SOCIAL SITUAT EN L'AVINGUDA ALFONS XIII, Nº341 EN AL TERME MUNICIPAL DE BADALONA (08912-BARCELONA).

PROMOTOR: AJUNTAMENT DE BADALONA

EQUIP REDACTOR: Sr. JOSEP IBAÑEZ GASSIOT

MEMÒRIA TÈCNICA

1.- OBJECTE DEL PROJECTE:

L'objecte del present projecte és definir les actuacions a dur a terme dotar de les instal·lacions necessàries per la reforma d'un local en planta baixa i planta altell destinat a menjador social situat a l'avinguda Alfons XIII, num. 345 al terme municipal de Badalona (08912-Barcelona).

2.- TITULAR:

Ajuntament de Badalona amb domicili social a la Plaça de la vila, nº1, de Badalona (08911-Barcelona) amb C.I.F P0801500J.

3.- EMPLAÇAMENT DE LES OBRES:

L'emplaçament de les obres es troba situat a l'avinguda Alfons XIII, Nº345, del terme municipal de Badalona (08912-Barcelona).

Coordenades UTM31N – ETRS89:

X: 435245.88

Y: 4587615.56

4. DADES AUTORS DEL PROJECTE:

Autor	Josep Ibañez Gassiot
Titulació	Enginyer Industrial
Col·legiat núm.	11.981
Població	08349 Cabrera de Mar (Barcelona)
Adreça	Carrer Josep Domènech, nº.23

5. QUALIFICACIÓ URBANÍSTICA

Segons el vigent P.G.O. de Badalona, la parcel·la en que es pretén realitzar les obres de reforma, està identificada amb la clau “ SUC” Sol urbà consolidat.

Pla General d'Ordenació Urbana Municipal de Badalona, que regula les actuacions d'edificació i usos del sòl en el terme municipal de Badalona.

6. ESTAT ACTUAL

El recinte disposa d'una superfície útil total de de 263,00 m2 integrada per una planta baixa i una planta altell. La superfície construïda total del local és de 270,20 m2.

El local està situat a la planta baixa d'un edifici de 8 plantes d'us residencial i va ser construït a l'any 2010, segons dades cadastrals.

En l'actualitat el local es troba en desús, sent l'activitat que es realitza en el passat la de menjador social.

8. DESCRIPCIÓ DE LES OBRES

Les actuacions que es descriuen en el present projecte fan referència als següents aspectes:

- Sanejament.
- Instal·lació d'aigua freda i producció d'ACS.
- Electricitat i enllumenat.
- Ventilació
- Climatització
- Mesures de prevenció d'incendis

9. SANEJAMENT

9.1. ANTECEDENTS.

L'objecte d'aquest annex d'instal·lacions es dotar de les instal·lacions necessàries per a poder desenvolupar l'activitat de menjador social, d'acord al compliment de la normativa d'aplicació.

9.2. OBJECTE

L'objecte d'aquest annex d'instal·lacions es dotar al local de les instal·lacions necessàries per a poder desenvolupar l'activitat de menjador social, d'acord al compliment de la normativa d'aplicació.

9.3. ABAST

L'abast d'aquest capítol es cenyeix a les de sanejament, del nou menjador social.

9.4. DISSENY

Condicions generals de l'evacuació

El nou menjador social està composta per planta baixa i planta pis, connectats per una escala. En planta baixa es troben la cuina i els banys, cada punt es connectarà al punt de registre més pròxim amb xarxa d'evacuació d'aigües residuals tal com s'indica als plànols annexats (veure plànol I-05).

9.4.1. XARXA D'EVACUACIÓ D'AIGÜES RESIDUALS

La xarxa d'evacuació d'aigua residual recollirà dels punts de consum previstos en els lavabos i la cuina, serà de PVC, el tram del col·lector de connexionat amb els aparells serà per sota sostre de planta aparcament, aquest desaiguarà per gravetat fins el col·lector més pròxim del tram i fins a l'arqueta general de connexió situat al carrer.

El desguàs des de l'aparell fins a la canalització d'evacuació horitzontal, no serà major d'una pendent del 2%.

9.4.2. ELEMENTS QUE COMPOSEN LES INSTAL·LACIONS

Tancaments hidràulics

Els tancaments hidràulics seran tipus sifons individuals propis de cada aparell, buneres sifòniques pròpies de les zones humides i arquetes sifonades a les connexions amb la xarxa de clavegueram del propi edifici.

Els tancaments hidràulics hauran de complir les especificacions del Document Bàsic HS5 del CTE.

Xarxes de petita evacuació

Totes les connexions i canvis de gir es faran utilitzant peces especials adequades per aquest ús.

9.4.3. DIMENSIONAT:

S'ha utilitzat el mètode d'adjudicació del número de unitats de desaigües (UD) a cada aparell sanitari en ús de vestuari.

Xarxes de petita evacuació d'aigües residuals

S'ha considerat les UD i els diàmetres mínims de sífó i de derivació individual que apareixen a la següent taula.

Tipus d'aparell	UD	ø mínim (mm)
Lavabo	2	40
Bidet	3	40
Dutxa	3	50
Banyera	4	50
Inodor amb cisterna	5	100
Inodor amb fluxòmetre	10	100
Urinari en pedestal	4	50
Urinari suspès	2	40
Urinari en bateria	3,5	-
Pica de cuina	6	50
Pica de laboratori, restaurant, etc.	2	40
Safareig	-	-
Abocador	8	100
Font	0,5	25
Bunera sifònica	3	50

Per aquells aparells sanitaris no contemplats a la llista anterior es considerarà la els següents UD.

ø de desaigüe (mm)	UD
32	1
40	2
50	3
60	4
80	5
100	6

Els diàmetres mínims dels ramals col·lectors de les xarxes de petita evacuació segons la seva pendent i les UD es contemplen a la següent taula.

Diàmetre nominal (mm)	Màxim nombre d'unitats de descàrrega		
	Pendent		
	1%	2%	4%
32	-	1	1
40	-	2	3
50	-	6	8
63	-	11	14
75	-	21	28
90	47	60	75
110	123	151	181
125	180	234	280
160	438	582	800
200	870	1150	1680

A la documentació gràfica s'adjunta el traçat les solucions adoptades.

Col·lectors horitzontals d'aigües residuals

Els col·lectors es dimensionaran per funcionar a mitja secció fins a un màxim de tres quarts de secció en condicions de flux uniforme.

A la documentació gràfica adjunta al projecte es pot observar els diàmetres escollits i la distribució dels col·lectors.

10. INSTAL·LACIÓ D'AIGUA FREDA I PRODUCCIÓ ACS.

10.1. ANTECEDENTS

L'objecte d'aquest annex d'instal·lacions es dotar de les instal·lacions necessàries per a poder desenvolupar l'activitat de menjador social, d'acord al compliment de la normativa d'aplicació.

10.2. OBJECTE

El present projecte té com a objecte definir les instal·lacions d'aigua freda sanitària i producció d'aigua calenta sanitària en el nou menjador social, aquest disposa d'un local delimitat tancat en planta baixa més una planta altell.

10.3. ABAST

L'abast del projecte es ceneix a les instal·lacions de subministrament d'aigua freda i producció d'aigua calenta Sanitaria a implantar en el nou menjador social.

10.4. DISSENY

10.4.1 DISSENY MODUL

S'ha dissenyat la instal·lació de l'escomesa de la xarxa d'aigua freda i la producció d'aigua calenta.

La producció d'aigua calenta sanitària serà mitjançant una bomba de calor d'aerotermita i s'ha previst el seu us per la d'A.C.S a la cuina. El model de l'equip és BS ACS 100 IN de la marca Baxi o equivalent amb tanc d'aigua incorporat i suspès de la paret.

L'acumulador BS ACS 100 IN està dissenyat per a produir aigua calenta. Es un model que s'ha dissenyat per a produir aigua calenta sanitària fins a 60 °C.

Les baixades al punt d'utilització es realitzaran vistes, de coure amb tub corrugat de protecció de color blau per l'aigua freda i color vermell per l'aigua calenta, a la documentació gràfica es reflecteixen els diàmetres de les diferents derivacions d'aparell.

Als edificis s'instal·larà una vàlvula de tall per tal de no interrompre tot el subministrament en cas d'averia. A més a més tots els aparells i bombes de calor disposaran d'una vàlvula de tall individual. Les vàlvules de tall seran de tipus esfèric per diàmetres iguals i inferiors a 2" i de papallona per diàmetres majors.

10.4.2. CONDICIONS GENERALS

Es disposaran sistemes antiretorn per evitar la inversió del sentit del flux en el següents punts:

- Després dels comptadors,
- A la base dels ascendents,
- Abans de qualsevol equip de tractament d'aigua
- Als tubs d'alimentació no destinats a usos domèstics (calefacció, reg, etc)

Les condicions mínimes de subministrament a cada un dels aparells sanitaris són les següents:

Aparell sanitari	Caudal instantani mínim d'aigua freda [dm ³ /s]	Caudal instantani mínim d'ACS [dm ³ /s]
Rentamans	0,05	0,03
Lavabo	0,1	0,065
Dutxa	0,2	0,1
Banyera de 1,40 m o més	0,3	0,2
Banyera de menys de 1,40 m	0,2	0,15
Bidet	0,1	0,065
Inodor amb cisterna	0,1	-
Inodor amb fluxor	1,25	-
Urinari amb aixeta temporitzada	0,15	-
Urinari amb cisterna (c/u)	0,04	-
Fregadora domèstica	0,2	0,1
Fregadora no domèstica	0,3	0,2
Rentavaixelles domèstic	0,15	0,1
Rentavaixelles industrial (20 serveis)	0,25	0,2
Safareig	0,2	0,1
Rentadora domèstica	0,2	0,15
Rentadora industrial (8kg)	0,6	0,4
Aixeta aïllada	0,15	0,1
Aixeta garatje	0,2	-
Abocador	0,2	-

Als punts de consum la pressió mínima serà de 100kPa.

La pressió a qualsevol punt de consum no superarà els 500kPa.

10.4.3. ELEMENTS QUE COMPOSEN LA INSTAL·LACIÓ D'AIGUA FREDA

Escomesa

L'escomesa es existent i s'alimentarà d'aigua als banys i la cuina des dels serveis existent.

Clau de tall general

Aquesta es existent i té com a funció interrompre el subministrament d'aigua al local i anirà dins l'armari de comptador.

Filtre de l'instal·lació general

Aquest es existent i serà de tipus Y amb llinar de filtrat compres dins de 25 i 50 µm amb malla d'acer inoxidable i bany de plata. S'instal·larà a l'armari de comptador a continuació de la clau de tall general.

Armari de comptador general

Aquest es existent i conté la clau de tall general, filtre d'instal·lació general, comptador, clau amb aixeta de comprovació, vàlvula de retenció i clau de sortida.

Tub d'alimentació

A partir de la sortida del comptador el ramal es connectarà una canonada de coure, amb els accessoris del mateix material, vista fins al bany en planta baixa sempre per trams comuns segons traçat indicat en plànols. Aquest disposarà de registres per a la seva inspecció i control.

Ascendents o muntants

No se disposa ja que es tracta d'una sola planta.

Sistemes de tractament d'aigua

No s'instal·larà cap sistema de tractament d'aigua

11 ELECTRICITAT I ENLLUMENAT

11.1. ANTECEDENTS

El Centre objecte d'estudi es tracta de dotar de les instal·lacions necessàries per la reforma d'un local en planta baixa i planta altell destinat a menjador social.

11.2. OBJECTE

L'objecte d'aquest annex d'instal·lacions es dotar de les instal·lacions necessàries per a poder desenvolupar l'activitat de menjador social, d'acord al compliment de la normativa d'aplicació.

11.3. ABAST

L'abast del projecte es ceneix a les instal·lacions de subministrament elèctric a implantar en el nou menjador social.

11.4. NORMATIVA APLICABLE

La normativa i reglamentació adoptada per la elaboració del present projecte ha estat :

- Reglament electrotècnic de baixa tensió (REBT 2002) publicat en el BOE 18/11/02.
- Instruccions tècniques complementaries (ITC) del REBT 2002 publicades en el suplement del BOE num. 224 del 18/11/02.
- Normes UNE referenciades en el REBT 2002.
- Criteris per a la construcció de nous edificis per a centres docents públics, Departament d'ensenyament , Generalitat de Catalunya.
- Normes de les companyies subministradores.
- Recomanacions de les entitats d'inspecció i control.
- Reglament de seguretat, salut i higiene en el treball.

11.5. PREVISIÓ DE POTENCIES LOCAL MENADOR SOCIAL

Potencia instal·lada: 34,10Kw

11.6. ESQUEMA DE DISTRIBUCIÓ

L'esquema de distribució adoptat en el present projecte correspon al TT, segons prescriu el punt 1.4 apartat 'a' de la ITC-BT-08 del REBT per a instal·lacions alimentades directament des de una xarxa de distribució pública.

En aquest esquema, la xarxa de distribució pública te un punt posat directament a terra per prescripció reglamentaria, aquest punt es el punt neutre. En la instal·lació receptora les masses estan connectades a la pressa terra separada de la alimentació.

11.7 CARACTERÍSTIQUES DEL SUBMINISTRAMENT

El subministrament dellocal serà trifàsic de corrent altern amb una freqüència de 50 Hz III-400V. Una tensió de 230 V entre fase i neutre.

11.8 INSTAL·LACIÓ D'ENLLAÇ

La derivació individual de la línia anirà des del comptador fins al quadre en planta baixa situat en la sala menjador, protegit per un armari tancat amb clau.

Els cables a utilitzar en la derivació individual seran de coure, de tensió assignada 0,6/1kV, no propagadors de la flama i de emissió de fums i opacitat reduïda, complint les normes UNE 21.123 part 4/5, amb una secció escollida de 5x25 mm². Les intensitats admissibles dels cables considerades són les que s'indiquen en la ITC-BT-19 del REBT.

Les característiques i composicions dels quadres i subquadres que conformen l'instal·lació elèctrica. La composició dels quals es podrà veure tant en els càlculs com en la documentació gràfica.

11.9. INSTAL·LACIÓ INTERIOR

La instal·lació interior complirà amb la ITC BT-19 del REBT 842/2002 a les prescripcions de caràcter general així com la ITC BT 28 del mateix reglament, a les de caràcter particular per tindre aquesta instal·lació un caràcter de menjador. Els conductors seran de coure i aïllats no propagadors de l'incendi i amb baixa emissió de fums i opacitat reduïda amb característiques equivalents las de la norma UNE 21.123 part 4 o 5, o la norma UNE 211002 (segons sigui la tensió assignada al cable i el tipus d'aïllament). La secció dels conductors es calcularà respectant els límits de caiguda de tensió màxima admissible i de intensitat màxima admissible de la taula annex 1.

Per a la identificació de conductors s'utilitzarà el color del seu aïllament establint el color blau per al conductor neutre, el color verd-i-groc per el conductor de protecció i els colors marró, negre i gris per els conductor de fase. La secció del conductor de protecció complirà amb la taula annex 1.

La instal·lació presentarà una resistència d'aïllament conforme a la taula annex 1 agafant un valor superior a 0,5 MΩ en el nostre cas. Per lo que respecta a la rigidesa dielèctrica, aquesta serà tal que resisteixi durant un minut una prova de tensió de $2U+1000$ V a freqüència industrial, en tots els conductors en relació amb terra.

El sistema d'instal·lació es farà amb els criteris fixats a la ITC-20. Des de el CGD es distribuirà les diferents línies mitjançant una safata metàl·lica amb tapa la qual

només es podrà obrir amb l'ajut d'un estri. Aquesta es distribuirà per zones d'us comú.

Com a norma general, un únic tub, contindrà conductors d'un mateix i únic circuit, no obstant podrà contenir conductors de diferents circuits si tots els conductors estan aïllats per la màxima tensió de servei.

Tots els circuits parteixen del mateix interruptor general de comandament i protecció, sense interposició d'aparells que transformin la corrent, i cada circuit està protegit per separat per sobreintensitats.

Per l'execució de la instal·lació en tub, es tindran en compte les prescripcions generals següents:

- El traçat es realitzarà seguint les línies paral·leles a les verticals i horitzontals que limiten el local.
- El tubs s'uniran entre si mitjançant accessoris adequats a la seva classe, que assegurin la continuïtat de la protecció que proporcionin el conductors.
- Les corbes practicades en els tubs seran continues i no originaran reduccions de secció inadmissibles.
- Serà possible la fàcil introducció i retirada dels conductors després de que es col·loquin i es fixin, disposant dels elements de registre que siguin necessaris.
- Es tindrà en compte la presència d'altres instal·lacions, respectant les separacions prescriptives.

El local disposarà d'enllumenat especial, amb la finalitat d'assegurar, la il·luminació de les diverses dependències i dels recorreguts fins a les sortides, encara que hi hagi una fallada en la xarxa d'alimentació elèctrica.

L'enllumenat d'emergència ha de permetre una evacuació segura i fàcil dels assistents cap a l'exterior, en cas de produir-se una fallada a l'enllumenat general o quan la tensió caigui per sota del 70% del seu valor nominal. Haurà de poder funcionar durant 1 hora com a mínim, i proporcionarà una il·luminació adequada en els eixos de pas.

En les estàncies on la ocupació sigui per a més de 50 persones simultànies i en passadissos i circulacions el nombre de línies secundaries i la seva disposició enfront del nombre total de làmpades a alimentar serà tal que el tall en una no afecti

a més d'un terç del total de làmpades instal·lades en aquella estància. Cadascuna d'aquestes línies aniran protegides en el seu origen contra sobrecàrregues, curtcircuits i contra els contactes indirectes.

L'enllumenat del vestíbul previ dels banys anirà associada a la il·luminació de la sala menjador, d'aquesta manera estaran sempre enceses. Les cabines de lavabos no adaptats funcionaran amb sensors.

11.9.1. PROTECCIÓ CONTRA SOBREINTENSITATS

Tots els circuits de la instal·lació estaran protegits contra sobreintensitats. Els dispositius per protegir la instal·lació seguiran les prescripcions de la norma UNE 20.460 -4-43 que es fixa en la ITC BT-22.

Els dispositius emprats seran els interruptors automàtics magnetotèrmics. Aquests tindran la mesura de protecció que estableix la annex 1 i seran de tall omnipolar.

Els dispositius magnetotèrmics es dimensionen en funció de la càrrega del circuit, i de la naturalesa d'aquest.

En l'annex de càlculs i a la documentació gràfica corresponent es troben justificats els valors de intensitat nominal i tipus de interruptor automàtic.

11.9.2. PROTECCIÓ CONTRA CONTACTES DIRECTES

La protecció contra contactes directes es realitza mitjançant l'aïllament de les parts actives, per mitja d'obstacles físics, o per allunyament, segons l'especificat en el punt 3 de la instrucció BT-24.

11.9.3. PROTECCIÓ CONTRA CONTACTES INDIRECTES

Les mesures de protecció contra contactes indirectes són les assenyalades en la instrucció BT-24, i compliran l'indicat en la norma UNE 20.460 part 4-41 i part 4-47.

El sistema de protecció contra contactes indirectes utilitzat és el tall automàtic de l'alimentació en cas d'aparició d'una fallada juntament amb la posta a terra. Això es realitza mitjançant els interruptors diferencials.

La sensibilitat d'aquests serà la necessària per que en cas de fallada la tensió de contacte sigui inferior a 50V o 24V en locals humits o mullats.

Concretament es complirà la següent condició:

$$R_a \times I_a < U$$

On,

R_a : resistència total a terra (resistència del terra més la dels conductors de protecció fins al punt de contacte).

I_a : Intensitat nominal (sensibilitat) del interruptor diferencial.

U : Tensió màxima (50V o 24V segons cas).

Es podran utilitzar interruptors diferencials del tipus S (sel·lectius) però sempre amb un retard màxim de 1s.

11.9.4. INSTAL·LACIÓ DE POSTA A TERRA

Les postes a terra s'establiran amb l'objecte de limitar la tensió que amb respecte a terra poden presentar en un moment donat les masses metàl·liques, assegurar l'actuació de les proteccions i eliminar o disminuir el risc que suposa una avaria.

La instal·lació de posta a terra s'utilitzarà la del propi edifici. De la xarxa es derivarà a la caixa de seccionament, i d'aquesta es distribuirà a la instal·lació de l'edifici o es connectaran totes les masses metàl·liques. A més es realitzaran Connexions equipotencials en banys, lavabos, cuina.

12. DISSENY ENLLUMENAT

12.1. ANTECEDENTS

El Centre objecte d'estudi es tracta de dotar de les instal·lacions necessàries per la reforma d'un local en planta baixa i planta altell destinat a menjador social.

12.2. OBJECTE

L'objecte d'aquest annex d'instal·lacions es dotar al local de les instal·lacions necessàries per a poder desenvolupar l'activitat de menjador social, d'acord al compliment de la normativa d'aplicació.

12.3. ABAST

L'abast del projecte es cenyeix a les instal·lacions de d'iluminació a implantar en el nou menjador social.

12.4 Criteris de disseny

En el disseny de l'enllumenat del centre s'ha seguit els següents criteris:

- Reproducció exacta dels colors. S'han elegit làmpades de tonalitat llum dia amb espectre lluminós que proporcionen una reproducció aproximada a llum dia de tipus Ra >85 .
- La temperatura de color serà de 4.000 K.
- S'ha dissenyat l'enllumenat del centre tenint en compte el rendiment energètic de la instal·lació. Majoritàriament s'ha instal·lat amb tecnologia led.
- S'ha previst lluminàries amb un grau de protecció IP65.

La disposició i tipus de lluminària i instal·lació es pot observar a la documentació gràfica que acompanya al projecte (veure plànol 08 i 09). La marca i el model de les diferents lluminàries s'especifica en el pressupost.

Càlcul de línies

El càlcul de la secció de les línies es realitzarà respectant la caiguda de tensió màxima admesa en funció del tipus de receptor així com del màxim corrent admès en funció del tipus d'aïllament. Selecció en tot cas la secció que resulti més desfavorable.

Com a criteri de càlcul s'establirà el següent:

- La intensitat nominal per les línies d'alimentació a electromotors, es calcularan considerant el 125% de la intensitat nominal a plena càrrega.
- Les línies destinades a endolls per a usos d'oficina es calcularan considerant els coeficients de simultaneïtat establerts.

- La intensitat nominal dels circuits d'enllumenat equipats amb làmpades de descàrrega, es calcularan considerant una potència en VA equivalent a la potència en W multiplicada per 1.8.

S'adjunta els càlculs de les línies a l'annex I.

Càlculs lumínics

S'adjunta els càlculs lumínics a l'annex II.

13. VENTILACIÓ

13.1 ANTECEDENTS

El Centre objecte d'estudi es tracta de dotar de les instal·lacions necessàries per a la reforma d'un local en planta baixa i planta altell destinat a menjador social.

13.2. OBJECTE

L'objecte d'aquest annex d'instal·lacions es dotar al local de les instal·lacions necessàries per a poder desenvolupar l'activitat de menjador social, d'acord al compliment de la normativa d'aplicació.

13.3. ABAST

L'abast del projecte es ceneix a la instal·lació de ventilació implantar en el nou menjador social.

13.4. CARACTERISTIQUES

El sistema de ventilació que s'ha previst a instal·lar es un sistema de recuperació de calor i renovació d'aire mitjançant la instal·lació d'un recuperador de caloren situat sobre els magatzems de planta baixa model HRD LITE EC 2800 o equivalent, és una unitat de ventilació, especialment dissenyada per a ser instal·lada en interior. L'equip pot ser també utilitzat com a unitat d'aportació d'aire, i com a element d'aportació aire natural. L'equip s'instal·la generalment en edificis funcionals i industrials.

L'equip interior de recuperació de calor te les següents característiques tècniques:

- Caudal de aire nominal (m³/h): 2200
- Caudal de aire Mín. / Máx. (m³/h): 1500/2650
- Presión estática mínima / máxima (Pa): 0/150
- Potencia absorbida mínima / máxima (W): 1000/500
- Clase de filtrado (Tipo): F7/G4
- Eficiencia térmica (%): 79,2
- Clase energética ErP - Clima medio control individual: 4
- Potencia del ventilador (SPI) (W/m³/h): 0,178
- SFP (W/m³/s): 1600
- Nivel sonoro (dB (A)): 45
- Alimentación eléctrica (V / n° / Hz): 230/1/50
- Pérdida de carga total interna (Pa): 258
- Eficiencia estática de los ventiladores (%): 59,4
- Dimensiones Alto / Ancho / Fondo (mm): 375/1890/1950
- Peso neto (Kg): 310

14. CLIMATITZACIÓ

14.1. ANTECEDENTS

El Centre objecte d'estudi es tracta de dotar de les instal·lacions necessàries per a la reforma d'un local en planta baixa i planta altell destinat a menjador social.

14.2. OBJECTE

L'objecte d'aquest annex d'instal·lacions es dotar al local de les instal·lacions necessàries per a poder desenvolupar l'activitat de menjador social, d'acord al compliment de la normativa d'aplicació.

14.3 ABAST

L'abast del projecte es cenyeix a la instal·lació de climatització a implantar en el nou menjador social.

14.4. CARACTERISTIQUES

Per tal d'instal·lar els nous equips de climatització i assolir les necessitats del menjador social, es realitzarà la instal·lació de noves canalitzacions per als

conductes de climatització que penjarà del'equips exterior de clima. Aquest equip s'alimentarà a través d'una línia individual per l'interior de l'edifici amb una secció de 6 mm² protegit amb tub rígid per divisòries interiors, tal com es grafia en documentació gràfica adjunta (veure plànol 03 i 04).

Els equips disposaran diversos equips interior tipus split distribuïts per cada espai a climatitzar, amb una quatre unitats interiors de paret per a la sala menjador, un equip interior per a l'espai de preparació, tres equips interiors per a la zona de descans i un equip interior per a la sala d'ordinadors. En total s'instal·laran dos tipus de models diferents d'equips interiors, les característiques tècniques dels equips son les següents:

Equip interior model ASYA007-GCGH:

Unitat interior de tipus mural, potència frigorífica nominal de 2.2 kW, potència calorífica nominal de 2.8 kW, amb uns coeficients d'eficiència energètica estacionals SEER de 2,80 i SCOP de 3,58 segons REGLAMENTO (UE) 206/2012 , alimentació elèctrica monofàsica de 220-240 V, nivell de potència acústica 22-34 dB.

Equip interior model ASYA012-GCGH:

Unitat interior de tipus mural, potència frigorífica nominal de 3.6 kW, potència calorífica nominal de 4.4 kW, amb uns coeficients d'eficiència energètica estacionals SEER de 2,80 i SCOP de 3,58 segons REGLAMENTO (UE) 206/2012 , alimentació elèctrica monofàsica de 220-240 V, nivell de potència acústica 22-40 dB.

Equip exterior model AJY090LELBH:

Bomba de calor d'expansió directa amb condensació per aire, potència frigorífica nominal de 8.59 kW, potència calorífica nominal de 6.61 kW, alimentació elèctrica monofàsica de 400 V, amb uns caudals d'aire 9000 m³/h, pressió sonora de 57/70 dB, unes dimensions de alt/ample/fondo 1081/1428/480 i un pes net de 177 kg.

Les unitats interiors disposen de desaigua per les possibles condensacions que puguin tenir respecte el seu funcionament, aquest anirà connectat al col·lector més pròxim de la xarxa de sanejament existent del menjador mitjançant un tub de policlorur de vinil PVC de diàmetre de 22 mm, pintat i cargolat.

S'evitaran transmissions de vibració i sorolls en l'estructura mitjançant suports elàstics.

- Es senyalitzaran les canonades i es pintaran amb pintura anticorrosiu.
- Es disposaran les pendents a les canonades de forma que no pugui formar-se bosses d'aire, a més que en el punt més alt, es situaran purgadors d'aire.
- No s'instal·larà cap canonada principal encastada. Els passos de forjat i envans es faran amb els passatubs metàl·lics d'acer inoxidable corresponents.
- Es mantindrà la distància de 30 cm, respecte d'altres canalitzacions.
- Es col·locaran termòmetres i manòmetres a cadascun dels circuits d'anada i tonada.
- En la xarxa de distribució i a cada sector, es col·locaran claus de separació.

Es defineix l'aïllament tèrmic de la canonada en funció de la temperatura del fluid que circula per l'interior i del diàmetre de la mateixa. (Veure taules en RITE IT 1.2.4.2.1.3 per a xarxes de canonades de càlcul mitjançant procediment simplificat per a materials de conductivitat tèrmica $0,04W/(m \cdot K)$ a una temperatura de $10^{\circ}C$).

En cas que circulin fluids que condueixin alternativament fluids calents i freds l'espessor de l'aïllament es defineix per al cas més desfavorable.

Les pèrdues tèrmiques globals no superaran el 4% si el fluid calor-portador és aigua. El traçat de la xarxa de canonades estarà dissenyat per satisfer de forma eficient la demanda energètica, considerant l'horari de funcionament, la longitud hidràulica i el tipus d'unitats terminals servides així com de realitzar un equilibrat hidràulic si fos necessari.

15. MESURES DE PREVENCIÓ D'INCENDIS

15.1. ANTECEDENTS

El Centre objecte d'estudi es tracta de dotar de les instal·lacions necessàries per a la reforma d'un local en planta baixa i planta altell destinat a menjador social.

15.2. OBJECTE

L'objecte d'aquest annex d'instal·lacions es dotar al local de les instal·lacions necessàries per a poder desenvolupar l'activitat de menjador social, d'acord al compliment de la normativa d'aplicació.

15.3 ABAST

L'abast del projecte es cenyeix a la instal·lació de prevenció d'incendis a implantar en el nou menjador social.

15.4. NORMATIVA APLICABLE

La reglamentació a aplicar al local serà la següent:

- “Documento Básico de Seguridad en caso de incendio del Código Técnico de la Edificación”, DB-SI del CTE.
- “Reglamento de Instalaciones de Protección contra incendios, s/R.D. 1942/1993, de 5 de noviembre (B.O.E. núm. 298 de 14/12/1993)”.
- Ordenança reguladora de la protecció contra incendis del ajuntament de Barcelona.

15.5. COMPARTIMENTACIÓ EN SECTORS D'INCENDI

L'establiment conformarà un sol sector d'incendi.

15.6. CARACTERÍSTIQUES CONSTRUCTIVES DELS ELEMENTS LIMITADORS DEL SECTOR D'INCENDIS

En compliment de la taula 2.2 d'estabilitat al foc d'elements estructural portant podem observar que a la nostra activitat s'exigeix R90 (EF-90):

L'estructura portant del edifici assolirà una valor de EF-90.

15.7. REACCIÓ AL FOC DELS ELEMENTS CONSTRUCTIUS, DECORATIUS I DE MOBILIARI

Les condicions de reacció al foc que compliran els nostres components en compliment de les indicacions de la taula 4.1 del document SI 1 del CTE, correspon a:

Situació	Revestiments	
	Sostres i parets	Terres
Zones ocupables	C-s2, d0	EFL

15.8 PROPAGACIÓ EXTERIOR

Parets mitgeres i façanes

Totes les parets mitgeres compten amb una característica EI120 en compliment dels requisits de l'annex I d'aquest apartat, corresponent al càlcul de la càrrega de foc de l'activitat.

Limitació de risc de propagació exterior vertical. La limitació entre dos obertures verticals de diferents sectors d'incendi acomplirà una capacitat de tipus EI60 en una distància mínima d' 1,00 m.

15.9. EVAQUACIÓ D'OCUPANTS

Dimensionat dels medis d'evacuació

En compliment de les indicacions de la taula 4.1 del SI3, podem veure l'amplada que han de tenir les portes, passadissos i escales de la nostre activitat.

Tipus d'element	Dimensionat
Portes i passos d'evacuació	Evacuació: => 0,80 m
Altres portes	=> 0,60 m i < 1,20 m
Passadissos i rampes	1,20 m

Ocupació

En compliment de la taula 2.1 de la secció SI 3 del CTE, podem calcular la densitat d'ocupació de la nostra activitat compta amb les següents característiques:

Per tant la nostra activitats compta amb la següent ocupació:

Quadre de superfícies estat projectat			
Estança	Superfície	Densitat/CTE	Ocupació
PLANTA BAIXA			
Espai de preparació	17.00 m2	10	2pers
Magatzem	9.33 m2	10	1 pers
Distribuïdor	2.30 m2	Ocupació nul·la	--
Cambra residus	3.25 m2	10	1 pers
Sala menjador	91.90 m2	1p/ seient	35 pers
Banys	12.02 m2	3	--
Vestíbul previ	6.54 m2	Ocupació nul·la	--
PLANTA ENTRESOL			
Zona descans	77.70 m2	1p/ seient	24 pers
Sala ordinadors	29.30 m2	1p/ seient	8 pers
Magatzem 1	4.50 m2	10	1 pers
Magatzem 2	3.75 m2	10	1 pers
Total ocupació			73 pers

Tipus de sortides

El local no més disposa d'una única sortida d'evacuació, la porta prevista com a sortida de planta o d'edifici i les previstes per a l'evacuació de més de 50 persones son abatibles amb eix de gir vertical i el seu sistema de tancament, no actuarà mentre hi hagi activitat a les zones a evacuar, i consistirà en un dispositiu de fàcil i ràpida obertura des del costat del com provingui aquesta evacuació, sense haver d'utilitzar una clau i sense haver d'actuar sobre més d'un mecanisme.

Senyalització dels mitjans d'evacuació

S'haurà de trobar senyalitzat els següents elements:

- 1) S'indicarà amb un cartell de "SORTIDA" o "SALIDA" la sortida del recinte o sector d'incendis.
- 2) Es disposaran senyals indicatives del recorregut d'evacuació des de qualsevol punt que no es pugui.
- 3) Les dimensions de les senyals seran:

- a. 210x210 si la distància d'observació no excedeix de 10,00 m.
- b. 420x420 si la distància d'observació és $10,00 < D < 20,00$ m.
- c. 594x594 si la distància d'observació no excedeix de $20,00 < D < 30,00$ m

15.10. DETECCIÓ, CONTROL I EXTINCIÓ DE L'INCENDI

Senyalització dels mitjans d'evacuació

En el nostre cas podem observar que les instal·lacions que haurem de disposar en funció de l'ús de la nostra activitat serà tal que:

	MITJÀ DE PROTECCIÓ	NECESSARI?	CONDICIONS
ÚS DE L' ACTIVITAT	Extintors	SI	SI es requereix
	Boques d'incendis	NO	
	Ascensor d'emergència	NO	
	Hidrants exteriors	NO	
	Detecció automàtica	NO	
	Extinció automàtica	NO	
	Columna seca	NO	
	Alarma	NO	

Extintor d'incendi

Es disposa d'extintors en número suficient pel recorregut real en cada planta des de l'origen d'evacuació fins un extintor que no es superin els 15m.

Els extintors es disposa de forma que puguin ser utilitzats de forma ràpida i fàcil; sempre que hi sigui possible es situaran els paràmetres, de forma que l'extrem de l'extintor es trobi a una alçada sobre el terra més petita que 1,70m i distància 15m.

Es consideren adients, per cada una de les classes de foc els agents (segons UNE 23.010).

Senyalització dels mitjans de protecció contra incendis

Els mitjans de protecció contra incendis manuals (extintors, boques d'incendi, polsadors manuals d'alarma i dispositius de dispar de sistemes d'extinció) es senyalitzaran amb rètols indicadors de les mides següents:

- a. 210x210 si la distància d'observació no excedeix de 10,00 m.
- b. 420x420 si la distància d'observació és $10,00 < D < 20,00$ m.
- c. 594x594 si la distància d'observació no excedeix de $20,00 < D < 30,00$ m

Llums Senyalització i emergència

La instal·lació es fixa, té una font pròpia d'energia i ha d'entrar en funcionament al produir-se una errada d'alimentació a la instal·lació d'enllumenat normal de les zones indicades en el apartat anterior, donant per entendre d'errada un descens de la tensió de l'alimentació per sota del 70% del seu valor nominal.

La instal·lació compleix les condicions de servei que sindiquen a continuació, durant una hora, com a mínim, a partir de l'instant en què tingui lloc l'errada.

Les característiques exigibles als anomenats apartats són les establertes en UNE-20.062.73 Aparells autònoms per enllumenat d'emergència i UNE on les establertes en UNE-EN 1838:2016 Aparells autònoms per enllumenat d'emergència.

16. TERMINI D'EXECUCIÓ DE LES OBRES:

Per a l'execució de les obres del present projecte es considera convenient fixar un termini de 3 mesos a partir de la signatura de l'acta de Replanteig.

Tal període de temps s'ha fixat tenint en compte el volum de les unitats d'obra per a dur a terme el rendiment dels elements introduïts per a la construcció de l'obra, i els possibles imprevistos per causes vàries (simultaneïtat d'ús etc.) que es poguessin presentar.

17. REVISIÓ DE PREUS:

No s'inclou cap fórmula de revisió de preus perquè es tracta d'una obra amb un termini d'execució inferior als 12 (dotze) mesos, d'acord amb l'especificat a l'article 1, apartat b, paràgraf segons el Decret 461/1971 de l'11 de març (Hisenda), a conseqüència del qual es desenvolupa el Decret-Llei 2/1964 de 4 de febrer, sobre la

inclusió de clàusules de revisió en els contractes de l'Estat o Organismes autònoms.

ANNEX N°1 – CÀLCULS ELÈCTRICS

QUADRE GENERAL NAU

Linea n°	Elementos	Tension (Voltios)	Pnom.	Pcal.	Inom.	ladm. Linea	Longitud (m)	Caida tension (Volts)	% Caída tensio	% Caída tensio Acumul.	Seccion linea			Aislamiento	Protección.	Dif-2p/40/30mA	Rlinia	Rtotal	Icc
L1	ENLLUMENAT L1	I-230V.	500.00	500.00	2.6	21.0	30	0.932	0.41%	0.89%	3.00	2.50	Tt	mm Cu-750V afumex	Mag-2p/10A.		0.432	0.461	206.05
L2	ENLLUMENAT L2	I-230V.	500.00	500.00	2.6	21.0	30	0.932	0.41%	0.89%	3.00	2.50	Tt	mm Cu-750V afumex	Mag-2p/10A.		0.432	0.461	206.05
L3	ENLLUMENAT L3	I-230V.	500.00	500.00	2.6	21.0	30	0.932	0.41%	0.89%	3.00	2.50	Tt	mm Cu-750V afumex	Mag-2p/10A.		0.432	0.461	206.05
L4	ENLLUMENAT D'EMERGÈNCIA	I-230V.	0.00	0.00	0.0	15.0	30	0.000	0.00%	0.48%	3.00	1.50	Tt	mm Cu-750V afumex	Mag-2p/10A.		0.720	0.749	125.26
L5	ENLLUMENAT L4	I-230V.	500.00	500.00	2.6	21.0	30	0.932	0.41%	0.89%	3.00	2.50	Tt	mm Cu-750V afumex	Mag-2p/10A.		0.432	0.461	206.05
L6	ENLLUMENAT L5	I-230V.	500.00	500.00	2.6	21.0	30	0.932	0.41%	0.89%	3.00	2.50	Tt	mm Cu-750V afumex	Mag-2p/10A.		0.432	0.461	206.05
L7	ENLLUMENAT L6	I-230V.	500.00	500.00	2.6	21.0	30	0.932	0.41%	0.89%	5.00	2.50	Tt	mm Cu-750V afumex	Mag-2p/10A.		0.432	0.461	358.34
L8	ENLLUMENAT D'EMERGÈNCIA	I-230V.	0.00	0.00	0.0	15.0	30	0.000	0.00%	0.48%	3.00	1.50	Tt	mm Cu-750V afumex	Mag-2p/10A.		0.720	0.749	125.26
L9	Nº1 ARMARI CALENTADOR	I-230V.	420.00	420.00	2.1	21.0	30	0.783	0.34%	0.82%	3.00	2.50	Tt	mm Cu-750V afumex	Mag-2p/16A.		0.432	0.461	206.05
L10	Nº2 ARMARI CALENTADOR	I-230V.	1,500.00	1,500.00	7.7	21.0	30	2.795	1.22%	1.70%	3.00	2.50	Tt	mm Cu-750V afumex	Mag-2p/16A.		0.432	0.461	206.05
L11	Nº3 EXPOSITOR VERTICAL CONGELACIÓ	I-230V.	630.00	630.00	3.2	21.0	30	1.174	0.51%	0.99%	3.00	2.50	Tt	mm Cu-750V afumex	Mag-2p/16A.		0.432	0.461	206.05
L12	Nº4 EXPOSITOR VERTICAL CONSERVACIÓ	I-230V.	750.00	750.00	3.8	21.0	30	1.398	0.61%	1.09%	3.00	2.50	Tt	mm Cu-750V afumex	Mag-2p/16A.		0.432	0.461	206.05
L13	Nº6 MICROONES	I-230V.	900.00	900.00	4.6	21.0	30	1.677	0.73%	1.21%	5.00	2.50	Tt	mm Cu-750V afumex	Mag-2p/16A.		0.432	0.461	358.34
L14	Nº6 MICROONES	I-230V.	900.00	900.00	4.6	21.0	30	0.839	0.36%	0.85%	3.00	2.50	Tt	mm Cu-750V afumex	Mag-2p/16A.		0.432	0.461	206.05
L15	Nº6 MICROONES	I-230V.	900.00	900.00	4.6	21.0	30	0.839	0.36%	0.85%	3.00	2.50	Tt	mm Cu-750V afumex	Mag-2p/16A.	0/30mA	0.432	0.461	206.05

Linea n°	Elementos	Tension (Voltios)	Pnom.	Pcal.	Inom.	Iadm. Linea	Longitud (m)	Caida tension (Volts)	% Caida tensio	% Caida tensio Acumul.	Seccion linea			Aislamiento	Protección.		Rlinia	Rtotal	Icc
L16	Nº6 MICROONES	I-230V.	900.00	900.00	4.6	21.0	30	0.839	0.36%	0.85%	3.00	2.50	Tt	mm Cu-750V afumex	Mag-2p/16A.	Dif-2p/4	0.432	0.461	206.05
L17	Nº6 MICROONES	I-230V.	900.00	900.00	4.6	21.0	30	0.839	0.36%	0.85%	3.00	2.50	Tt	mm Cu-750V afumex	Mag-2p/16A.	Dif-2p/40/30mA	0.432	0.461	206.05
L18	ENDOLLS SALA 16 A	I-230V.	500.00	500.00	2.6	21.0	30	0.466	0.20%	0.68%	3.00	2.50	Tt	mm Cu-750V afumex	Mag-2p/16A.		0.432	0.461	206.05
L19	ASSECAMANS	I-230V.	2,100.00	2,100.00	10.7	21.0	30	1.957	0.85%	1.33%	3.00	2.50	Tt	mm Cu-750V afumex	Mag-2p/16A.	Dif-2p/40/30mA	0.432	0.461	206.05
L20	ASSECAMANS	I-230V.	2,100.00	2,100.00	10.7	21.0	30	1.957	0.85%	1.33%	3.00	2.50	Tt	mm Cu-750V afumex	Mag-2p/16A.		0.432	0.461	206.05
L21	Nº5 FORN DE CONVECCIÓ	I-230V.	3,100.00	3,100.00	15.9	28.0	30	1.805	0.78%	1.27%	3.00	4.00	Tt	mm Cu-750V afumex	Mag-2p/20A.	Dif-2p/40/30mA	0.270	0.299	323.37
L22	ENDOLLS MAGATZEM	I-230V.	500.00	500.00	2.6	21.0	30	0.466	0.20%	0.68%	3.00	2.50	Tt	mm Cu-750V afumex	Mag-2p/16A.		0.432	0.461	206.05

Linea n°	Elementos	Tension (Voltios)	Pnom.	Pcal.	Inom.	Iadm. Linea	Longitud (m)	Caida tension (Volts)	% Caida tensio	% Caida tensio Acumul.	Seccion linea			Aislamiento	Protección.		Rlinia	Rtotal	Icc
L23	BOMBA DE CALOR	III-400v	11,000.00	11,000.00	18.7	36.0	30	2.455	0.61%	1.09%	5.00	6.00	Tt	mm Cu-750V afumex	Mag-4p/32A.	Dif-4p/40/30mA	0.180	0.209	822.62
L24	RECUPERADOR DE CALOR	I-230V.	1,000.00	1,000.00	5.1	28.0	30	0.582	0.25%	0.73%	3.00	4.00	Tt	mm Cu-750V afumex	Mag-2p/16A.	Dif-2p/40/30mA	0.270	0.299	323.37
L25	EENDOLLS PLANTA BAIXA	I-230V.	500.00	500.00	2.6	21.0	30	0.466	0.20%	0.68%	3.00	2.50	Tt	mm Cu-750V afumex	Mag-2p/16A.	Dif-2p/40/30mA	0.432	0.461	206.05
L26	EENDOLLS PLANTA BAIXA	I-230V.	500.00	500.00	2.6	21.0	30	0.466	0.20%	0.68%	3.00	2.50	Tt	mm Cu-750V afumex	Mag-2p/16A.		0.432	0.461	206.05
L27	ENDOLLS PLANTA PRIMERA	I-230V.	500.00	500.00	2.6	21.0	30	0.466	0.20%	0.68%	3.00	2.50	Tt	mm Cu-750V afumex	Mag-2p/16A.	Dif-2p/40/30mA	0.432	0.461	206.05
L28	ENDOLLS PLANTA PRIMERA	I-230V.	500.00	500.00	2.6	21.0	30	0.466	0.20%	0.68%	3.00	2.50	Tt	mm Cu-750V afumex	Mag-2p/16A.		0.432	0.461	206.05
L29	Endolls	I-230V.	500.00	500.00	2.6	21.0	30	0.466	0.20%	0.68%	3.00	2.50	Tt	mm Cu-750V afumex	Mag-2p/10A.	Dif-2p/40/30mA	0.432	0.461	206.05
L30	Endolls	I-230V.	500.00	500.00	2.6	21.0	30	0.466	0.20%	0.68%	3.00	2.50	Tt	mm Cu-750V afumex	Mag-2p/10A.		0.432	0.461	206.05
L31	Endolls	I-230V.	300.00	300.00	1.5	21.0	30	0.280	0.12%	0.60%	3.00	2.50	Tt	mm Cu-750V afumex	Mag-2p/10A.	Dif-2p/40/30mA	0.432	0.461	206.05
L30	Endolls	I-230V.	1,500.00	1,500.00	7.7	21.0	30	1.398	0.61%	1.09%	3.00	2.50	Tt	mm Cu-750V afumex	Mag-2p/10A.		0.432	0.461	206.05
TOTAL GENERAL		III-400v	35,900.00	35,900.00	61.0	87.0	30	1.923	0.48%	0.48%	5.00	25.00	Tt	mm Cu-0,6/1kV	Mag-4p/50A.		13.824	14.752	7587.742

ANNEX Nº2 – ESTUDI LUMÍNIC



MENJADOR SOCIAL

Contenido

Portada	1
Contenido	2
Lista de luminarias	3

Fichas de producto

CELER - PANEL LED 60X60 32W 4000K 220V 4000LM UGR<22 EVO C2 (1x LED)	4
--	---

Terreno 1 - Edificación 1 - Planta (nivel) 1

Espai de preparació

Imágenes	5
Resumen / Escena de luz 1	6
Plano útil (Espai de preparació) / Escena de luz 1 / Iluminancia perpendicular	8

Terreno 1 - Edificación 1 - Planta (nivel) 1

Sala menjador

Imágenes	9
Resumen / Escena de luz 1	10
Plano útil (Sala menjador) / Escena de luz 1 / Iluminancia perpendicular	12

Terreno 1 - Edificación 1 - Planta (nivel) 2

Sala ordinadors

Imágenes	13
Resumen / Escena de luz 1	14
Plano útil (Sala ordinadors) / Escena de luz 1 / Iluminancia perpendicular	16

Terreno 1 - Edificación 1 - Planta (nivel) 2

Zona descans

Imágenes	17
Resumen / Escena de luz 1	18
Plano útil (Zona descans) / Escena de luz 1 / Iluminancia perpendicular	20

Lista de luminarias

Φ_{total} 161625 lm	P_{total} 1301.5 W	Rendimiento lumínico 124.2 lm/W
-----------------------------	-------------------------	------------------------------------

Uni.	Fabricante	N° de artículo	Nombre del artículo	P	Φ	Rendimiento lumínico
30	CELER	7100005319	PANEL LED 60X60 32W 4000K 220V 4000LM UGR<22 EVO C2	32.0 W	4000 lm	125.0 lm/W
5	CELER	7100005322	PANEL LED 60X60 32W 4000K 220V 4000LM UGR<19 NEXT C2	32.0 W	4032 lm	126.0 lm/W
5	CELER	7100070017	7100070017 CELER PANTALLA CELER MONOBLOCK IP65 LED 36W 4000K C2 PANTALLA MONOBLOCK IP65 LED 36W 4000K C2	36.3 W	4293 lm	118.3 lm/W

Ficha de producto

CELER - PANEL LED 60X60 32W 4000K 220V 4000LM UGR<22 EVO C2



Nº de artículo	7100005319
P	32.0 W
Φ Lámpara	4000 lm
Φ Luminaria	4000 lm
η	100.00 %
Rendimiento lumínico	125.0 lm/W
CCT	4000 K
CRI	80

Panel LED marca CELER modelo EVO C2. Medidas 595x595mm. Altura 10mm. 32W. Temperatura de color 4.000K. Flujo útil 7.700 lúmenes, haz de apertura 120°. IP40. UGR<22. IRC>80. Incluye equipo de alimentación 220-240VAC.

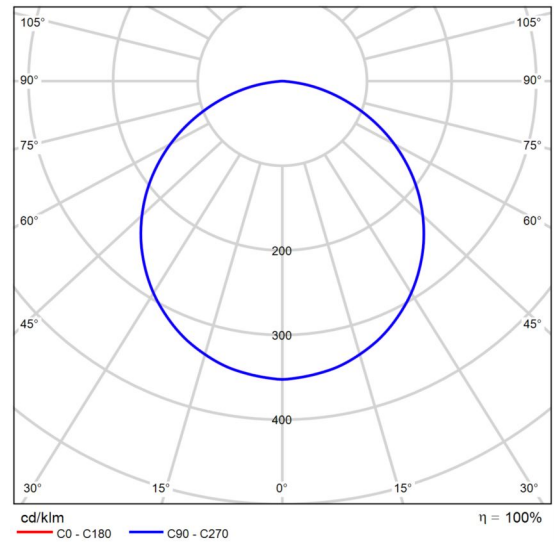

CDL polar

Valoración de deslumbramiento según UGR												
p Techo		70	70	50	50	30	70	70	50	50	30	
p Paredes		50	30	50	30	30	50	30	50	30	30	
p Suelo		20	20	20	20	20	20	20	20	20	20	
Tamaño del local	X Y	Mirado en perpendicular al eje de lámpara					Mirado longitudinalmente al eje de lámpara					
2H	2H	17.8	19.2	18.1	19.4	19.6	17.8	19.2	18.1	19.4	19.6	
	3H	19.3	20.6	19.6	20.8	21.1	19.3	20.6	19.6	20.8	21.1	
	4H	19.9	21.1	20.2	21.4	21.6	19.9	21.1	20.2	21.4	21.6	
	6H	20.3	21.4	20.7	21.7	22.0	20.3	21.4	20.7	21.7	22.0	
	8H	20.4	21.4	20.8	21.8	22.1	20.4	21.4	20.8	21.8	22.1	
4H	2H	18.5	19.6	18.8	19.9	20.2	18.5	19.6	18.8	19.9	20.2	
	3H	20.2	21.2	20.6	21.5	21.8	20.2	21.2	20.6	21.5	21.8	
	4H	20.9	21.8	21.3	22.1	22.5	20.9	21.8	21.3	22.1	22.5	
	6H	21.4	22.2	21.8	22.6	23.0	21.4	22.2	21.8	22.6	23.0	
	8H	21.5	22.3	22.0	22.7	23.1	21.5	22.3	22.0	22.7	23.1	
8H	2H	21.6	22.2	22.0	22.6	23.1	21.6	22.2	22.0	22.6	23.1	
	4H	21.2	21.9	21.6	22.3	22.7	21.2	21.9	21.6	22.3	22.7	
	6H	21.8	22.4	22.3	22.8	23.3	21.8	22.4	22.3	22.8	23.3	
	8H	22.0	22.5	22.5	23.0	23.4	22.0	22.5	22.5	23.0	23.4	
	12H	22.1	22.5	22.6	23.0	23.5	22.1	22.5	22.6	23.0	23.5	
12H	4H	21.2	21.8	21.6	22.3	22.7	21.2	21.8	21.6	22.3	22.7	
	6H	21.8	22.4	22.3	22.8	23.3	21.8	22.4	22.3	22.8	23.3	
	8H	22.1	22.5	22.6	23.0	23.5	22.1	22.5	22.6	23.0	23.5	
Variación de la posición del espectador para separaciones S entre luminarias												
S = 1.0H		+0.1 / -0.1					+0.1 / -0.1					
S = 1.5H		+0.2 / -0.4					+0.2 / -0.4					
S = 2.0H		+0.4 / -0.7					+0.4 / -0.7					
Tabla estándar		BK05					BK05					
Sumando de corrección		4.4					4.4					
Índice de deslumbramiento corregido en relación a 4000lm Flujo luminoso total												

Diagrama UGR (SHR: 0.25)

Edificació 1 · Planta (nivell) 1 · Espai de preparació

Imágenes

Espai de preparació (6)

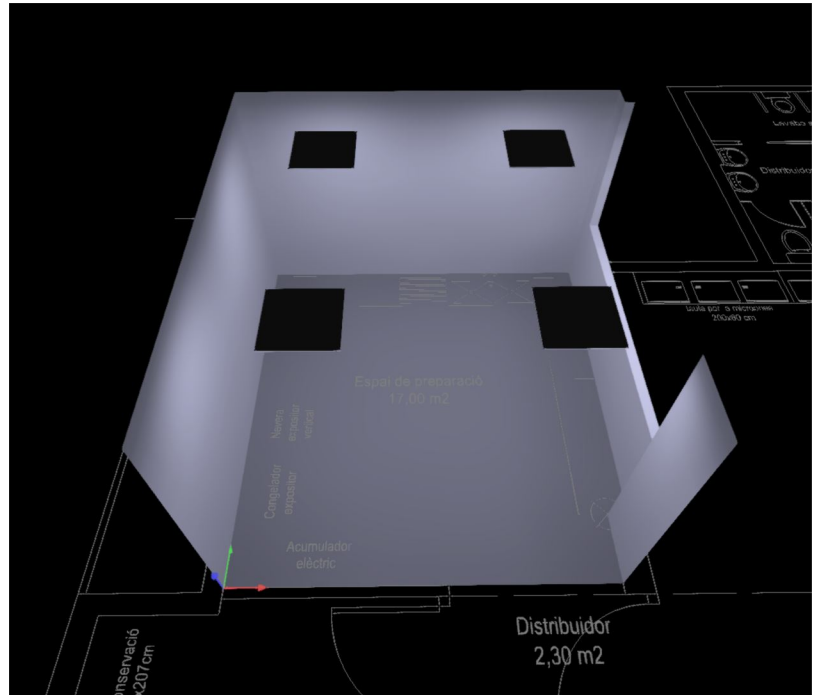

Edificació 1 · Planta (nivel) 1 · Espai de preparació (Escena de luz 1)

Resumen

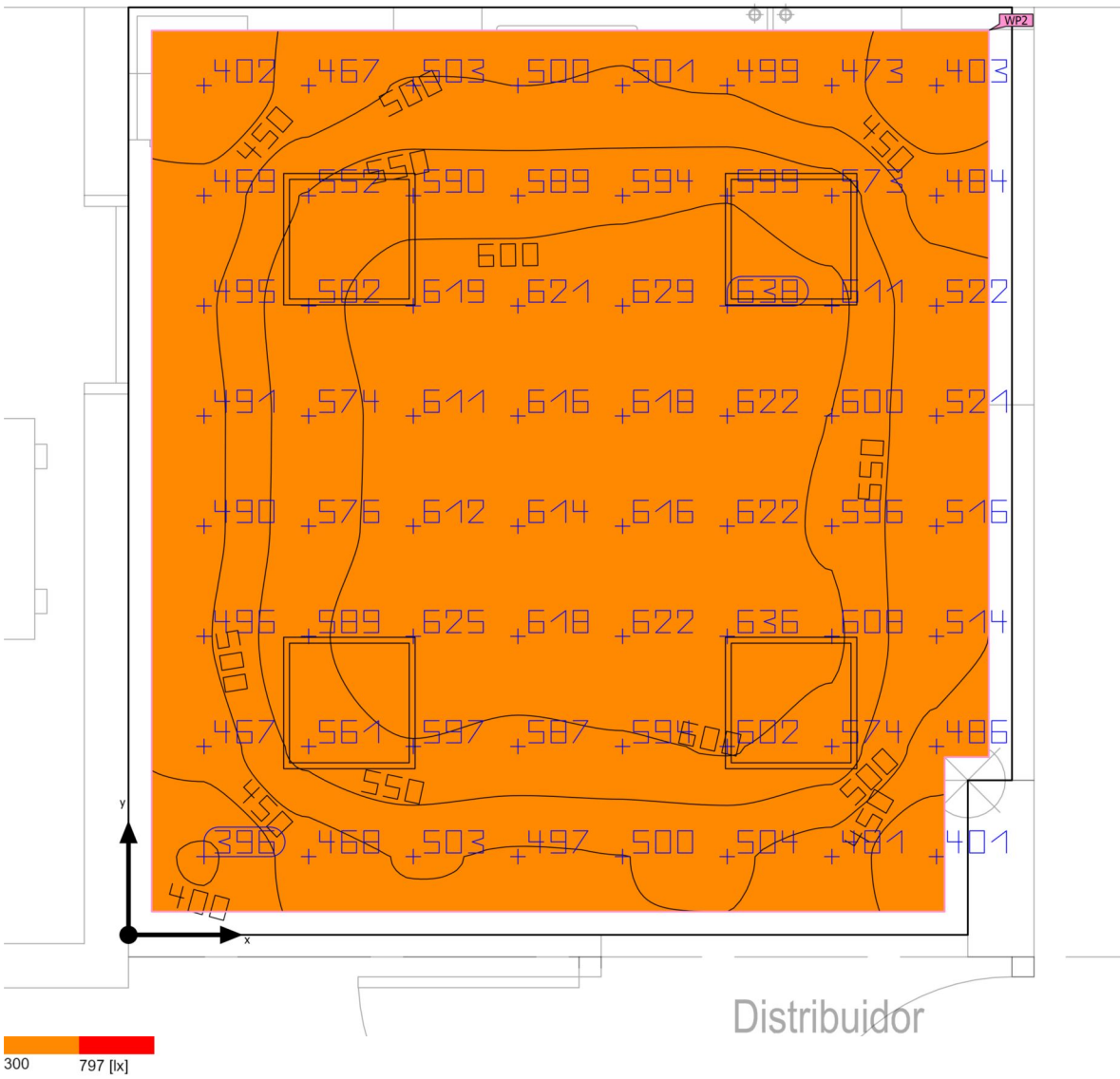

Base	16.66 m ²	Altura interior del local	2.640 m
Grado de reflexión	Techo: 70.0 %, Paredes: 50.2 %, Suelo: 20.0 %	Altura de montaje	2.650 m
Factor de degradación	0.80 (Global)	Altura Plano útil	0.800 m
		Zona marginal Plano útil	0.105 m

Edificació 1 · Planta (nivel) 1 · Espai de preparació (Escena de luz 1)

Resumen

Resultados

	Tamaño	Calculado	Nominal	Índice
Plano útil	$\bar{E}_{\text{perpendicular}}$	549 lx	≥ 200 lx	WP2
	U_0 (g_1)	0.72	≥ 0.40	WP2
	Potencia específica de conexión	8.54 W/m ²	-	
		1.56 W/m ² /100 lx	-	
Valores de consumo ⁽²⁾	Consumo	349 kWh/a	máx. 600 kWh/a	
Local	Potencia específica de conexión	7.68 W/m ²	-	
		1.40 W/m ² /100 lx	-	

(2) Calculado mediante la eval. ener.

Perfil de uso: Áreas generales dentro de edificios - Salas de descanso, sanitarias y de primeros auxilios (10.1 Cantinas, cocinas para preparar té/café)

Lista de luminarias

Uni.	Fabricante	Nº de artículo	Nombre del artículo	P	Φ	Rendimiento lumínico
4	CELER	7100005319	PANEL LED 60X60 32W 4000K 220V 4000LM UGR<22 EVO C2	32.0 W	4000 lm	125.0 lm/W

Edificació 1 · Planta (nivell) 1 · Espai de preparació (Escena de llum 1)
Plano útil (Espai de preparació)

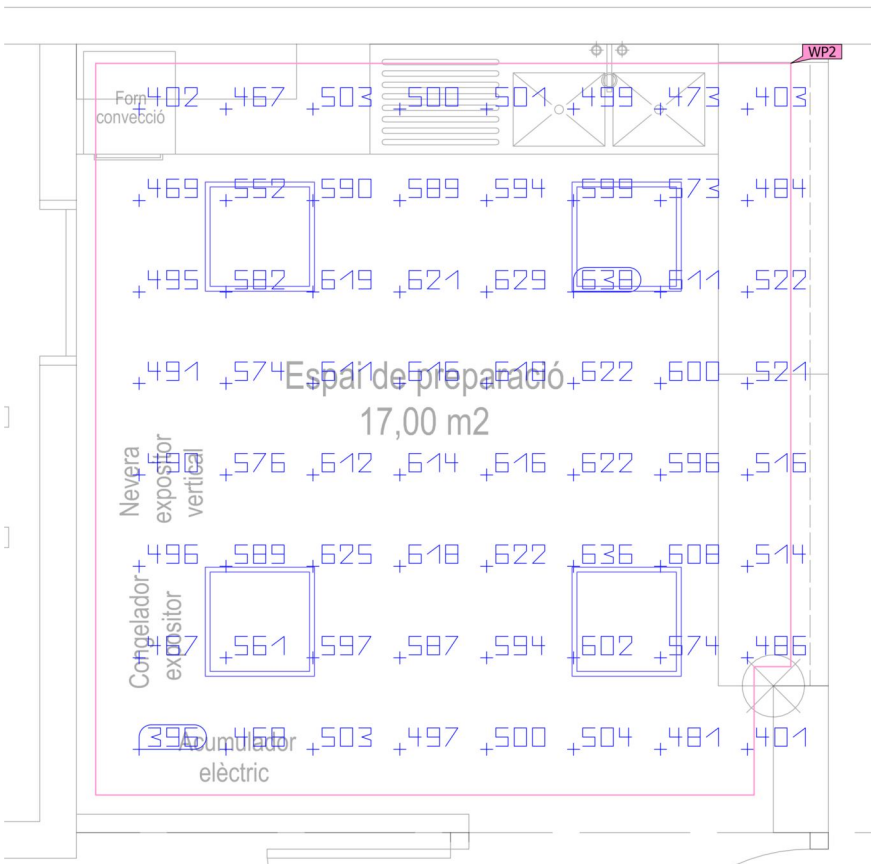
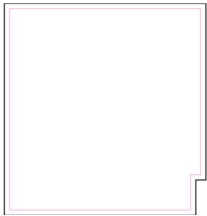

Propiedades	\bar{E} (Nominal)	E_{min}	$E_{máx}$	$U_o (g_1)$ (Nominal)	g_2	Índice
Plano útil (Espai de preparació) Iluminancia perpendicular Altura: 0.800 m, Zona marginal: 0.105 m	549 lx (≥ 200 lx) ✓	396 lx	638 lx	0.72 (≥ 0.40) ✓	0.62	WP2

Perfil de uso: Áreas generales dentro de edificios - Salas de descanso, sanitarias y de primeros auxilios (10.1 Cantinas, cocinas para preparar té/café)

Edificación 1 · Planta (nivel) 1 · Sala menjador

Imágenes

Sala menjador (7)



Sala menjador (8)

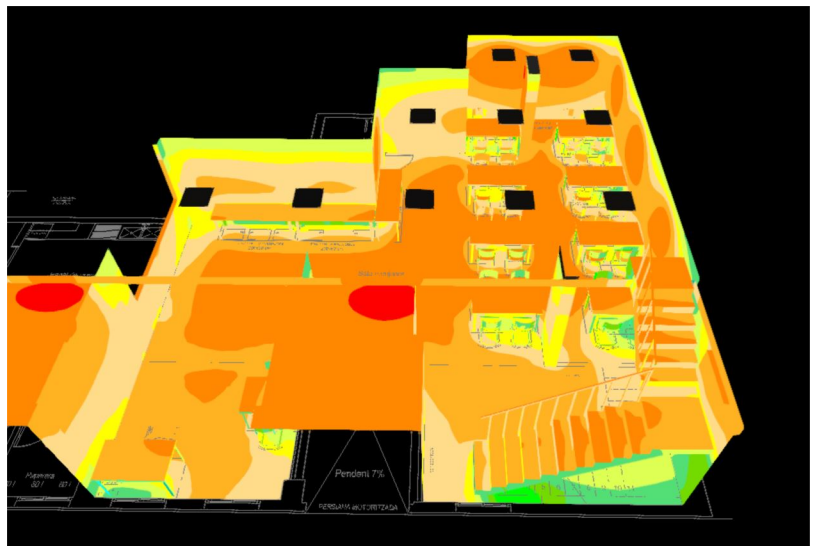

Edificació 1 · Planta (nivell) 1 · Sala menjador (Escena de llum 1)

Resumen



Base	99.46 m ²	Altura interior del local	2.640 m
Grado de reflexió	Techo: 70.0 %, Paredes: 50.1 %, Suelo: 20.0 %	Altura de montaje	2.640 m
Factor de degradació	0.80 (Global)	Altura Plano útil	0.800 m
		Zona marginal Plano útil	0.100 m

Edificación 1 · Planta (nivel) 1 · Sala menjador (Escena de luz 1)

Resumen

Resultados

	Tamaño	Calculado	Nominal	Índice
Plano útil	$\bar{E}_{\text{perpendicular}}$	409 lx	≥ 200 lx	WP1
	U_0 (g_1)	0.56	≥ 0.40	WP1
	Potencia específica de conexión	4.13 W/m ²	-	
		1.01 W/m ² /100 lx	-	
Valores de consumo ⁽²⁾	Consumo	560 kWh/a	máx. 3500 kWh/a	
Local	Potencia específica de conexión	3.22 W/m ²	-	
		0.79 W/m ² /100 lx	-	

(2) Calculado mediante la eval. ener.

Perfil de uso: Instituciones de formación - Centros de formación (44.27 Comedores de escuelas)

Lista de luminarias

Uni.	Fabricante	Nº de artículo	Nombre del artículo	P	Φ	Rendimiento lumínico
10	CELER	7100005319	PANEL LED 60X60 32W 4000K 220V 4000LM UGR<22 EVO C2	32.0 W	4000 lm	125.0 lm/W

Edificació 1 · Planta (nivell) 1 · Sala menjador (Escena de luz 1)
Plano útil (Sala menjador)

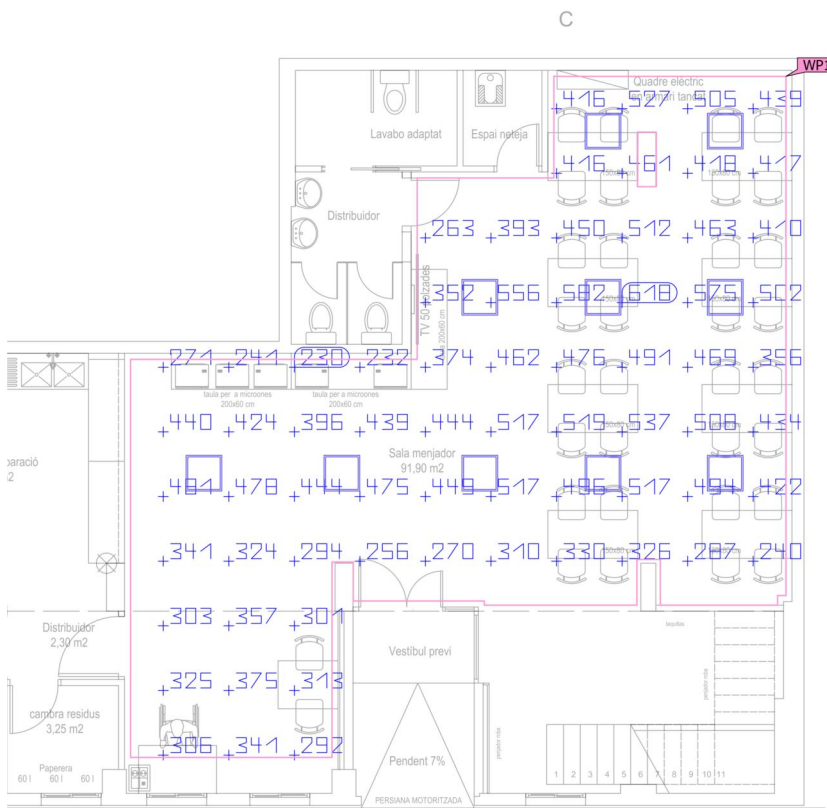
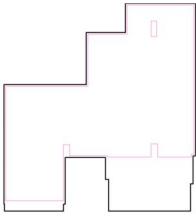

Propiedades	\bar{E} (Nominal)	E_{\min}	E_{\max}	U_0 (g_1) (Nominal)	g_2	Índice
Plano útil (Sala menjador) Iluminancia perpendicular Altura: 0.800 m, Zona marginal: 0.100 m	409 lx (≥ 200 lx)	230 lx	618 lx	0.56 (≥ 0.40)	0.37	WP1

Perfil de uso: Instituciones de formación - Centros de formación (44.27 Comedores de escuelas)

Edificaci3n 1 · Planta (nivel) 2 · Sala ordenadors

Im6genes

Sala ordenadors (12)

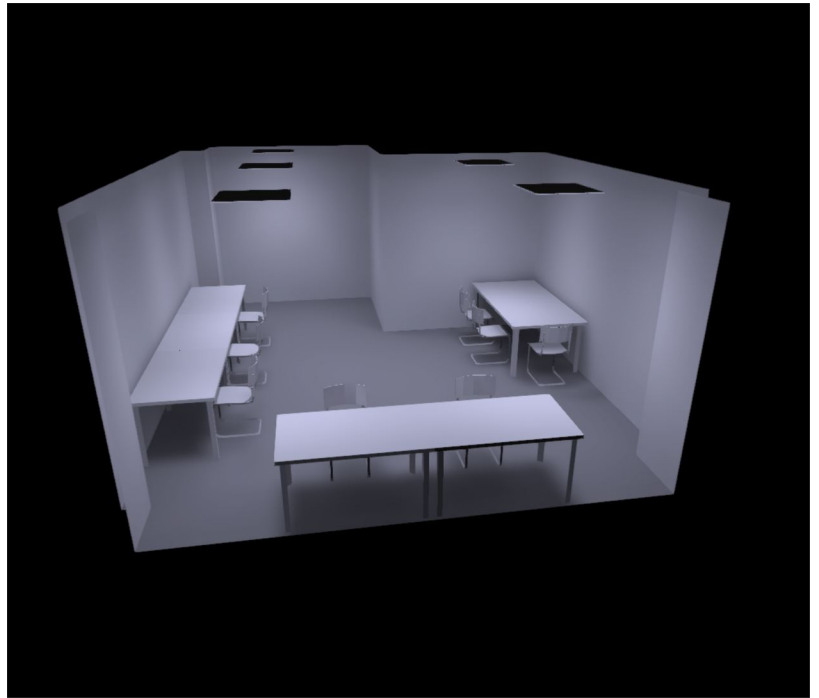

Sala ordenadors (11)

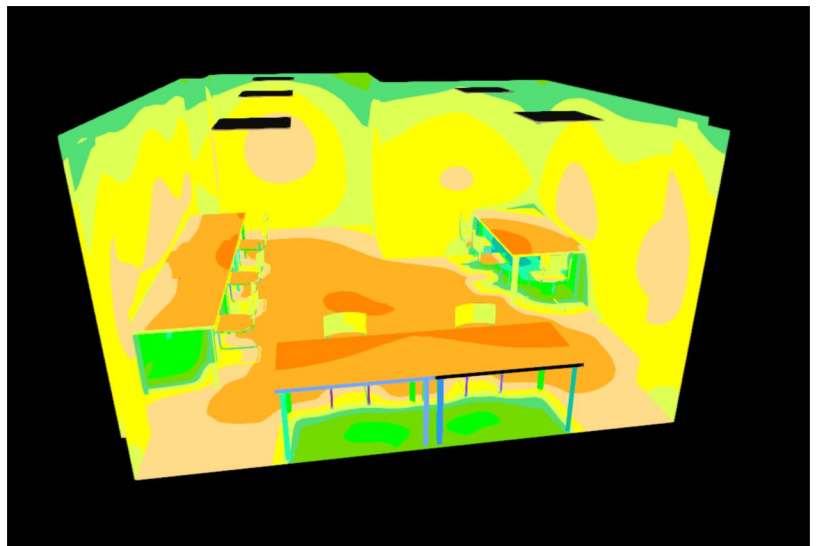

Edificació 1 · Planta (nivell) 2 · Sala ordinadors (Escena de llum 1)

Resumen

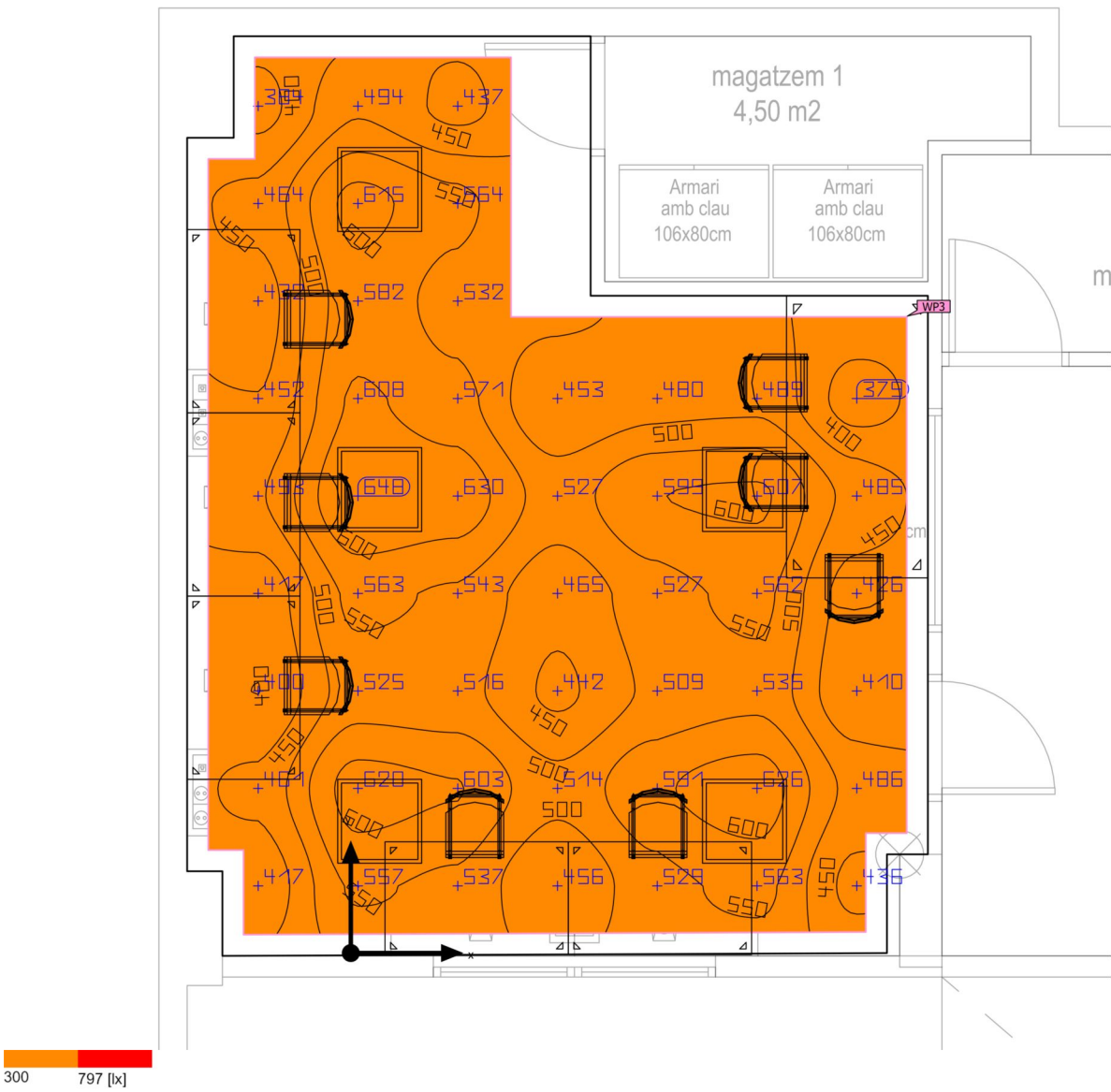

Base	29.19 m ²	Altura interior del local	2.640 m
Grado de reflexió	Techo: 70.0 %, Paredes: 50.0 %, Suelo: 20.0 %	Altura de montaje	2.650 m
Factor de degradació	0.80 (Global)	Altura Plano útil	0.800 m
		Zona marginal Plano útil	0.150 m

Edificación 1 · Planta (nivel) 2 · Sala ordenadors (Escena de luz 1)

Resumen

Resultados

	Tamaño	Calculado	Nominal	Índice
Plano útil	$\bar{E}_{\text{perpendicular}}$	513 lx	≥ 500 lx	WP3
	$U_0 (g_1)$	0.74	≥ 0.60	WP3
	Potencia específica de conexión	6.40 W/m ²	-	
		1.25 W/m ² /100 lx	-	
Valores de consumo ⁽²⁾	Consumo	396 kWh/a	máx. 1050 kWh/a	
Local	Potencia específica de conexión	5.48 W/m ²	-	
		1.07 W/m ² /100 lx	-	

(2) Calculado mediante la eval. ener.

Perfil de uso: Configuración DIALux predeterminada (34.2 Estándar (oficina))

Lista de luminarias

Uni.	Fabricante	Nº de artículo	Nombre del artículo	P	Φ	Rendimiento lumínico
5	CELER	7100005322	PANEL LED 60X60 32W 4000K 220V 4000LM UGR<19 NEXT C2	32.0 W	4032 lm	126.0 lm/W

Edificació 1 · Planta (nivell) 2 · Sala ordinadors (Escena de llum 1)
Plano útil (Sala ordinadors)

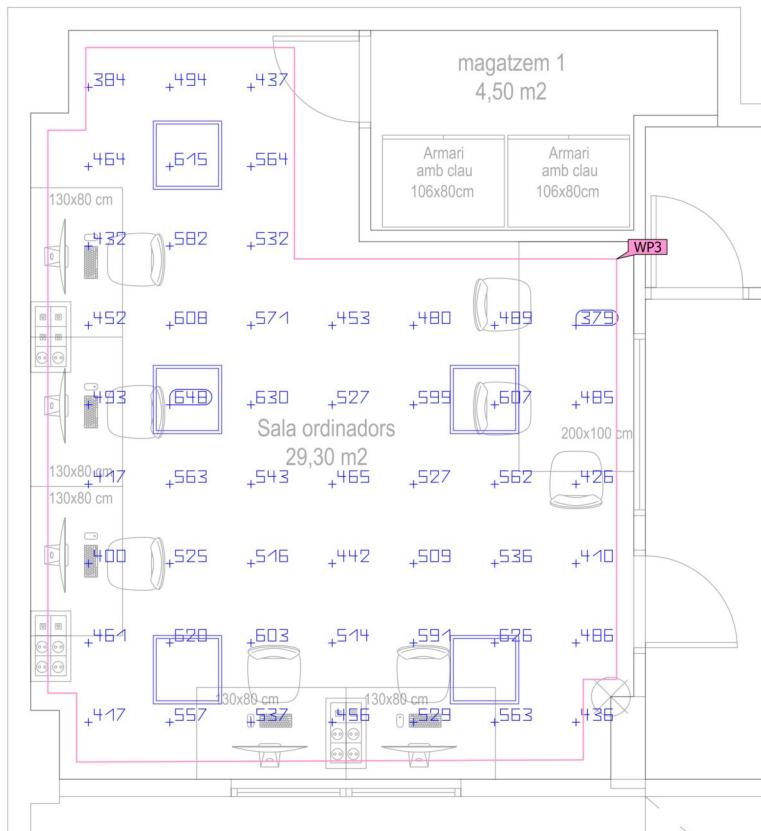
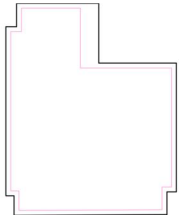

Propiedades	\bar{E} (Nominal)	E_{\min}	E_{\max}	U_0 (g_1) (Nominal)	g_2	Índice
Plano útil (Sala ordinadors) Iluminancia perpendicular Altura: 0.800 m, Zona marginal: 0.150 m	513 lx (≥ 500 lx) ✓	379 lx	648 lx	0.74 (≥ 0.60) ✓	0.58	WP3

Perfil de uso: Configuración DIALux predeterminada (34.2 Estándar (oficina))

Edificaci3n 1 · Planta (nivel) 2 · Zona descans

Im6genes

Zona descans (13)



Zona descans (14)

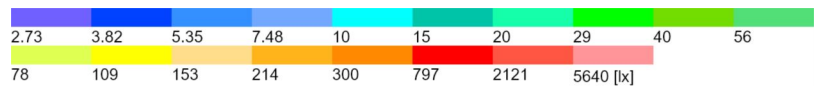
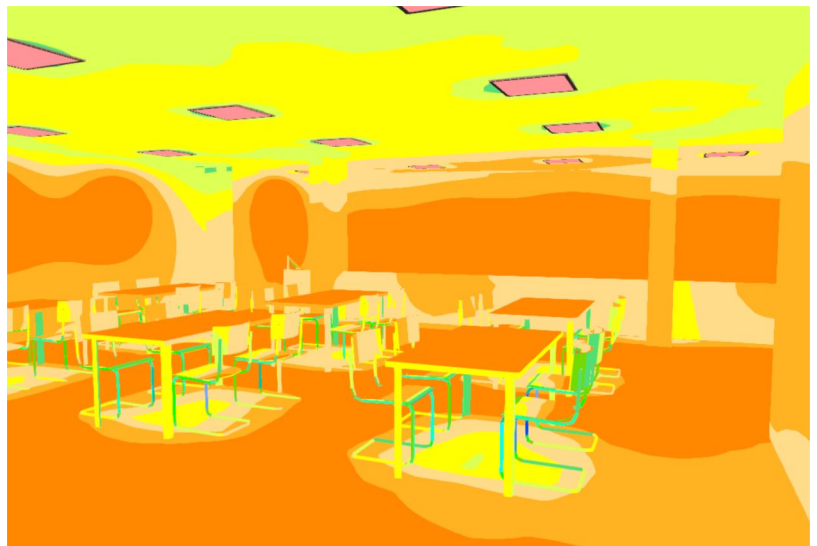

Edificación 1 · Planta (nivel) 2 · Zona descans (Escena de luz 1)

Resumen



PLANTA ALTELL
Proposta



Base	127.59 m ²	Altura interior del local	2.640 m
Grado de reflexión	Techo: 70.0 %, Paredes: 50.0 %, Suelo: 28.4 %	Altura de montaje	0.260 m – 2.650 m
Factor de degradación	0.80 (Global)	Altura Plano útil	0.800 m
		Zona marginal Plano útil	0.118 m

Edificación 1 · Planta (nivel) 2 · Zona descans (Escena de luz 1)

Resumen

Resultados

	Tamaño	Calculado	Nominal	Índice
Plano útil	$\bar{E}_{\text{perpendicular}}$	456 lx	≥ 100 lx	WP4
	$U_o (g_1)$	0.64	≥ 0.40	WP4
	Potencia específica de conexión	9.29 W/m ²	-	
		2.04 W/m ² /100 lx	-	
Valores de consumo ⁽²⁾	Consumo	1335 kWh/a	máx. 4500 kWh/a	
Local	Potencia específica de conexión	5.44 W/m ²	-	
		1.19 W/m ² /100 lx	-	

(2) Calculado mediante la eval. ener.

Perfil de uso: Áreas generales dentro de edificios - Salas de descanso, sanitarias y de primeros auxilios (10.2 Salas de descanso)

Lista de luminarias

Uni.	Fabricante	Nº de artículo	Nombre del artículo	P	Φ	Rendimiento lumínico
16	CELER	7100005319	PANEL LED 60X60 32W 4000K 220V 4000LM UGR<22 EVO C2	32.0 W	4000 lm	125.0 lm/W
5	CELER	7100070017	7100070017 CELER PANTALLA MONOBLOCK IP65 LED 36W 4000K C2	36.3 W	4293 lm	118.3 lm/W

Edificació 1 · Planta (nivell) 2 · Zona descans (Escena de luz 1)
Plano útil (Zona descans)

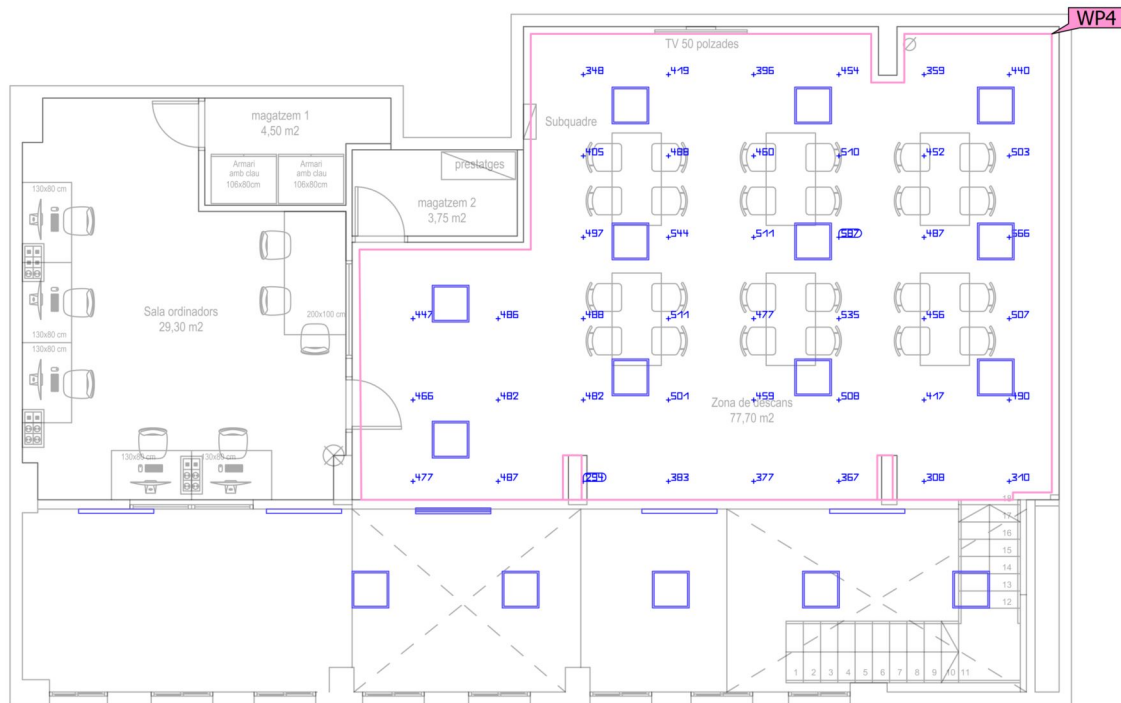
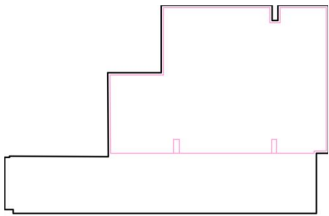

PLANTA ALTELL
Proposta

Propiedades	\bar{E} (Nominal)	E_{\min}	E_{\max}	U_0 (g_1) (Nominal)	g_2	Índice
Plano útil (Zona descans) Iluminancia perpendicular Altura: 0.800 m, Zona marginal: 0.118 m	456 lx (≥ 100 lx)	294 lx	587 lx	0.64 (≥ 0.40)	0.50	WP4

Perfil de uso: Áreas generales dentro de edificios - Salas de descanso, sanitarias y de primeros auxilios (10.2 Salas de descanso)

ANNEX N°3 – ESTUDI CALEFACCIÓ

Informe de cargas térmicas

1. RESUMEN DE LOS RESULTADOS DEL CÁLCULO DE CARGAS

1.1. Refrigeración

Resumen de las cargas de refrigeración de la zona: Comedor Social

	Externas					Internas		Ventilación			Totales			
	A (m ²)	Conducción (W)	Solar (W)	Inf. lat. (W)	Inf. sens. (W)	Lat. (W)	Sens. (W)	Caudal (l/s)	Lat. (W)	Sens. (W)	Lat. (W)	Sens. (W)	Total (W/m ²)	Total (W)
Carga máxima de refrigeración por recinto														
Sala Menjador	94	590	762	0	0	1980	4396	288	5081	511	7061	6259	142	13320
Espai Preparacio	19	234	47	0	0	320	765	32	540	68	860	1114	104	1974
Zona de descans	78	358	0	0	0	1320	3213	192	3387	341	4707	3912	110	8620
Sala ordinadors	29	263	0	0	0	440	1129	64	1080	136	1520	1529	104	3049
Carga máxima simultánea de refrigeración para el conjunto de recintos: 21 de Junio a las 17h (15 hora solar aparente)														
Comedor Social	220.4							576			14222 12701 122.18 26924			

Abreviaturas

A	Superficie
Conducción	Cargas debidas a las ganancias de calor por conducción
Solar	Cargas debidas a las ganancias de calor por radiación solar
Inf. lat.	Infiltración latente
Inf. sens.	Infiltración sensible
Lat.	Latente
Sens.	Sensible

1.2. Calefacción

Resumen de las cargas de calefacción de la zona: Comedor Social

	Externas				Ventilación			Totales			
	A (m ²)	Conducción (W)	Inf. lat. (W)	Inf. sens. (W)	Caudal (l/s)	Lat. (W)	Sens. (W)	Lat. (W)	Sens. (W)	Total (W/m ²)	Total (W)
Carga máxima de calefacción por recinto											
Sala Menjador	93.9	3773	0	0	288	0	3496	0	7269	77.44	7269
Espai Preparacio	19.0	1201	0	0	32	0	388	0	1590	83.88	1590
Zona de descans	78.2	1828	0	0	192	0	2330	0	4158	53.15	4158
Sala ordinadors	29.3	1262	0	0	64	0	777	0	2039	69.57	2039
Carga máxima simultánea de calefacción para el conjunto de recintos											
Comedor Social	220.4				576			0 15056 68.32 15056			

Abreviaturas

A	Superficie
Conducción	Cargas debidas a las ganancias de calor por conducción
Inf. lat.	Infiltración latente
Inf. sens.	Infiltración sensible
Lat.	Latente
Sens.	Sensible

Informe de cargas térmicas

1.3. Gráficas

Carga máxima simultánea de refrigeración (26924 W)
21 de Junio a las 17h (15 hora solar aparente)

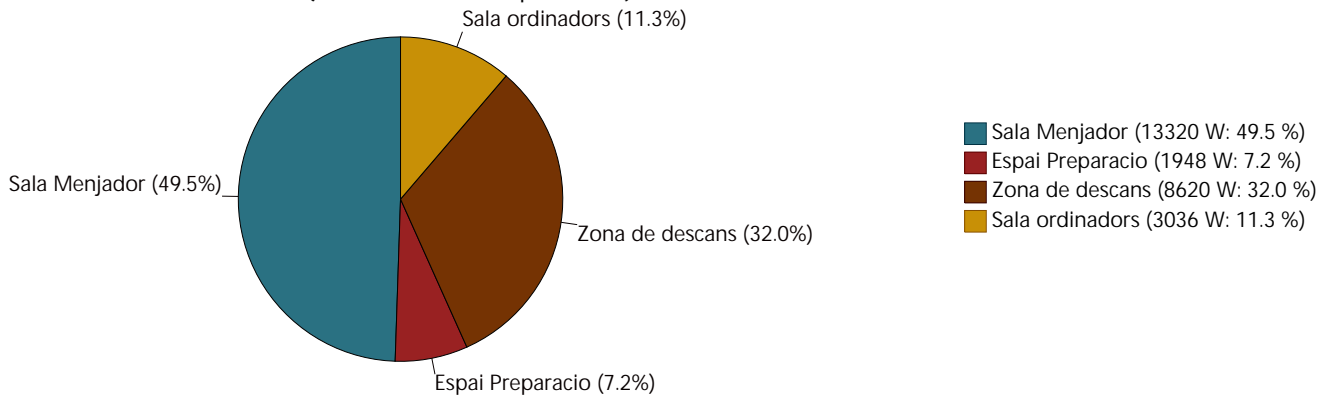

Evolución horaria de la carga máxima simultánea de refrigeración (21 de Junio)

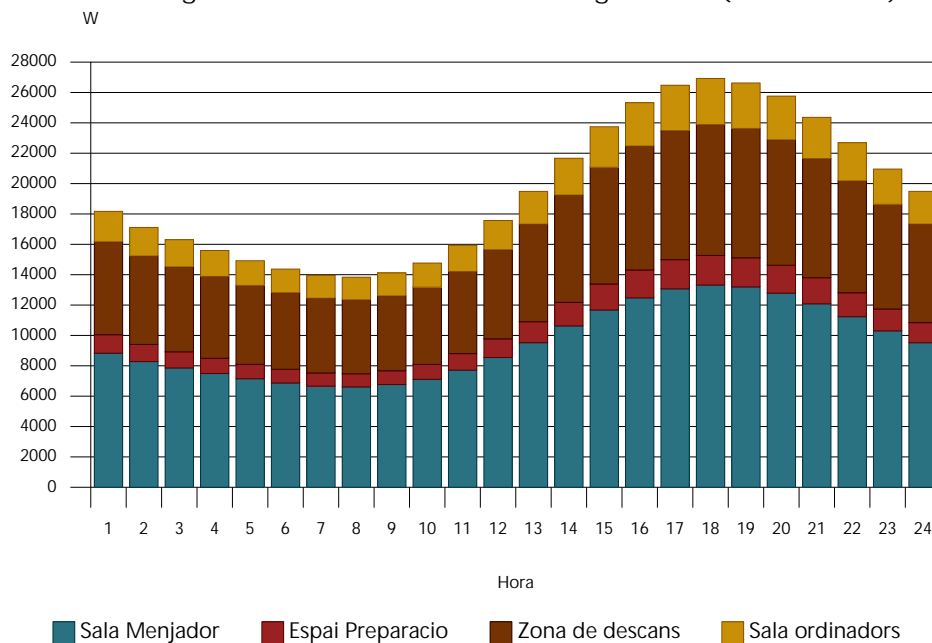

Evolución anual de la carga máxima simultánea de refrigeración

Informe de cargas térmicas

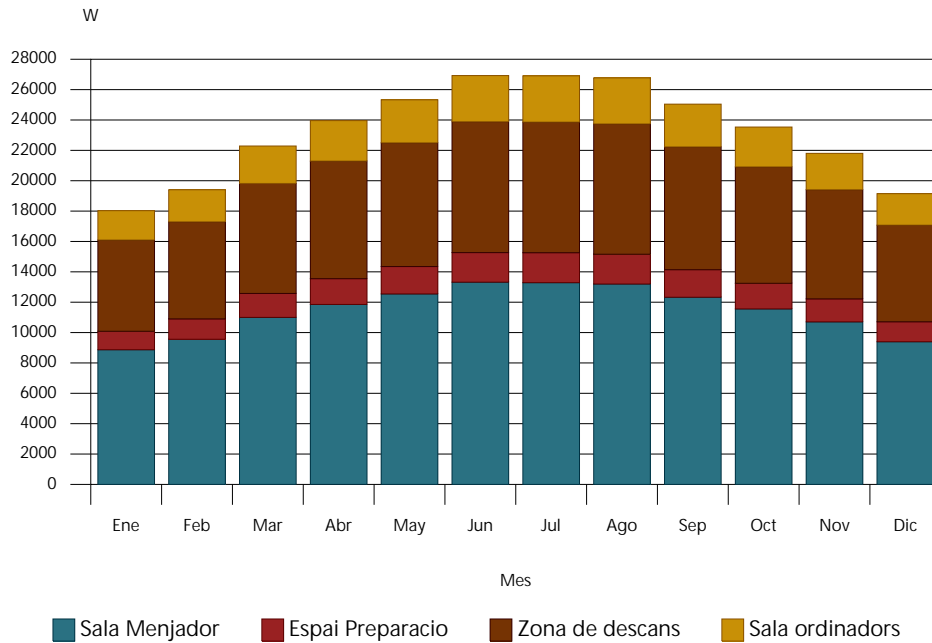

Carga máxima de calefacción (15056 W)

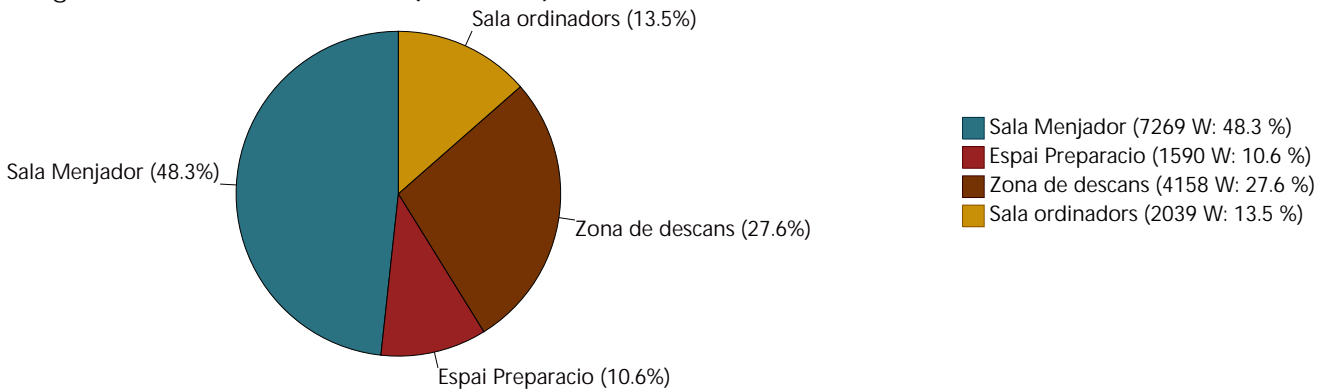

2. RESULTADOS DEL CÁLCULO DE CARGAS POR RECINTO

2.1. Refrigeración

Carga máxima de refrigeración	
Recinto: Sala Menjador	Zona: Comedor Social
Superficie útil = 93.9 m ² Volumen neto = 253.38 m ³	
Condiciones de diseño	
Interiores:	Exteriores:
Temperatura del aire = 24.0 °C	Temperatura seca = 27.0 °C
Humedad relativa = 50.00%	Temperatura húmeda = 22.5 °C
Momento de la carga máxima de refrigeración: 21 de Junio a las 17h (15 hora solar aparente)	

Ganancias de calor por conducción (envolvente opaca)

Informe de cargas térmicas

	T _{sa} (°C)	Ori. (°)	A (m ²)	U (W/(m ² ·K))	a	Incl. (°)	Componente convectiva (W)	Componente radiante (W)	Carga sensible (W)
Cerramiento exterior									
Cubierta	26.1	N(0)	4.3	0.27	0.60	H(0)	2	0	2
Fachada (NO)	38.9	NO(316)	8.1	0.39	0.60	V(90)	5	1	7
Fachada (NO)	38.9	NO(316)	6.0	0.39	0.60	V(90)	4	1	5
Fachada (SE)	30.2	SE(136)	11.0	0.39	0.60	V(90)	19	11	30
Fachada (SO)	43.0	SO(226)	23.9	0.39	0.60	V(90)	33	10	43
Fachada (SE)	30.2	SE(136)	7.0	0.39	0.60	V(90)	5	1	7
Fachada (SO)	31.6	SO(226)	7.1	0.52	0.60	V(90)	11	3	14
Fachada (NO)	31.2	NO(316)	0.4	0.52	0.60	V(90)	1	0	1
Fachada (NE)	30.2	NE(46)	5.2	0.52	0.60	V(90)	7	2	9
TOTAL:									116

	A (m ²)	U (W/(m ² ·K))	b	Incl. (°)	Componente convectiva (W)	Componente radiante (W)	Carga sensible (W)
Partición límite de zona							
Tabique	2.9	0.63	0.52	V(90)	2	0	2
Tabique	5.1	0.63	0.52	V(90)	3	0	3
Tabique	0.8	0.63	0.85	V(90)	1	0	1
Tabique	0.8	0.63	0.69	V(90)	1	0	1
Tabique	0.3	0.63	0.69	V(90)	0	0	0
Tabique	2.8	0.63	0.66	V(90)	2	0	2
Tabique	3.5	0.63	0.66	V(90)	2	0	3
Tabique	1.6	0.63	0.00	V(90)	0	0	0
Tabique	0.1	0.63	0.00	V(90)	0	0	0
Tabique	0.1	0.63	0.00	V(90)	0	0	0
Tabique	1.6	0.63	0.00	V(90)	0	0	0
Tabique	1.6	0.63	0.00	V(90)	0	0	0
Tabique	0.1	0.63	0.00	V(90)	0	0	0
Tabique	0.3	0.63	0.00	V(90)	0	0	0
Tabique	1.5	0.63	0.00	V(90)	0	0	0
Tabique	0.4	0.63	0.00	V(90)	0	0	0
Tabique	1.9	0.63	0.00	V(90)	0	0	0
Tabique	0.3	0.63	0.00	V(90)	0	0	0
Tabique	0.3	0.63	0.00	V(90)	0	0	0
Tabique	1.9	0.63	0.00	V(90)	0	0	0
Tabique	3.8	0.63	0.74	V(90)	3	0	3
Tabique	5.0	0.55	0.77	V(90)	3	0	4
Tabique	5.7	0.55	0.77	V(90)	4	0	4
Tabique	2.1	0.63	0.96	V(90)	2	0	2

Informe de cargas térmicas

Tabique	1.9	0.63	0.70	V(90)	1	0	1
Tabique	4.3	0.63	0.70	V(90)	3	0	3
Forjado entre pisos	10.8	0.53	0.95	H(180)	9	1	10
Forjado entre pisos	9.9	0.53	0.95	H(180)	8	1	9
TOTAL:							49
		Long. (m)			Y (W/(m ² ·K))	Carga sensible (W)	
Puentes térmicos lineales							
Exterior		2.70		0.50			4
Exterior		2.70		0.50			4
Exterior		3.43		0.50			5
Exterior		3.43		0.50			5
Exterior		2.70		0.50			4
Exterior		2.70		0.50			4
Exterior		2.46		0.50			4
Exterior		2.46		0.50			4
Exterior		2.70		0.50			4
Exterior		2.70		0.50			4
Exterior		4.07		0.50			6
Exterior		4.07		0.50			6
Exterior		2.70		0.50			4
Exterior		8.86		0.50			13
Exterior		1.06		0.50			2
Exterior		7.60		0.50			11
Exterior		2.70		0.50			4
Exterior		2.58		0.50			4
Exterior		2.49		0.50			4
Exterior		2.70		0.50			4
Exterior		2.70		0.50			4
Exterior		2.64		0.50			4
Exterior		2.57		0.50			4
Exterior		2.70		0.50			4
Exterior		2.70		0.50			4
Exterior		2.02		0.50			3
Exterior		1.94		0.50			3
Exterior		3.04		0.50			5
Exterior		2.97		0.50			4
Interior		2.70		0.50			4
Interior		2.70		0.50			4
Interior		2.70		0.50			4
Exterior		1.05		0.50			2
Interior		2.70		0.50			4
Exterior		0.30		0.50			0
Interior		0.30		0.50			0
Interior		2.70		0.50			4
Interior		2.70		0.50			4
Exterior		1.40		0.50			2

Informe de cargas térmicas

Interior	1.40	0.50	2
Interior	2.70	0.50	4
Exterior	1.14	0.50	2
Exterior	0.60	0.50	1
Interior	2.70	0.50	4
Interior	2.70	0.50	4
Interior	0.55	0.50	1
Interior	2.70	0.50	4
Exterior	0.10	0.50	0
Interior	2.70	0.50	4
Exterior	1.85	0.50	3
Interior	1.76	0.50	3
Interior	2.70	0.50	4
Exterior	2.88	0.50	4
Interior	2.88	0.50	4
Interior	2.70	0.50	4
Exterior	0.77	0.50	1
Interior	0.77	0.50	1
Interior	2.70	0.50	4
Exterior	1.31	0.50	2
Interior	1.31	0.50	2
Exterior	1.60	0.50	2
Exterior	1.06	0.50	2
Interior	0.34	0.50	1
Interior	2.70	0.50	4
Interior	2.70	0.50	4
Exterior	0.70	0.50	1
Interior	2.70	0.50	4
Exterior	0.10	0.50	0
Interior	2.70	0.50	4
Exterior	0.10	0.50	0
Exterior	0.70	0.50	1
Interior	2.70	0.50	4
Interior	2.70	0.50	4
Interior	2.70	0.50	4
Exterior	1.05	0.50	2
Interior	1.05	0.50	2
Interior	2.70	0.50	4
Exterior	1.30	0.50	2
Interior	1.30	0.50	2
Interior	2.70	0.50	4
Exterior	0.30	0.50	0
Interior	0.30	0.50	0
Exterior	0.10	0.50	0
Interior	0.10	0.50	0
Exterior	1.89	0.50	3
Interior	1.82	0.50	3
Exterior	2.20	0.50	3
Exterior	1.50	0.50	2

Informe de cargas térmicas

Exterior	2.20	0.50	3
Exterior	2.49	0.50	4
Exterior	1.50	0.50	2
Exterior	1.00	0.50	1
Exterior	0.60	0.50	1
Exterior	1.00	0.50	1
Exterior	0.60	0.50	1
Exterior	1.00	0.50	1
Exterior	0.60	0.50	1
Exterior	1.00	0.50	1
Exterior	0.60	0.50	1
Exterior	1.00	0.50	1
Exterior	0.60	0.50	1
Exterior	1.00	0.50	1
Exterior	0.60	0.50	1
Exterior	2.02	0.50	3
Exterior	2.50	0.50	4
Exterior	2.02	0.50	3
Exterior	2.50	0.50	4
Exterior	1.20	0.50	2
Exterior	2.50	0.50	4
Exterior	1.20	0.50	2
Exterior	2.50	0.50	4
Interior	0.70	0.50	1
Interior	2.10	0.50	3
Interior	0.70	0.50	1
Interior	2.10	0.50	3
Interior	1.00	0.50	1
Interior	2.10	0.50	3
Interior	1.00	0.50	1
Interior	2.10	0.50	3
Interior	0.80	0.50	1
Interior	2.10	0.50	3
Interior	0.80	0.50	1
Interior	2.10	0.50	3
TOTAL:			359

Abreviaturas

T_{sa}	Temperatura Sol-Aire
Ori.	Orientación
A	Superficie
U	Coefficiente de transmisión de calor
a	Absortividad
b	Factor de corrección del espacio adyacente
Incl.	Ángulo de inclinación
Long.	Longitud
Y	Coefficiente de transmisión térmica lineal del puente térmico

Informe de cargas térmicas

Ganancias de calor por conducción (huecos)

	Ori. (°)	A (m ²)	U _{global} (W/(m ² ·K))	Componente convectiva (W)	Componente radiante (W)	Carga sensible (W)
Cerramiento exterior						
Ventana exterior	NO(316)	0.6	2.64	3	0	3
Ventana exterior	NO(316)	0.6	2.64	3	0	3
Ventana exterior	NO(316)	0.6	2.64	3	0	3
Ventana exterior	NO(316)	5.1	2.64	27	2	29
Ventana exterior	NE(46)	3.0	2.64	16	1	17

TOTAL: 56

	A (m ²)	U _{global} (W/(m ² ·K))	b	Incl. (°)	Componente convectiva (W)	Componente radiante (W)	Carga sensible (W)
Partición límite de zona							
Puerta interior	1.3	2.10	0.00	V(90)	0	0	0
Puerta interior	2.1	2.10	0.77	V(90)	5	1	6
Puerta interior	1.7	2.10	0.70	V(90)	4	0	4

TOTAL: 11

Abreviaturas

Ori.	Orientación
A	Superficie
U _{global}	Coefficiente de transmisión térmica global del hueco
b	Factor de corrección del espacio adyacente
Incl.	Ángulo de inclinación

Ganancia de calor por radiación solar

	Ori. (°)	A (m ²)	A _s (m ²)	q (°)	SHGC	Ganancia solar directa (W)	Ganancia solar difusa (W)	Carga sensible (W)
Cerramiento exterior								
Ventana exterior	NO(316)	0.6	0.6	67.58	0.57	100	54	70
Ventana exterior	NO(316)	0.6	0.6	67.58	0.57	100	54	70
Ventana exterior	NO(316)	0.6	0.6	67.58	0.57	100	54	70
Ventana exterior	NO(316)	5.1	5.1	67.58	0.57	0	453	349

Informe de cargas térmicas

Ventana exterior	NE(46)	3.0	3.0	124.26	0.57	0	206	202
							TOTAL:	762

Abreviaturas

Ori.	Orientación
A	Superficie
A _s	Superficie soleada
q	Ángulo de incidencia
SHGC	Factor solar del vidrio, SHGC

Ganancias de calor internas

	Ganancia sensible (W)	Componente convectiva (W)	Componente radiante (W)	Ganancia/carga latente de refrigeración (W)	Carga sensible (W)
Ganancias internas					
Ocupación	2700	1134	1566	1980	2700
Iluminación	184	6	179	-	184
Equipamiento interno	1511	1209	302	0	1511
				TOTAL:	4396

Ganancias de calor por ventilación e infiltración

	Caudal de aire (l/s)	Recuperación de calor sensible (W)	Recuperación de calor latente (W)	Carga latente (W)	Carga sensible (W)
Ventilación					
Ventilación	288	-511	0	5081	511
				TOTAL:	511

Carga total de refrigeración

Carga total por unidad de superficie (W/m ²)	Factor de calor sensible	Carga latente (W)	Mayoración de la carga latente (0.0%) (W)	Carga sensible (W)	Mayoración de la carga sensible (0.0%) (W)	CARGA TOTAL DE REFRIGERACIÓN
141.91	0.47	7061	0.0	6259	0.0	13320 W

Informe de cargas térmicas

Carga máxima de refrigeración

Recinto: Espai Preparació

Zona: Comedor Social

Superficie útil = 19.0 m² Volumen neto = 52.07 m³

Condiciones de diseño

Interiores:

Exteriores:

Temperatura del aire = 24.0 °C Temperatura seca = 27.6 °C

Humedad relativa = 50.00% Temperatura húmeda = 22.5 °C

Momento de la carga máxima de refrigeración: 21 de Julio a las 17h (15 hora solar aparente)

Ganancias de calor por conducción (envolvente opaca)

	T _{sa} (°C)	Ori. (°)	A (m ²)	U (W/(m ² ·K))	a	Incl. (°)	Componente convectiva (W)	Componente radiante (W)	Carga sensible (W)
Cerramiento exterior									
Fachada (NE)	30.7	NE(46)	9.5	0.39	0.60	V(90)	10	5	15
Fachada (SE)	30.7	SE(136)	10.8	0.39	0.60	V(90)	9	3	12
TOTAL:									27

	A (m ²)	U (W/(m ² ·K))	b	Incl. (°)	Componente convectiva (W)	Componente radiante (W)	Carga sensible (W)
Partición límite de zona							
Tabique	0.3	0.63	0.00	V(90)	0	0	0
Tabique	0.3	0.63	0.00	V(90)	0	0	0
Tabique	0.4	0.63	0.00	V(90)	0	0	0
Tabique	5.5	0.63	0.89	V(90)	6	1	7
Tabique	0.7	0.63	0.89	V(90)	1	0	1
Tabique	3.1	0.63	0.74	V(90)	3	1	3
Forjado entre pisos	2.0	0.53	0.95	H(180)	2	0	2
TOTAL:							14

	Long. (m)	Y (W/(m ² ·K))	Carga sensible (W)
Puentes térmicos lineales			
Exterior	2.70	0.50	5
Exterior	2.70	0.50	5
Exterior	4.20	0.50	8
Exterior	2.58	0.50	5
Exterior	1.62	0.50	3
Exterior	4.00	0.50	7
Exterior	2.20	0.50	4
Exterior	1.70	0.50	3

Informe de cargas térmicas

Interior	2.70	0.50	5
Interior	2.70	0.50	5
Exterior	0.60	0.50	1
Interior	2.70	0.50	5
Exterior	0.10	0.50	0
Exterior	0.10	0.50	0
Interior	2.70	0.50	5
Exterior	1.14	0.50	2
Interior	2.70	0.50	5
Exterior	1.86	0.50	3
Interior	1.86	0.50	3
Interior	2.70	0.50	5
Exterior	2.04	0.50	4
Interior	2.04	0.50	4
Exterior	1.14	0.50	2
Interior	1.07	0.50	2
Exterior	0.90	0.50	2
Exterior	2.10	0.50	4
Exterior	0.90	0.50	2
Exterior	2.10	0.50	4
Interior	0.80	0.50	1
Interior	2.10	0.50	4
Interior	0.80	0.50	1
Interior	2.10	0.50	4
Interior	0.20	0.50	0
Interior	2.10	0.50	4
Interior	0.20	0.50	0
Interior	2.10	0.50	4
Interior	0.20	0.50	0
Interior	2.10	0.50	4
Interior	0.20	0.50	0
Interior	2.10	0.50	4
Interior	1.14	0.50	2
Interior	2.10	0.50	4
Interior	1.14	0.50	2
Interior	2.10	0.50	4
Interior	0.90	0.50	2
Interior	2.10	0.50	4
Interior	0.90	0.50	2
Interior	2.10	0.50	4
TOTAL:			150

Abreviaturas

T _{sa}	Temperatura Sol-Aire
Ori.	Orientación
A	Superficie
U	Coefficiente de transmisión de calor
a	Absortividad

Informe de cargas térmicas

b	Factor de corrección del espacio adyacente
Incl.	Ángulo de inclinación
Long.	Longitud
Y	Coefficiente de transmisión térmica lineal del puente térmico

Ganancias de calor por conducción (huecos)

	Ori. (°)	A (m ²)	U _{global} (W/(m ² ·K))	Componente convectiva (W)	Componente radiante (W)	Carga sensible (W)
Cerramiento exterior						
Puerta exterior	NE(46)	1.9	5.70	21	4	25
TOTAL:						25

	A (m ²)	U _{global} (W/(m ² ·K))	b	Incl. (°)	Componente convectiva (W)	Componente radiante (W)	Carga sensible (W)
Partición límite de zona							
Puerta interior	1.3	2.10	0.00	V(90)	0	0	0
Puerta interior	0.2	2.10	0.00	V(90)	0	0	0
Puerta interior	0.2	2.10	0.00	V(90)	0	0	0
Puerta interior	2.4	2.10	0.89	V(90)	9	2	11
Puerta interior	1.9	2.10	0.74	V(90)	6	1	7
TOTAL:							18

Abreviaturas

Ori.	Orientación
A	Superficie
U _{global}	Coefficiente de transmisión térmica global del hueco
b	Factor de corrección del espacio adyacente
Incl.	Ángulo de inclinación

Ganancia de calor por radiación solar

	Ori. (°)	A (m ²)	A _s (m ²)	q (°)	SHGC	Ganancia solar directa (W)	Ganancia solar difusa (W)	Carga sensible (W)
Cerramiento exterior								
Puerta exterior	NE(46)	1.9	1.9	126.97	0.14	0	31	47
TOTAL:								47

Abreviaturas

Ori.	Orientación
A	Superficie
A _s	Superficie soleada
q	Ángulo de incidencia

Informe de cargas térmicas

SHGC | Factor solar del vidrio, SHGC

Ganancias de calor internas

	Ganancia sensible (W)	Componente convectiva (W)	Componente radiante (W)	Ganancia/carga latente de refrigeración (W)	Carga sensible (W)
Ganancias internas					
Ocupación	320	134	186	320	320
Iluminación	37	1	36	-	37
Equipamiento interno	407	326	82	0	408
TOTAL:				320	765

Ganancias de calor por ventilación e infiltración

	Caudal de aire (l/s)	Recuperación de calor sensible (W)	Recuperación de calor latente (W)	Carga latente (W)	Carga sensible (W)
Ventilación					
Ventilación	32	-68	0	540	68
TOTAL:				540	68

Carga total de refrigeración

Carga total por unidad de superficie (W/m ²)	Factor de calor sensible	Carga latente (W)	Mayoración de la carga latente (0.0%) (W)	Carga sensible (W)	Mayoración de la carga sensible (0.0%) (W)	CARGA TOTAL DE REFRIGERACIÓN
104.15	0.56	860	0.0	1114	0.0	1974 W

Informe de cargas térmicas

Carga máxima de refrigeración	
Recinto: Zona de descans	Zona: Comedor Social
Superficie útil = 78.2 m ² Volumen neto = 213.64 m ³	
Condiciones de diseño	
Interiores:	Exteriores:
Temperatura del aire = 24.0 °C	Temperatura seca = 27.0 °C
Humedad relativa = 50.00%	Temperatura húmeda = 22.5 °C
Momento de la carga máxima de refrigeración: 21 de Junio a las 17h (15 hora solar aparente)	

Ganancias de calor por conducción (envolvente opaca)

	T _{sa} (°C)	Ori. (°)	A (m ²)	U (W/(m ² ·K))	a	Incl. (°)	Componente convectiva (W)	Componente radiante (W)	Carga sensible (W)
Cerramiento exterior									
Cubierta	41.0	N(0)	79.1	0.27	0.60	H(0)	44	19	64
Fachada (SE)	30.2	SE(136)	15.5	0.39	0.60	V(90)	28	13	41
Fachada (SE)	30.2	SE(136)	7.1	0.39	0.60	V(90)	13	6	19
Fachada (SO)	43.0	SO(226)	20.7	0.39	0.60	V(90)	29	10	39
Fachada (NE)	30.2	NE(46)	4.9	0.33	0.60	V(90)	3	2	5
TOTAL:									167

	A (m ²)	U (W/(m ² ·K))	b	Incl. (°)	Componente convectiva (W)	Componente radiante (W)	Carga sensible (W)
Partición límite de zona							
Forjado entre pisos	1.8	0.29	1.00	H(180)	1	0	1
Forjado entre pisos	5.0	0.53	0.77	H(180)	3	0	3
Forjado entre pisos	0.9	0.53	0.96	H(180)	1	0	1
Forjado entre pisos	0.4	0.53	0.70	H(180)	0	0	0
Tabique	1.7	0.63	0.00	V(90)	0	0	0
Tabique	1.8	0.63	0.01	V(90)	0	0	0
Tabique	0.3	0.63	0.01	V(90)	0	0	0
Tabique	1.8	0.63	0.01	V(90)	0	0	0
Tabique	1.8	0.63	0.00	V(90)	0	0	0
Tabique	0.1	0.63	0.00	V(90)	0	0	0
Tabique	1.8	0.63	0.00	V(90)	0	0	0
Tabique	1.2	0.63	0.94	V(90)	1	0	1
Tabique	1.9	0.63	0.35	V(90)	1	0	1
Tabique	0.3	0.63	0.35	V(90)	0	0	0

Informe de cargas térmicas

Tabique	1.9	0.63	0.35	V(90)	1	0	1
Tabique	5.3	0.63	0.70	V(90)	4	0	4
Tabique	3.8	0.63	0.70	V(90)	3	0	3
TOTAL:							14

	Long. (m)	Y (W/(m ² ·K))	Carga sensible (W)
Puentes térmicos lineales			
Exterior	2.70	0.50	4
Exterior	2.70	0.50	4
Exterior	1.50	0.50	2
Exterior	1.31	0.50	2
Exterior	2.67	0.50	4
Exterior	5.75	0.50	9
Exterior	2.70	0.50	4
Exterior	2.70	0.50	4
Exterior	2.20	0.50	3
Exterior	0.23	0.50	0
Exterior	2.63	0.50	4
Exterior	2.70	0.50	4
Exterior	7.68	0.50	12
Exterior	7.68	0.50	12
Interior	2.70	0.50	4
Exterior	0.62	0.50	1
Interior	2.70	0.50	4
Exterior	3.46	0.50	5
Interior	2.70	0.50	4
Exterior	2.68	0.50	4
Exterior	2.70	0.50	4
Interior	1.26	0.50	2
Exterior	1.40	0.50	2
Exterior	2.70	0.50	4
Exterior	0.78	0.50	1
Exterior	0.59	0.50	1
Exterior	0.34	0.50	1
Exterior	1.80	0.50	3
Interior	2.70	0.50	4
Exterior	0.67	0.50	1
Interior	2.70	0.50	4
Exterior	0.10	0.50	0
Exterior	0.67	0.50	1
Interior	2.70	0.50	4
Interior	2.70	0.50	4
Interior	0.23	0.50	0
Exterior	0.43	0.50	1
Interior	2.70	0.50	4
Exterior	0.69	0.50	1
Interior	2.70	0.50	4
Exterior	0.10	0.50	0

Informe de cargas térmicas

Exterior	0.69	0.50	1
Interior	2.88	0.50	4
Interior	1.76	0.50	3
Interior	1.75	0.50	3
Interior	0.34	0.50	1
Interior	0.77	0.50	1
Interior	1.75	0.50	3
Interior	2.88	0.50	4
Interior	0.34	0.50	1
Interior	1.76	0.50	3
Interior	0.77	0.50	1
Interior	1.31	0.50	2
Interior	0.34	0.50	1
Interior	0.34	0.50	1
Interior	1.31	0.50	2
Interior	0.90	0.50	1
Interior	2.10	0.50	3
Interior	0.90	0.50	1
Interior	2.10	0.50	3
TOTAL:			173

Abreviaturas

T_{sa}	Temperatura Sol-Aire
Ori.	Orientación
A	Superficie
U	Coefficiente de transmisión de calor
a	Absortividad
b	Factor de corrección del espacio adyacente
Incl.	Ángulo de inclinación
Long.	Longitud
Y	Coefficiente de transmisión térmica lineal del puente térmico

Ganancias de calor por conducción (huecos)

	A (m ²)	U_{global} (W/(m ² ·K))	b	Incl. (°)	Componente convectiva (W)	Componente radiante (W)	Carga sensible (W)
Partición límite de zona							
Puerta interior	1.9	2.10	0.70	V(90)	5	0	4
TOTAL:							4

Abreviaturas

A	Superficie
U_{global}	Coefficiente de transmisión térmica global del hueco
b	Factor de corrección del espacio adyacente
Incl.	Ángulo de inclinación

Informe de cargas térmicas

Ganancias de calor internas

	Ganancia sensible (W)	Componente convectiva (W)	Componente radiante (W)	Ganancia/carga latente de refrigeración (W)	Carga sensible (W)
Ganancias internas					
Ocupación	1800	756	1044	1320	1800
Iluminación	154	5	149	-	154
Equipamiento interno	1260	1008	252	0	1260
TOTAL:				1320	3213

Ganancias de calor por ventilación e infiltración

	Caudal de aire (l/s)	Recuperación de calor sensible (W)	Recuperación de calor latente (W)	Carga latente (W)	Carga sensible (W)
Ventilación					
Ventilación	192	-341	0	3387	341
TOTAL:				3387	341

Carga total de refrigeración

Carga total por unidad de superficie (W/m ²)	Factor de calor sensible	Carga latente (W)	Mayoración de la carga latente (0.0%) (W)	Carga sensible (W)	Mayoración de la carga sensible (0.0%) (W)	CARGA TOTAL DE REFRIGERACIÓN
110.17	0.45	4707	0.0	3912	0.0	8620 W

Informe de cargas térmicas

Carga máxima de refrigeración

Recinto: Sala ordenadors

Zona: Comedor Social

Superficie útil = 29.3 m² Volumen neto = 79.11 m³

Condiciones de diseño

Interiores:

Exteriores:

Temperatura del aire = 24.0 °C Temperatura seca = 27.6 °C

Humedad relativa = 50.00% Temperatura húmeda = 22.5 °C

Momento de la carga máxima de refrigeración: 21 de Julio a las 17h (15 hora solar aparente)

Ganancias de calor por conducción (envolvente opaca)

	T _{sa} (°C)	Ori. (°)	A (m ²)	U (W/(m ² ·K))	a	Incl. (°)	Componente convectiva (W)	Componente radiante (W)	Carga sensible (W)
Cerramiento exterior									
Cubierta	41.2	N(0)	29.3	0.27	0.60	H(0)	16	8	24
Fachada (NE)	30.7	NE(46)	14.0	0.39	0.60	V(90)	17	10	27
Fachada (SE)	30.7	SE(136)	6.8	0.39	0.60	V(90)	14	7	21
TOTAL:									72

	A (m ²)	U (W/(m ² ·K))	b	Incl. (°)	Componente convectiva (W)	Componente radiante (W)	Carga sensible (W)
Partición límite de zona							
Forjado entre pisos	6.4	0.29	1.00	H(180)	4	1	4
Forjado entre pisos	3.9	0.29	1.00	H(180)	2	0	3
Tabique	11.0	0.55	0.95	V(90)	11	2	14
Tabique	1.7	0.63	0.00	V(90)	0	0	0
Tabique	0.3	0.63	0.00	V(90)	0	0	0
Tabique	0.4	0.63	0.47	V(90)	0	0	0
Tabique	1.4	0.63	0.47	V(90)	1	0	1
Tabique	0.6	0.63	0.66	V(90)	1	0	1
Tabique	1.7	0.63	0.66	V(90)	1	0	2
Tabique	2.9	0.63	0.78	V(90)	3	1	3
Tabique	6.2	0.63	0.78	V(90)	6	1	7
Tabique	1.1	0.63	0.70	V(90)	1	0	1
TOTAL:							36

	Long. (m)	Y (W/(m ² ·K))	Carga sensible (W)
Puentes térmicos lineales			
Exterior	2.70	0.50	5
Exterior	2.70	0.50	5

Informe de cargas térmicas

Exterior	1.38	0.50	2
Exterior	5.20	0.50	9
Interior	2.70	0.50	5
Exterior	2.70	0.50	5
Interior	1.74	0.50	3
Exterior	1.74	0.50	3
Interior	2.70	0.50	5
Interior	2.29	0.50	4
Exterior	2.29	0.50	4
Interior	2.70	0.50	5
Interior	2.70	0.50	5
Exterior	3.46	0.50	6
Interior	0.26	0.50	0
Exterior	0.40	0.50	1
Exterior	2.70	0.50	5
Exterior	2.53	0.50	5
Exterior	2.53	0.50	5
Interior	2.70	0.50	5
Interior	0.15	0.50	0
Exterior	0.15	0.50	0
Interior	2.70	0.50	5
Interior	0.50	0.50	1
Exterior	0.50	0.50	1
Interior	2.70	0.50	5
Interior	2.04	0.50	4
Exterior	4.80	0.50	9
Interior	2.70	0.50	5
Exterior	0.62	0.50	1
Exterior	0.10	0.50	0
Interior	2.70	0.50	5
Interior	0.23	0.50	0
Exterior	0.23	0.50	0
Interior	0.62	0.50	1
Exterior	0.62	0.50	1
Interior	2.04	0.50	4
Exterior	3.62	0.50	7
Interior	0.71	0.50	1
Interior	0.96	0.50	2
Interior	0.85	0.50	2
Interior	2.10	0.50	4
Interior	0.85	0.50	2
Interior	2.10	0.50	4
TOTAL:			149

Abreviaturas

T_{sa}	Temperatura Sol-Aire
Ori.	Orientación
A	Superficie

Informe de cargas térmicas

U	Coefficiente de transmisión de calor
a	Absortividad
b	Factor de corrección del espacio adyacente
Incl.	Ángulo de inclinación
Long.	Longitud
Y	Coefficiente de transmisión térmica lineal del puente térmico

Ganancias de calor por conducción (huecos)

	A (m ²)	U _{global} (W/(m ² ·K))	b	Incl. (°)	Componente convectiva (W)	Componente radiante (W)	Carga sensible (W)
Partición límite de zona							
Puerta interior	1.8	2.10	0.78	V(90)	6	1	7
TOTAL:							7

Abreviaturas

A	Superficie
U _{global}	Coefficiente de transmisión térmica global del hueco
b	Factor de corrección del espacio adyacente
Incl.	Ángulo de inclinación

Ganancias de calor internas

	Ganancia sensible (W)	Componente convectiva (W)	Componente radiante (W)	Ganancia/carga latente de refrigeración (W)	Carga sensible (W)
Ganancias internas					
Ocupación	600	252	348	440	600
Iluminación	57	2	56	-	58
Equipamiento interno	472	377	94	0	472
TOTAL:				440	1129

Ganancias de calor por ventilación e infiltración

	Caudal de aire (l/s)	Recuperación de calor sensible (W)	Recuperación de calor latente (W)	Carga latente (W)	Carga sensible (W)
Ventilación					
Ventilación	64	-136	0	1080	136
TOTAL:				1080	136

Carga total de refrigeración

Informe de cargas térmicas

Carga total por unidad de superficie (W/m ²)	Factor de calor sensible	Carga latente (W)	Mayoración de la carga latente (0.0%) (W)	Carga sensible (W)	Mayoración de la carga sensible (0.0%) (W)	CARGA TOTAL DE REFRIGERACIÓN
104.06	0.50	1520	0.0	1529	0.0	3049 W

Informe de cargas térmicas

2.2. Calefacción

Carga máxima de calefacción	
Recinto: Sala Menjador	Zona: Comedor Social
Superficie útil = 93.86 m ² Volumen neto = 253.38 m ³	
Condiciones de diseño	
Interiores:	Exteriores:
Temperatura del aire = 21.0 °C	Temperatura seca = 2.2 °C
Humedad relativa = 50.00 %	Humedad relativa = 90.00 %
	Temperatura del terreno = 6.7 °C

Pérdidas de calor por conducción

	Ori. (°)	A (m ²)	U (W/(m ² ·K))	Incl. (°)	Carga sensible (W)
Al exterior (elementos superficiales opacos)					
Cubierta	N(0)	4.3	0.27	H(0)	22
Fachada (NO)	NO(316)	8.1	0.39	V(90)	59
Fachada (NO)	NO(316)	6.0	0.39	V(90)	44
Fachada (SE)	SE(136)	11.0	0.39	V(90)	80
Fachada (SO)	SO(226)	23.9	0.39	V(90)	174
Fachada (SE)	SE(136)	7.0	0.39	V(90)	51
Fachada (SO)	SO(226)	7.1	0.52	V(90)	70
Fachada (NO)	NO(316)	0.4	0.52	V(90)	4
Fachada (NE)	NE(46)	5.2	0.52	V(90)	51
TOTAL:					555

	Ori. (°)	A (m ²)	U _{global} (W/(m ² ·K))	Incl. (°)	Carga sensible (W)
Al exterior (huecos)					
Ventana exterior	NO(316)	0.6	2.64	V(90)	30
Ventana exterior	NO(316)	0.6	2.64	V(90)	30
Ventana exterior	NO(316)	0.6	2.64	V(90)	30
Ventana exterior	NO(316)	5.1	2.64	V(90)	251
Ventana exterior	NE(46)	3.0	2.64	V(90)	149
TOTAL:					489

	Long. (m)	Y (W/(m ² ·K))	Carga sensible (W)
Al exterior (puentes térmicos lineales)			
Exterior	2.70	0.50	25
Exterior	2.70	0.50	25
Exterior	3.43	0.50	32
Exterior	3.43	0.50	32
Exterior	2.70	0.50	25

Informe de cargas térmicas

Exterior	2.70	0.50	25
Exterior	2.46	0.50	23
Exterior	2.46	0.50	23
Exterior	2.70	0.50	25
Exterior	2.70	0.50	25
Exterior	4.07	0.50	38
Exterior	4.07	0.50	38
Exterior	2.70	0.50	25
Exterior	8.86	0.50	83
Exterior	1.06	0.50	10
Exterior	7.60	0.50	71
Exterior	2.70	0.50	25
Exterior	2.58	0.50	24
Exterior	2.49	0.50	23
Exterior	2.70	0.50	25
Exterior	2.70	0.50	25
Exterior	2.64	0.50	25
Exterior	2.57	0.50	24
Exterior	2.70	0.50	25
Exterior	2.70	0.50	25
Exterior	2.02	0.50	19
Exterior	1.94	0.50	18
Exterior	3.04	0.50	29
Exterior	2.97	0.50	28
Exterior	1.05	0.50	10
Exterior	0.30	0.50	3
Exterior	1.40	0.50	13
Exterior	1.14	0.50	11
Exterior	0.60	0.50	6
Exterior	0.10	0.50	1
Exterior	1.85	0.50	17
Exterior	2.88	0.50	27
Exterior	0.77	0.50	7
Exterior	1.31	0.50	12
Exterior	1.60	0.50	15
Exterior	1.06	0.50	10
Exterior	0.70	0.50	7
Exterior	0.10	0.50	1
Exterior	0.10	0.50	1
Exterior	0.70	0.50	7
Exterior	1.05	0.50	10
Exterior	1.30	0.50	12
Exterior	0.30	0.50	3
Exterior	0.10	0.50	1
Exterior	1.89	0.50	18
Exterior	2.20	0.50	21
Exterior	1.50	0.50	14
Exterior	2.20	0.50	21
Exterior	2.49	0.50	23

Informe de cargas térmicas

Exterior	1.50	0.50		14	
Exterior	1.00	0.50		9	
Exterior	0.60	0.50		6	
Exterior	1.00	0.50		9	
Exterior	0.60	0.50		6	
Exterior	1.00	0.50		9	
Exterior	0.60	0.50		6	
Exterior	1.00	0.50		9	
Exterior	0.60	0.50		6	
Exterior	1.00	0.50		9	
Exterior	0.60	0.50		6	
Exterior	1.00	0.50		9	
Exterior	0.60	0.50		6	
Exterior	2.02	0.50		19	
Exterior	2.50	0.50		24	
Exterior	2.02	0.50		19	
Exterior	2.50	0.50		24	
Exterior	1.20	0.50		11	
Exterior	2.50	0.50		24	
Exterior	1.20	0.50		11	
Exterior	2.50	0.50		24	
TOTAL:				1375	
A (m ²)		U (W/(m ² ·K))	Incl. (°)	Carga sensible (W)	
A través del terreno					
Solera	94.1	0.27	H(180)	364	
TOTAL:				364	
A (m ²)		U (W/(m ² ·K))	b _u	Incl. (°)	Carga sensible (W)
A través de un espacio no calentado (elementos superficiales)					
Tabique	2.9	0.63	0.52	V(90)	18
Tabique	5.1	0.63	0.52	V(90)	32
Tabique	0.8	0.63	0.85	V(90)	8
Tabique	0.8	0.63	0.69	V(90)	7
Tabique	0.3	0.63	0.69	V(90)	2
Tabique	2.8	0.63	0.66	V(90)	22
Tabique	3.5	0.63	0.66	V(90)	27
Tabique	1.6	0.63	0.00	V(90)	0
Tabique	0.1	0.63	0.00	V(90)	0
Tabique	0.1	0.63	0.00	V(90)	0
Tabique	1.6	0.63	0.00	V(90)	0
Tabique	1.6	0.63	0.00	V(90)	0
Tabique	0.1	0.63	0.00	V(90)	0
Tabique	0.3	0.63	0.00	V(90)	0
Tabique	1.5	0.63	0.00	V(90)	0
Tabique	0.4	0.63	0.00	V(90)	0
Tabique	1.9	0.63	0.00	V(90)	0
Tabique	0.3	0.63	0.00	V(90)	0

Informe de cargas térmicas

Tabique	0.3	0.63	0.00	V(90)	0
Tabique	1.9	0.63	0.00	V(90)	0
Tabique	3.8	0.63	0.74	V(90)	33
Tabique	5.0	0.55	0.77	V(90)	40
Tabique	5.7	0.55	0.77	V(90)	45
Tabique	2.1	0.63	0.96	V(90)	24
Tabique	1.9	0.63	0.70	V(90)	16
Tabique	4.3	0.63	0.70	V(90)	36
Forjado entre pisos	10.8	0.53	0.95	H(180)	102
Forjado entre pisos	9.9	0.53	0.95	H(180)	93
Puerta interior	1.3	2.10	0.00	V(90)	0
Puerta interior	2.1	2.10	0.77	V(90)	64
Puerta interior	1.7	2.10	0.70	V(90)	46

TOTAL: 616

	Long. (m ²)	Y (W/(m ² ·K))	b _u	Carga sensible (W)
A través de un espacio no calentado (puentes térmicos lineales)				
Interior	2.70	0.50	0.00	0
Interior	2.70	0.50	0.00	0
Interior	2.70	0.50	0.00	0
Interior	2.70	0.50	0.85	22
Interior	0.30	0.50	1.00	3
Interior	2.70	0.50	0.74	19
Interior	2.70	0.50	0.85	22
Interior	1.40	0.50	0.74	10
Interior	2.70	0.50	0.00	0
Interior	2.70	0.50	0.00	0
Interior	2.70	0.50	0.00	0
Interior	0.55	0.50	1.00	5
Interior	2.70	0.50	0.00	0
Interior	2.70	0.50	0.77	19
Interior	1.76	0.50	0.77	13
Interior	2.70	0.50	0.77	19
Interior	2.88	0.50	0.77	21
Interior	2.70	0.50	0.96	24
Interior	0.77	0.50	0.96	7
Interior	2.70	0.50	0.70	18
Interior	1.31	0.50	0.70	9
Interior	0.34	0.50	0.70	2
Interior	2.70	0.50	0.00	0
Interior	2.70	0.50	0.00	0
Interior	2.70	0.50	0.00	0
Interior	2.70	0.50	0.00	0
Interior	2.70	0.50	0.00	0
Interior	2.70	0.50	0.66	17
Interior	1.05	0.50	0.66	7
Interior	2.70	0.50	0.66	17

Informe de cargas térmicas

Interior	1.30	0.50	0.66	8
Interior	2.70	0.50	0.69	17
Interior	0.30	0.50	1.00	3
Interior	0.10	0.50	1.00	1
Interior	1.82	0.50	0.52	9
Interior	0.70	0.50	0.00	0
Interior	2.10	0.50	0.00	0
Interior	0.70	0.50	0.00	0
Interior	2.10	0.50	0.00	0
Interior	1.00	0.50	0.77	7
Interior	2.10	0.50	0.77	15
Interior	1.00	0.50	0.77	7
Interior	2.10	0.50	0.77	15
Interior	0.80	0.50	0.70	5
Interior	2.10	0.50	0.70	14
Interior	0.80	0.50	0.70	5
Interior	2.10	0.50	0.70	14
TOTAL:				374

Abreviaturas

Ori.	Orientación
A	Superficie
U	Coefficiente de transmisión de calor
U _{global}	Coefficiente de transmisión térmica global del hueco
e _k	Factor de corrección por orientación
b _u	Factor de corrección del espacio adyacente
Incl.	Ángulo de inclinación
Long.	Longitud
Y	Coefficiente de transmisión térmica lineal del puente térmico

Pérdidas de calor por ventilación e infiltración

	Caudal de aire (l/s)	Recuperación de calor latente (W)	Recuperación de calor sensible (W)	Carga latente (W)	Carga sensible (W)
Ventilación					
Ventilación	288	0	-3496	0	3496
TOTAL:				0	3496

Carga total de calefacción

Carga total por unidad de superficie (W/m ²)	Factor de calor sensible	Carga latente (W)	Mayoración de la carga latente (0.0%) (W)	Carga sensible (W)	Mayoración de la carga sensible (0.0%) (W)	CARGA TOTAL DE CALEFACCIÓN
77.44	1.00	0	0	7269	0	7269 W

Informe de cargas térmicas

Carga máxima de calefacción

Recinto: Espai Preparacio

Zona: Comedor Social

Superficie útil = 18.95 m² Volumen neto = 52.07 m³

Condiciones de diseño

Interiores:

Exteriores:

Temperatura del aire = 21.0 °C

Temperatura seca = 2.2 °C

Humedad relativa = 50.00 %

Humedad relativa = 90.00 %

Temperatura del terreno = 6.7 °C

Pérdidas de calor por conducción

	Ori. (°)	A (m ²)	U (W/(m ² ·K))	Incl. (°)	Carga sensible (W)
Al exterior (elementos superficiales opacos)					
Fachada (NE)	NE(46)	9.5	0.39	V(90)	69
Fachada (SE)	SE(136)	10.8	0.39	V(90)	79
TOTAL:					148

	Ori. (°)	A (m ²)	U _{global} (W/(m ² ·K))	Incl. (°)	Carga sensible (W)
Al exterior (huecos)					
Puerta exterior	NE(46)	1.9	5.70	V(90)	203
TOTAL:					203

	Long. (m)	Y (W/(m ² ·K))	Carga sensible (W)
Al exterior (puentes térmicos lineales)			
Exterior	2.70	0.50	25
Exterior	2.70	0.50	25
Exterior	4.20	0.50	40
Exterior	2.58	0.50	24
Exterior	1.62	0.50	15
Exterior	4.00	0.50	38
Exterior	2.20	0.50	21
Exterior	1.70	0.50	16
Exterior	0.60	0.50	6
Exterior	0.10	0.50	1
Exterior	0.10	0.50	1
Exterior	1.14	0.50	11
Exterior	1.86	0.50	17
Exterior	2.04	0.50	19
Exterior	1.14	0.50	11
Exterior	0.90	0.50	8
Exterior	2.10	0.50	20
Exterior	0.90	0.50	8
Exterior	2.10	0.50	20

Informe de cargas térmicas

					TOTAL:	326
	A (m ²)	U (W/(m ² ·K))	Incl. (°)			Carga sensible (W)
A través del terreno						
Solera	19.0	0.27	H(180)			73
					TOTAL:	73
	A (m ²)	U (W/(m ² ·K))	b _u	Incl. (°)		Carga sensible (W)
A través de un espacio no calentado (elementos superficiales)						
Tabique	0.3	0.63	0.00	V(90)		0
Tabique	0.3	0.63	0.00	V(90)		0
Tabique	0.4	0.63	0.00	V(90)		0
Tabique	5.5	0.63	0.89	V(90)		58
Tabique	0.7	0.63	0.89	V(90)		7
Tabique	3.1	0.63	0.74	V(90)		28
Forjado entre pisos	2.0	0.53	0.95	H(180)		19
Puerta interior	1.3	2.10	0.00	V(90)		0
Puerta interior	0.2	2.10	0.00	V(90)		0
Puerta interior	0.2	2.10	0.00	V(90)		0
Puerta interior	2.4	2.10	0.89	V(90)		84
Puerta interior	1.9	2.10	0.74	V(90)		56
					TOTAL:	252
	Long. (m ²)	Y (W/(m ² ·K))	b _u			Carga sensible (W)
A través de un espacio no calentado (puentes térmicos lineales)						
Interior	2.70	0.50	0.00			0
Interior	2.70	0.50	0.00			0
Interior	2.70	0.50	0.00			0
Interior	2.70	0.50	0.74			19
Interior	2.70	0.50	0.89			23
Interior	1.86	0.50	0.74			13
Interior	2.70	0.50	0.89			23
Interior	2.04	0.50	0.89			17
Interior	1.07	0.50	0.89			9
Interior	0.80	0.50	0.00			0
Interior	2.10	0.50	0.00			0
Interior	0.80	0.50	0.00			0
Interior	2.10	0.50	0.00			0
Interior	0.20	0.50	0.00			0
Interior	2.10	0.50	0.00			0
Interior	0.20	0.50	0.00			0
Interior	2.10	0.50	0.00			0
Interior	0.20	0.50	0.00			0
Interior	2.10	0.50	0.00			0
Interior	0.20	0.50	0.00			0
Interior	2.10	0.50	0.00			0
Interior	1.14	0.50	0.89			10

Informe de cargas térmicas

Interior	2.10	0.50	0.89		18
Interior	1.14	0.50	0.89		10
Interior	2.10	0.50	0.89		18
Interior	0.90	0.50	0.74		6
Interior	2.10	0.50	0.74		15
Interior	0.90	0.50	0.74		6
Interior	2.10	0.50	0.74		15
TOTAL:					200

Abreviaturas

Ori.	Orientación
A	Superficie
U	Coefficiente de transmisión de calor
U_{global}	Coefficiente de transmisión térmica global del hueco
e_k	Factor de corrección por orientación
b_u	Factor de corrección del espacio adyacente
Incl.	Ángulo de inclinación
Long.	Longitud
Y	Coefficiente de transmisión térmica lineal del puente térmico

Pérdidas de calor por ventilación e infiltración

	Caudal de aire (l/s)	Recuperación de calor latente (W)	Recuperación de calor sensible (W)	Carga latente (W)	Carga sensible (W)
Ventilación					
Ventilación	32	0	-388	0	388
TOTAL:				0	388

Carga total de calefacción

Carga total por unidad de superficie (W/m ²)	Factor de calor sensible	Carga latente (W)	Mayoración de la carga latente (0.0%) (W)	Carga sensible (W)	Mayoración de la carga sensible (0.0%) (W)	CARGA TOTAL DE CALEFACCIÓN
83.88	1.00	0	0	1590	0	1590 W

Informe de cargas térmicas

Carga máxima de calefacción

Recinto: Zona de descans

Zona: Comedor Social

Superficie útil = 78.24 m² Volumen neto = 213.64 m³

Condiciones de diseño

Interiores:

Exteriores:

Temperatura del aire = 21.0 °C

Temperatura seca = 2.2 °C

Humedad relativa = 50.00 %

Humedad relativa = 90.00 %

Temperatura del terreno = 6.7 °C

Pérdidas de calor por conducción

	Ori. (°)	A (m ²)	U (W/(m ² ·K))	Incl. (°)	Carga sensible (W)
Al exterior (elementos superficiales opacos)					
Cubierta	N(0)	79.1	0.27	H(0)	409
Fachada (SE)	SE(136)	15.5	0.39	V(90)	113
Fachada (SE)	SE(136)	7.1	0.39	V(90)	52
Fachada (SO)	SO(226)	20.7	0.39	V(90)	151
Fachada (NE)	NE(46)	4.9	0.33	V(90)	30
TOTAL:					755

	Long. (m)	Y (W/(m ² ·K))	Carga sensible (W)
Al exterior (puentes térmicos lineales)			
Exterior	2.70	0.50	25
Exterior	2.70	0.50	25
Exterior	1.50	0.50	14
Exterior	1.31	0.50	12
Exterior	2.67	0.50	25
Exterior	5.75	0.50	54
Exterior	2.70	0.50	25
Exterior	2.70	0.50	25
Exterior	2.20	0.50	21
Exterior	0.23	0.50	2
Exterior	2.63	0.50	25
Exterior	2.70	0.50	25
Exterior	7.68	0.50	72
Exterior	7.68	0.50	72
Exterior	0.62	0.50	6
Exterior	3.46	0.50	33
Exterior	2.68	0.50	25
Exterior	2.70	0.50	25
Exterior	1.40	0.50	13
Exterior	2.70	0.50	25
Exterior	0.78	0.50	7
Exterior	0.59	0.50	6

Informe de cargas térmicas

Exterior	0.34	0.50	3
Exterior	1.80	0.50	17
Exterior	0.67	0.50	6
Exterior	0.10	0.50	1
Exterior	0.67	0.50	6
Exterior	0.43	0.50	4
Exterior	0.69	0.50	6
Exterior	0.10	0.50	1
Exterior	0.69	0.50	6

TOTAL: 616

	A (m ²)	U (W/(m ² ·K))	b _u	Incl. (°)	Carga sensible (W)
--	------------------------	------------------------------	----------------	--------------	-----------------------

A través de un espacio no calentado (elementos superficiales)

Forjado entre pisos	1.8	0.29	1.00	H(180)	9
Forjado entre pisos	5.0	0.53	0.77	H(180)	39
Forjado entre pisos	0.9	0.53	0.96	H(180)	9
Forjado entre pisos	0.4	0.53	0.70	H(180)	3
Tabique	1.7	0.63	0.00	V(90)	0
Tabique	1.8	0.63	0.01	V(90)	0
Tabique	0.3	0.63	0.01	V(90)	0
Tabique	1.8	0.63	0.01	V(90)	0
Tabique	1.8	0.63	0.00	V(90)	0
Tabique	0.1	0.63	0.00	V(90)	0
Tabique	1.8	0.63	0.00	V(90)	0
Tabique	1.2	0.63	0.94	V(90)	13
Tabique	1.9	0.63	0.35	V(90)	8
Tabique	0.3	0.63	0.35	V(90)	1
Tabique	1.9	0.63	0.35	V(90)	8
Tabique	5.3	0.63	0.70	V(90)	44
Tabique	3.8	0.63	0.70	V(90)	31
Puerta interior	1.9	2.10	0.70	V(90)	52

TOTAL: 218

	Long. (m ²)	Y (W/(m ² ·K))	b _u	Carga sensible (W)
--	----------------------------	------------------------------	----------------	-----------------------

A través de un espacio no calentado (puentes térmicos lineales)

Interior	2.70	0.50	0.00	0
Interior	2.70	0.50	0.70	18
Interior	2.70	0.50	0.70	18
Interior	1.26	0.50	0.77	9
Interior	2.70	0.50	0.01	0
Interior	2.70	0.50	0.01	0
Interior	2.70	0.50	0.00	0
Interior	2.70	0.50	0.00	0
Interior	0.23	0.50	0.94	2
Interior	2.70	0.50	0.35	9
Interior	2.70	0.50	0.35	9
Interior	2.88	0.50	0.77	21
Interior	1.76	0.50	0.77	13

Informe de cargas térmicas

Interior	1.75	0.50	0.77	13
Interior	0.34	0.50	0.96	3
Interior	0.77	0.50	0.96	7
Interior	1.75	0.50	0.77	13
Interior	2.88	0.50	0.77	21
Interior	0.34	0.50	0.70	2
Interior	1.76	0.50	0.77	13
Interior	0.77	0.50	0.96	7
Interior	1.31	0.50	0.70	9
Interior	0.34	0.50	0.70	2
Interior	0.34	0.50	0.96	3
Interior	1.31	0.50	0.70	9
Interior	0.90	0.50	0.70	6
Interior	2.10	0.50	0.70	14
Interior	0.90	0.50	0.70	6
Interior	2.10	0.50	0.70	14
TOTAL:				238

Abreviaturas

Ori.	Orientación
A	Superficie
U	Coefficiente de transmisión de calor
e _k	Factor de corrección por orientación
b _u	Factor de corrección del espacio adyacente
Incl.	Ángulo de inclinación
Long.	Longitud
Y	Coefficiente de transmisión térmica lineal del puente térmico

Pérdidas de calor por ventilación e infiltración

	Caudal de aire (l/s)	Recuperación de calor latente (W)	Recuperación de calor sensible (W)	Carga latente (W)	Carga sensible (W)
Ventilación					
Ventilación	192	0	-2330	0	2330
TOTAL:				0	2330

Carga total de calefacción

Carga total por unidad de superficie (W/m ²)	Factor de calor sensible	Carga latente (W)	Mayoración de la carga latente (0.0%) (W)	Carga sensible (W)	Mayoración de la carga sensible (0.0%) (W)	CARGA TOTAL DE CALEFACCIÓN
53.15	1.00	0	0	4158	0	4158 W

Informe de cargas térmicas

Carga máxima de calefacción

Recinto: Sala ordenadors

Zona: Comedor Social

Superficie útil = 29.30 m² Volumen neto = 79.11 m³

Condiciones de diseño

Interiores:

Exteriores:

Temperatura del aire = 21.0 °C

Temperatura seca = 2.2 °C

Humedad relativa = 50.00 %

Humedad relativa = 90.00 %

Temperatura del terreno = 6.7 °C

Pérdidas de calor por conducción

	Ori. (°)	A (m ²)	U (W/(m ² .K))	Incl. (°)	Carga sensible (W)
Al exterior (elementos superficiales opacos)					
Cubierta	N(0)	29.3	0.27	H(0)	151
Fachada (NE)	NE(46)	14.0	0.39	V(90)	102
Fachada (SE)	SE(136)	6.8	0.39	V(90)	50
TOTAL:					303

	Long. (m)	Y (W/(m ² .K))	Carga sensible (W)
Al exterior (puentes térmicos lineales)			
Exterior	2.70	0.50	25
Exterior	2.70	0.50	25
Exterior	1.38	0.50	13
Exterior	5.20	0.50	49
Exterior	2.70	0.50	25
Exterior	1.74	0.50	16
Exterior	2.29	0.50	22
Exterior	3.46	0.50	33
Exterior	0.40	0.50	4
Exterior	2.70	0.50	25
Exterior	2.53	0.50	24
Exterior	2.53	0.50	24
Exterior	0.15	0.50	1
Exterior	0.50	0.50	5
Exterior	4.80	0.50	45
Exterior	0.62	0.50	6
Exterior	0.10	0.50	1
Exterior	0.23	0.50	2
Exterior	0.62	0.50	6
Exterior	3.62	0.50	34

TOTAL: 385

A (m ²)	U (W/(m ² .K))	b _u	Incl. (°)	Carga sensible (W)
------------------------	------------------------------	----------------	--------------	-----------------------

Informe de cargas térmicas

A través de un espacio no calentado (elementos superficiales)

Forjado entre pisos	6.4	0.29	1.00	H(180)	34
Forjado entre pisos	3.9	0.29	1.00	H(180)	21
Tabique	11.0	0.55	0.95	V(90)	108
Tabique	1.7	0.63	0.00	V(90)	0
Tabique	0.3	0.63	0.00	V(90)	0
Tabique	0.4	0.63	0.47	V(90)	2
Tabique	1.4	0.63	0.47	V(90)	8
Tabique	0.6	0.63	0.66	V(90)	5
Tabique	1.7	0.63	0.66	V(90)	13
Tabique	2.9	0.63	0.78	V(90)	27
Tabique	6.2	0.63	0.78	V(90)	57
Tabique	1.1	0.63	0.70	V(90)	9
Puerta interior	1.8	2.10	0.78	V(90)	55
TOTAL:					339

	Long. (m ²)	Y (W/(m ² ·K))	b _u	Carga sensible (W)
--	----------------------------	------------------------------	----------------	-----------------------

A través de un espacio no calentado (puentes térmicos lineales)

Interior	2.70	0.50	0.78	20
Interior	1.74	0.50	0.78	13
Interior	2.70	0.50	0.78	20
Interior	2.29	0.50	0.78	17
Interior	2.70	0.50	0.00	0
Interior	2.70	0.50	0.70	18
Interior	0.26	0.50	0.70	2
Interior	2.70	0.50	0.47	12
Interior	0.15	0.50	1.00	1
Interior	2.70	0.50	0.47	12
Interior	0.50	0.50	1.00	5
Interior	2.70	0.50	0.00	0
Interior	2.04	0.50	0.89	17
Interior	2.70	0.50	0.00	0
Interior	2.70	0.50	0.66	17
Interior	0.23	0.50	0.66	1
Interior	0.62	0.50	0.66	4
Interior	2.04	0.50	0.89	17
Interior	0.71	0.50	0.95	6
Interior	0.96	0.50	1.00	9
Interior	0.85	0.50	0.78	6
Interior	2.10	0.50	0.78	15
Interior	0.85	0.50	0.78	6
Interior	2.10	0.50	0.78	15
TOTAL:				234

Abreviaturas

Ori.	Orientación
A	Superficie
U	Coefficiente de transmisión de calor

Informe de cargas térmicas

e _k	Factor de corrección por orientación
b _u	Factor de corrección del espacio adyacente
Incl.	Ángulo de inclinación
Long.	Longitud
Y	Coefficiente de transmisión térmica lineal del puente térmico

Pérdidas de calor por ventilación e infiltración

	Caudal de aire (l/s)	Recuperación de calor latente (W)	Recuperación de calor sensible (W)	Carga latente (W)	Carga sensible (W)
Ventilación					
Ventilación	64	0	-777	0	777
			TOTAL:	0	777

Carga total de calefacción						
Carga total por unidad de superficie (W/m ²)	Factor de calor sensible	Carga latente (W)	Mayoración de la carga latente (0.0%) (W)	Carga sensible (W)	Mayoración de la carga sensible (0.0%) (W)	CARGA TOTAL DE CALEFACCIÓN
69.57	1.00	0	0	2039	0	2039 W

Informe de cargas térmicas

2.3. Gráficas

Sala Menjador

Carga máxima de refrigeración (21 de Junio a las 17h)

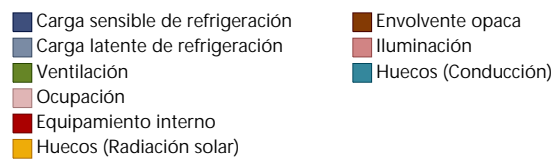
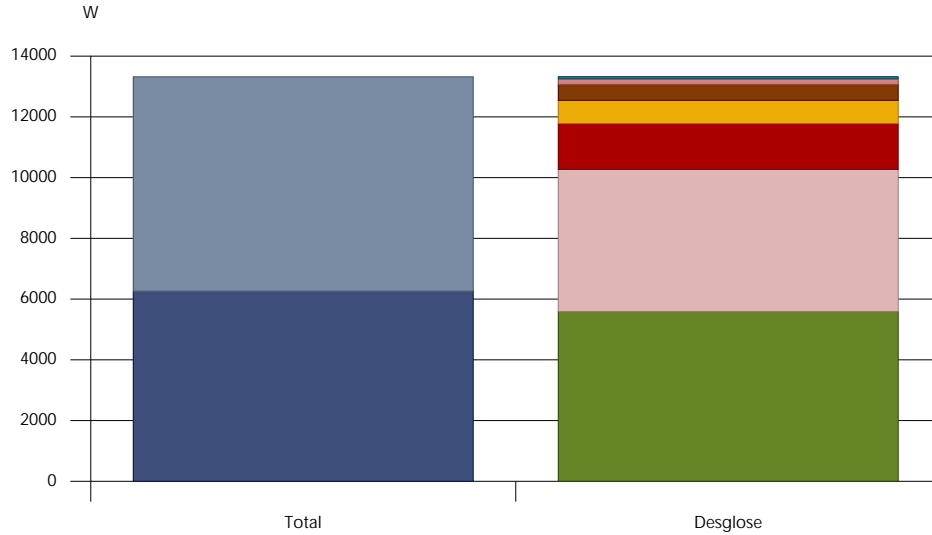

Carga máxima de calefacción

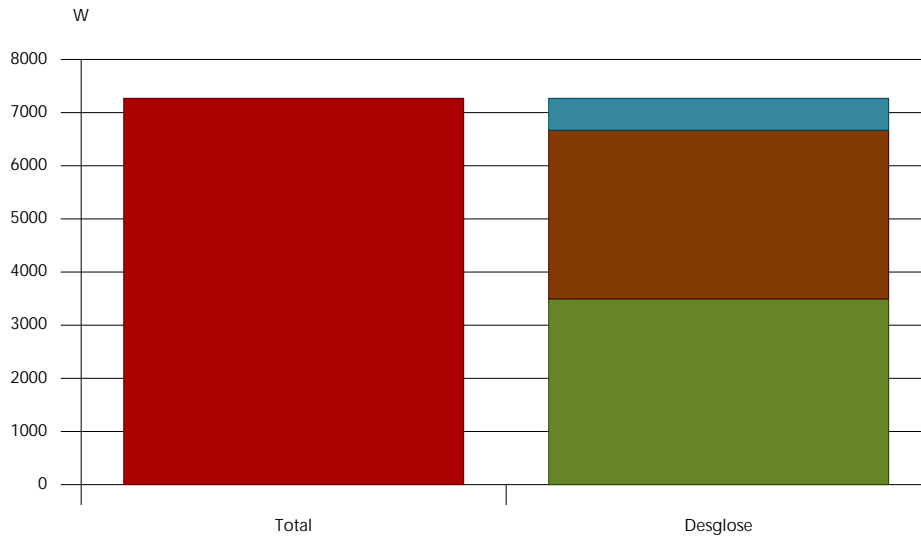

Evolución horaria de la carga de refrigeración (21 de Junio)

Informe de cargas térmicas

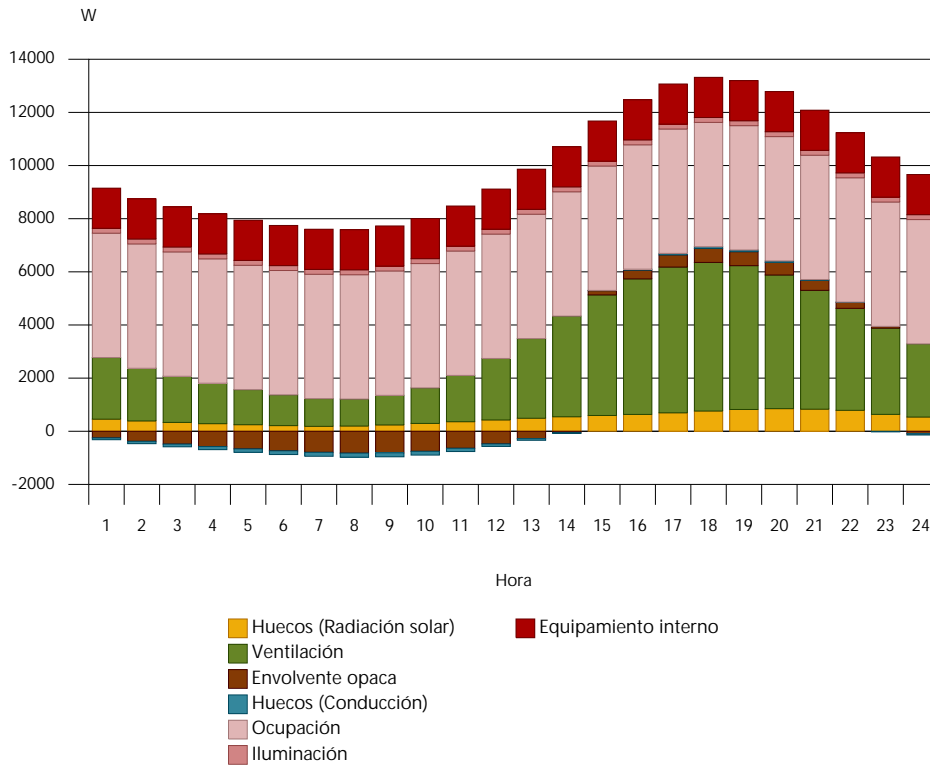

Evolución anual de la carga máxima simultánea de refrigeración

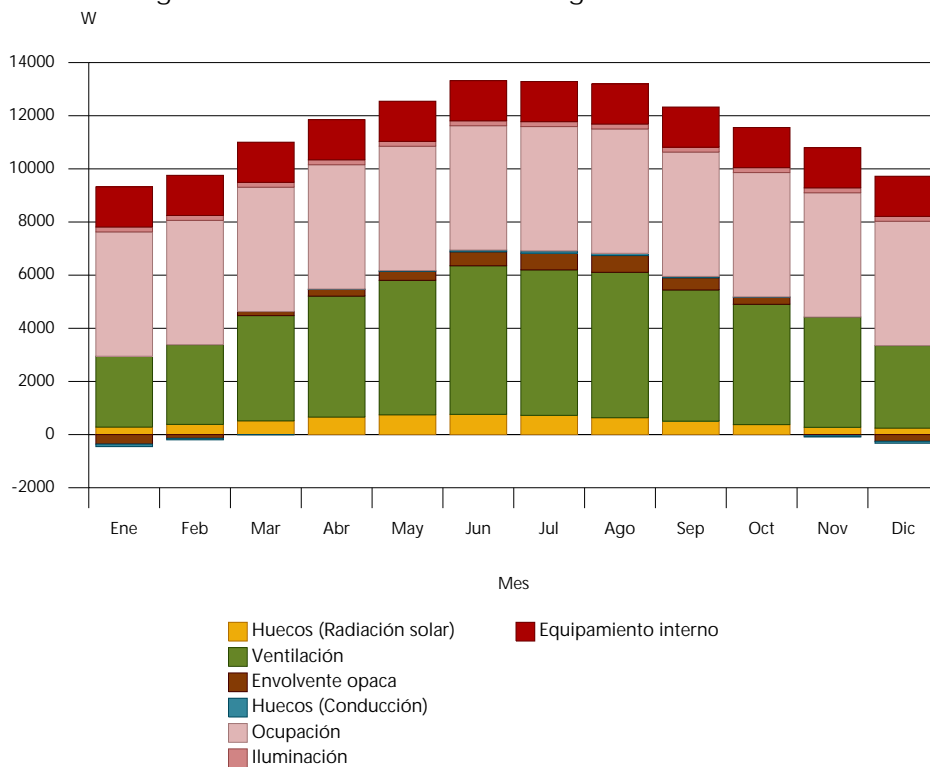

Informe de cargas térmicas

Espai Preparacio

Carga máxima de refrigeración (21 de Julio a las 17h)

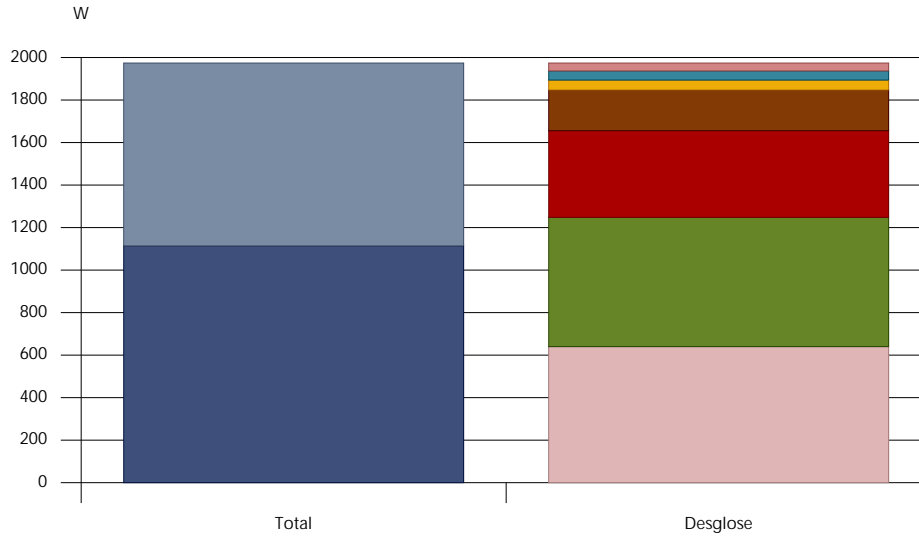

- Carga sensible de refrigeración
- Carga latente de refrigeración
- Ocupación
- Ventilación
- Equipamiento interno
- Envolvente opaca
- Huecos (Radiación solar)
- Huecos (Conducción)
- Iluminación

Carga máxima de calefacción

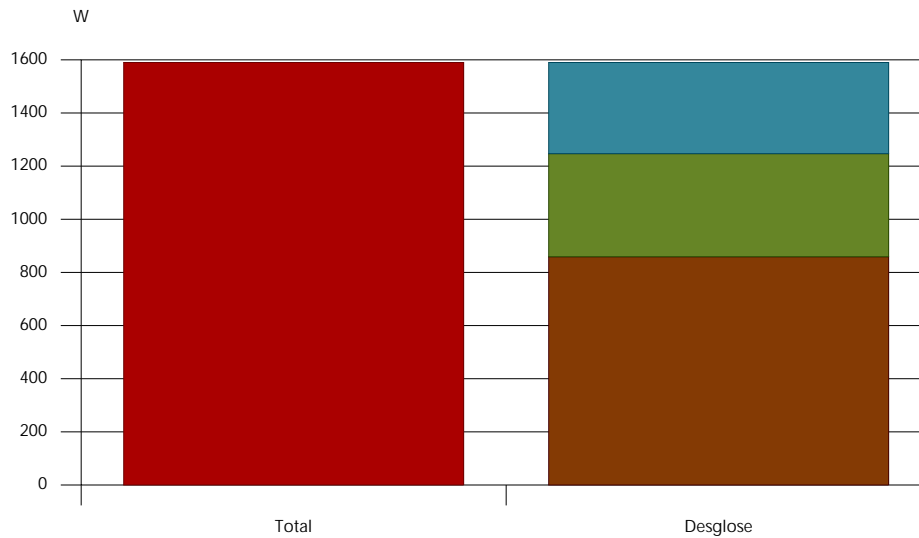

- Carga sensible de calefacción
- Carga latente de calefacción
- Envolvente opaca
- Ventilación
- Huecos (Conducción)

Evolución horaria de la carga de refrigeración (21 de Julio)

Informe de cargas térmicas

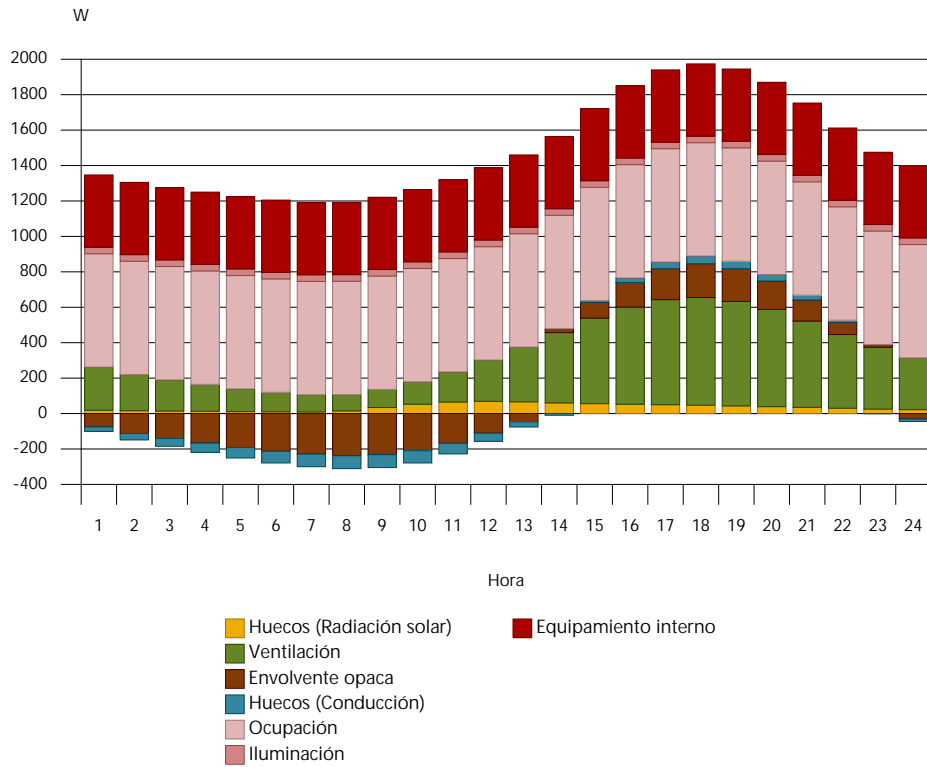

Evolución anual de la carga máxima simultánea de refrigeración

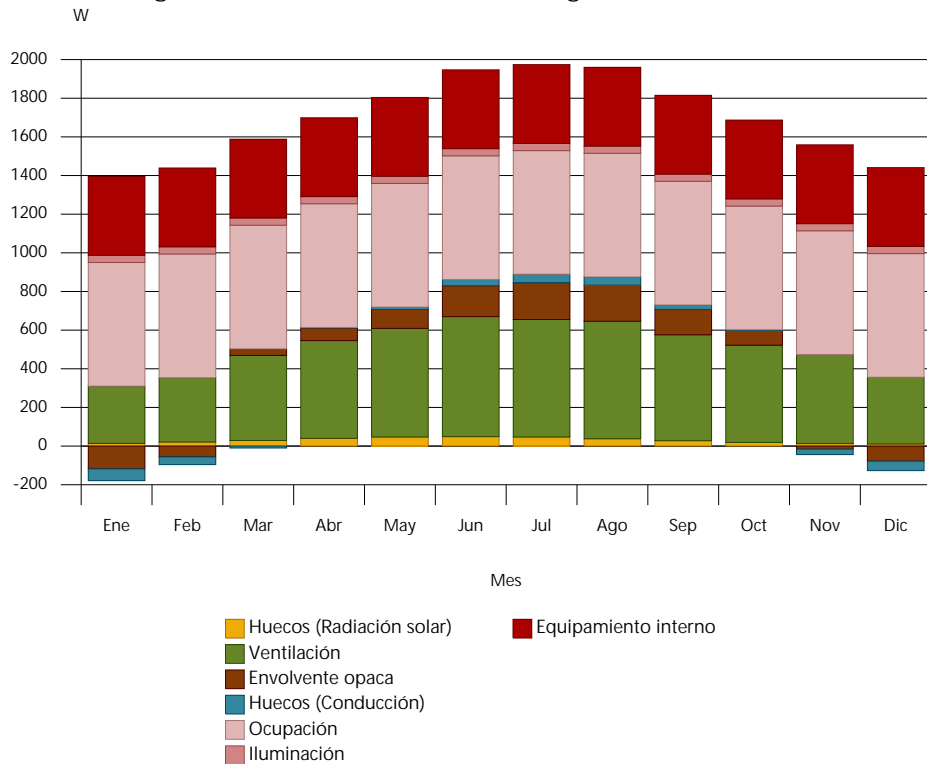

Informe de cargas térmicas

Zona de descans

Carga máxima de refrigeración (21 de Junio a las 17h)

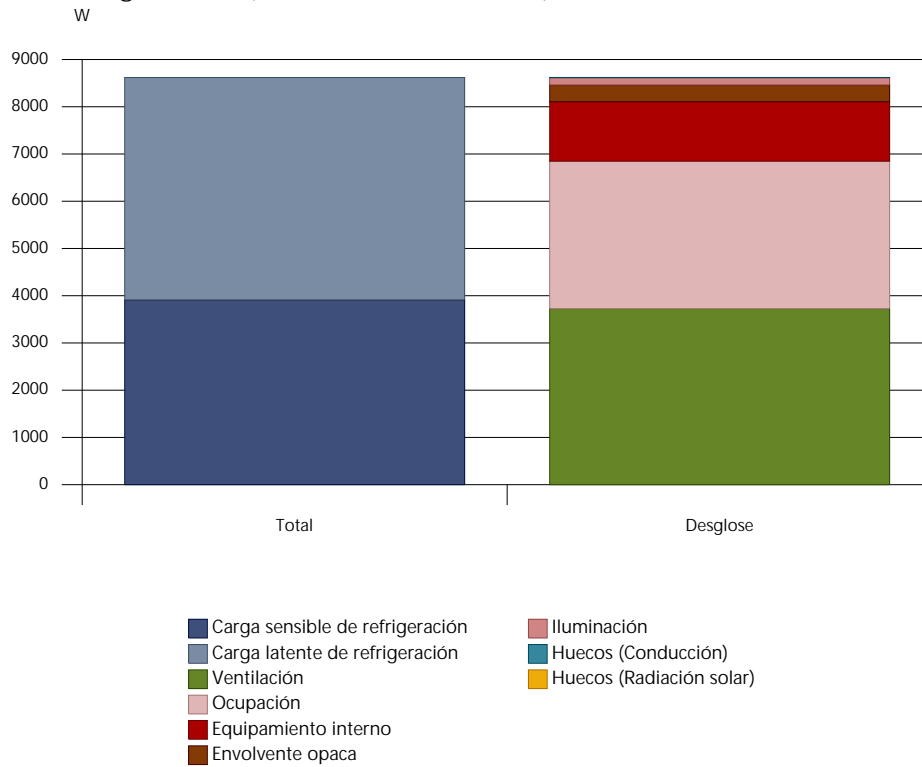

Carga máxima de calefacción

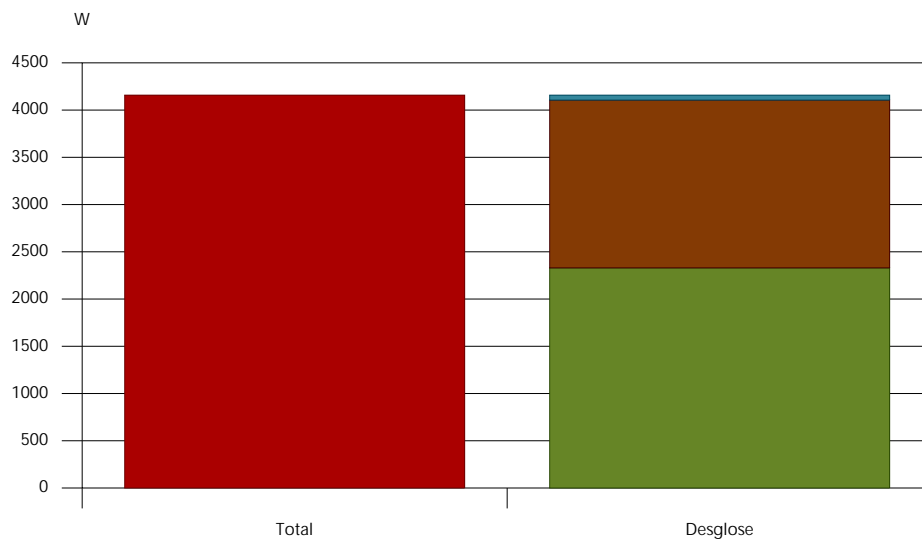

■ Carga sensible de calefacción ■ Carga latente de calefacción ■ Ventilación ■ Envolvente opaca ■ Huecos (Conducción)

Evolución horaria de la carga de refrigeración (21 de Junio)

Informe de cargas térmicas

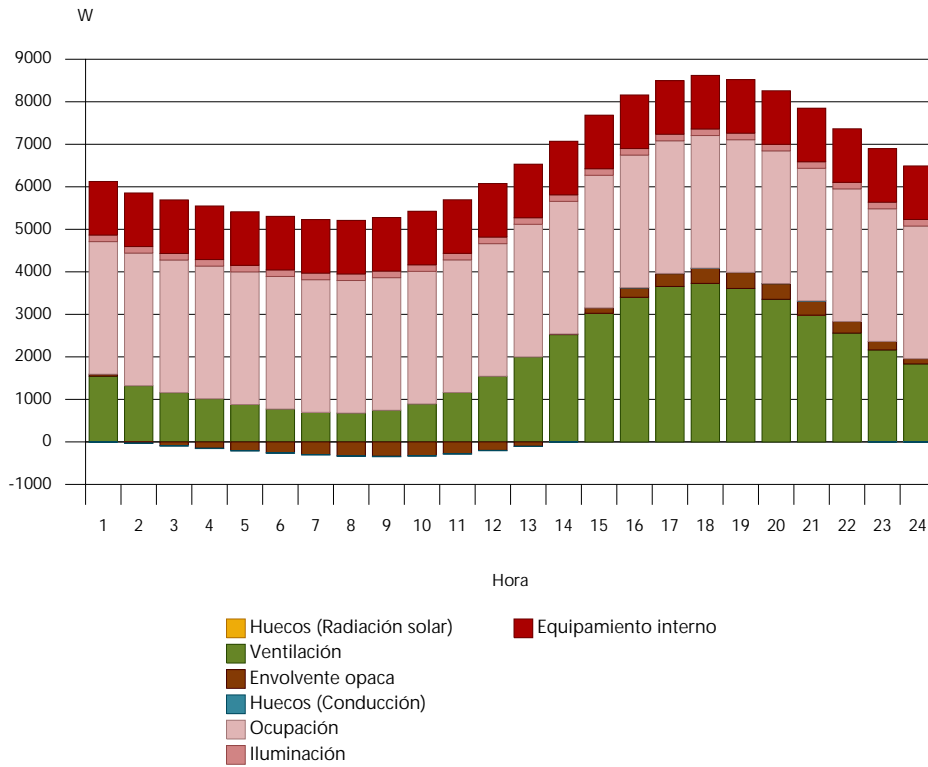

Evolución anual de la carga máxima simultánea de refrigeración

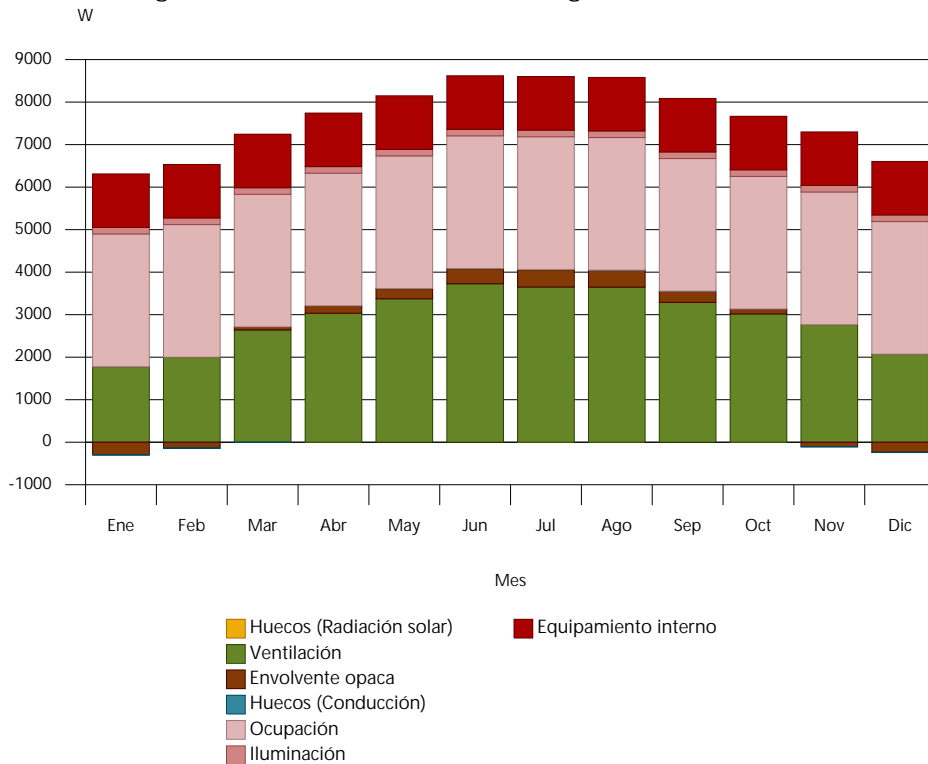

Informe de cargas térmicas

Sala ordenadors

Carga máxima de refrigeración (21 de Julio a las 17h)

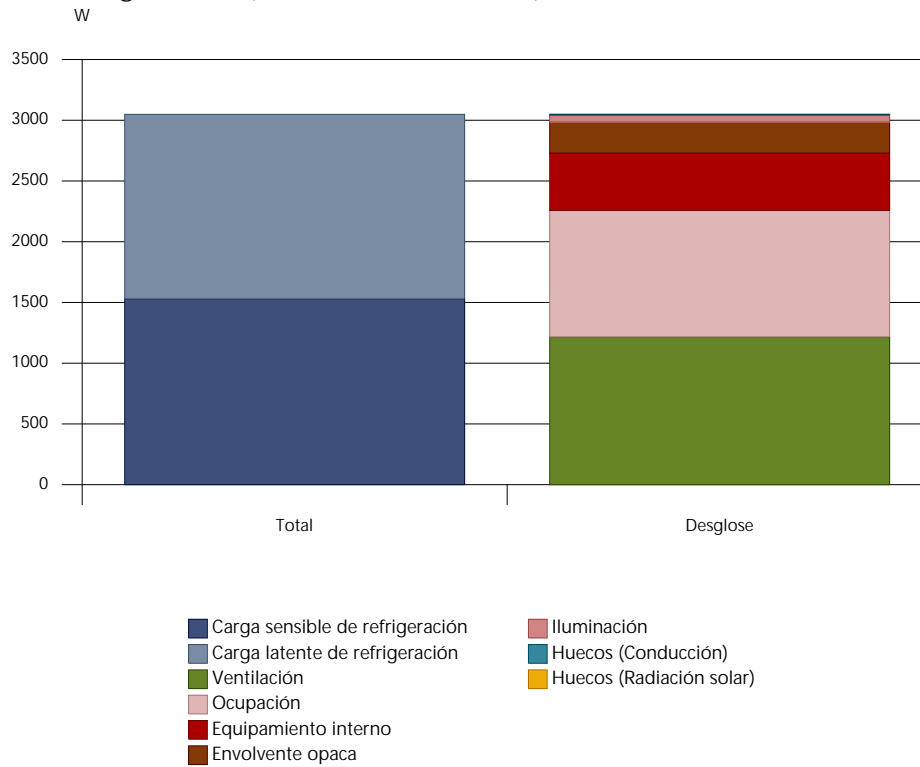

Carga máxima de calefacción

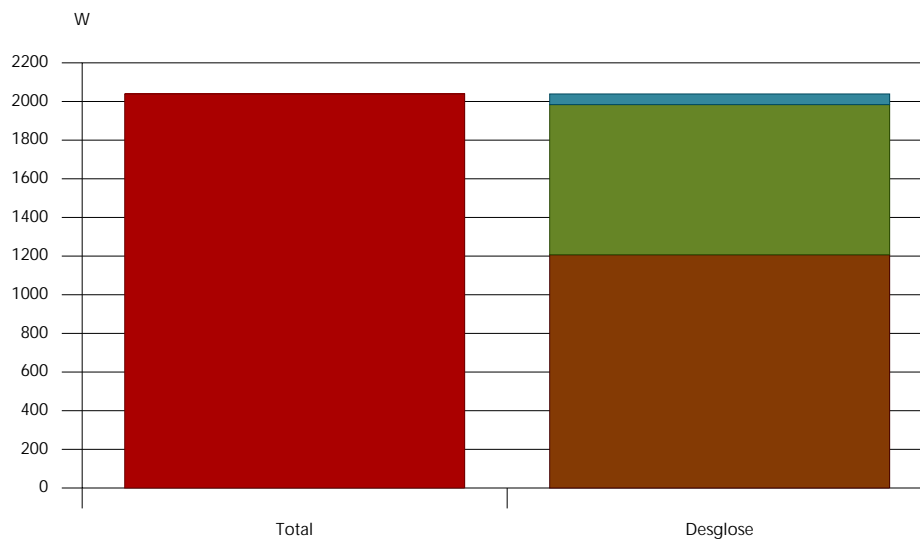

■ Carga sensible de calefacción ■ Carga latente de calefacción ■ Envolvente opaca ■ Ventilación ■ Huecos (Conducción)

Evolución horaria de la carga de refrigeración (21 de Julio)

Informe de cargas térmicas

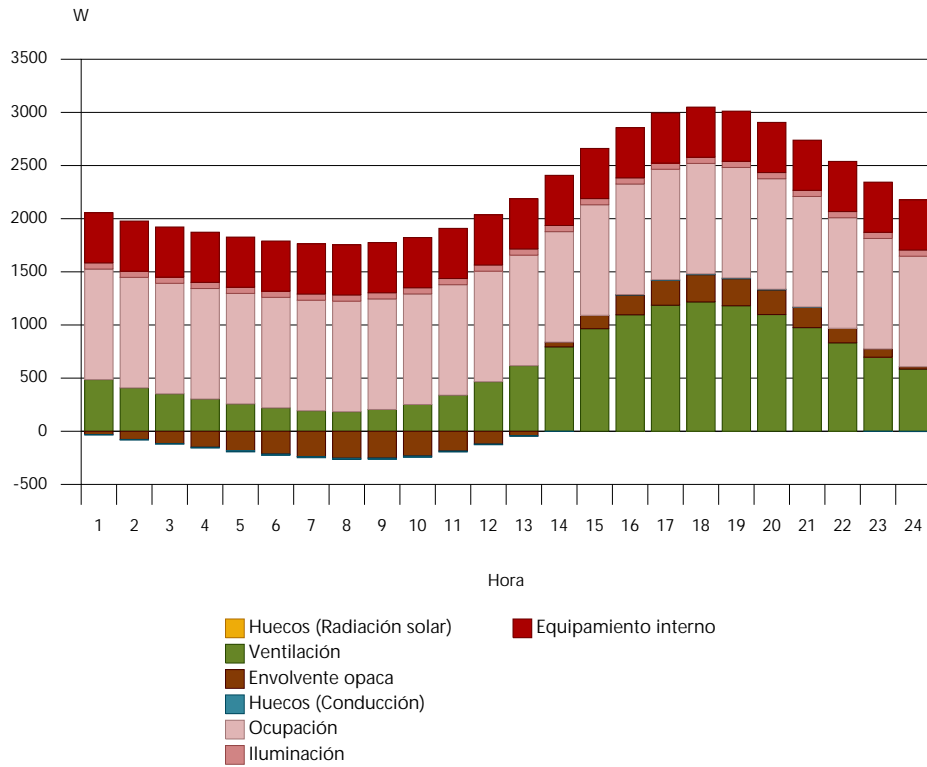

Evolución anual de la carga máxima simultánea de refrigeración

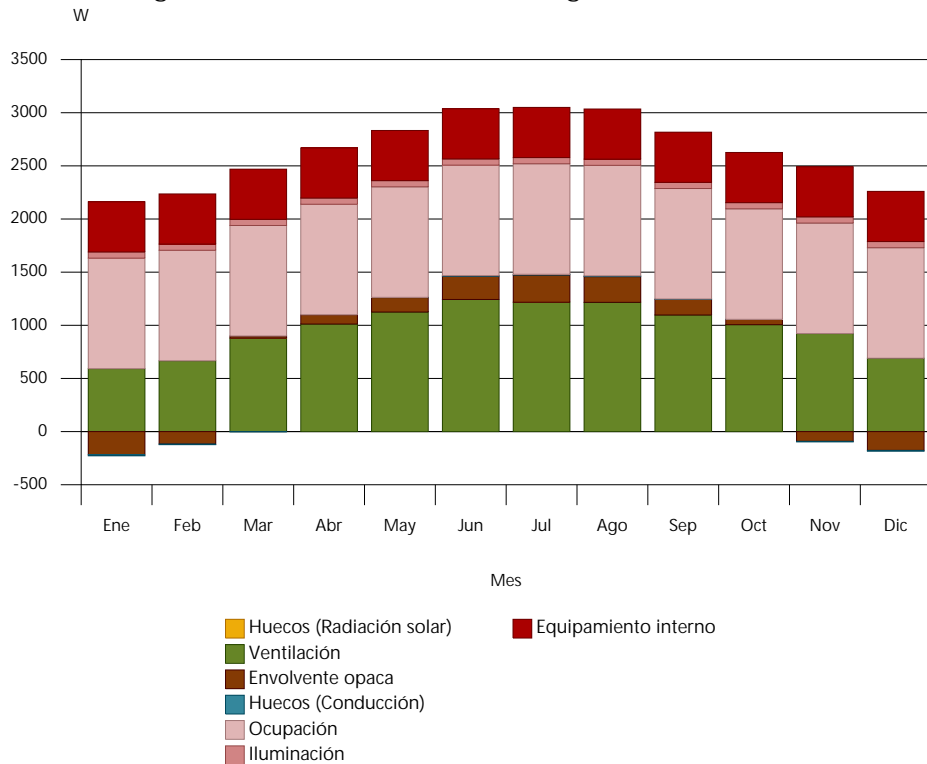

ANNEX N°5 – FITXES

TUBO HELICOIDAL

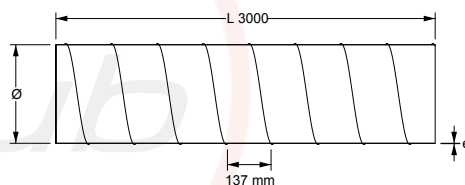
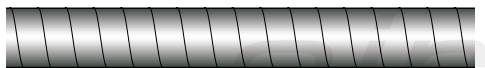

Código producto: Reeaaa

Referencia _____
 Espesor _____
 Diámetro _____

Ejemplo: R05200

Descripción:

Conducto circular helicoidal construido a partir de fleje de acero galvanizado engatillado helicoidalmente y fabricado con maquinaria Spiro®. Superficie interior totalmente lisa. Longitud standard 3 mts.

Material:

Fleje de acero galvanizado de 137mm de ancho con recubrimiento de zinc calidad Z200-Z275 de espesores 0.5, 0.6, 0.7, 0.8, 1 y 1.2 mm según del diámetro.

Diámetros disponibles:

Desde Ø 80 a Ø 1600.

Tipo de unión:

Enchufable (accesorios macho y tubos hembra en ambas bocas). Unión mediante tornillos autotaladrantes o remaches.

LONGITUDES ESPECIALES	ESPEORES ESPECIALES	BRIDA METU
AISLAMIENTO AIR CLIMA	LACADO RAL	

Ø	πØ m²	espesor	peso Kg mt/lin	tol (mm)
80	0,3	0,5mm	1,1	80,0-80,5
100	0,3	0,5mm	1,3	100,0-100,5
125	0,4	0,5mm	1,6	125,0-125,5
135	0,4	0,5mm	1,8	135,0-135,5
150	0,5	0,5mm	2,0	150,0-150,6
160	0,5	0,5mm	2,1	160,0-160,6
175	0,5	0,5mm	2,3	175,0-175,7
200	0,6	0,5mm	2,6	200,0-200,7
225	0,7	0,5mm	3,0	225,0-225,8
250	0,8	0,5mm	3,3	250,0-250,8
275	0,9	0,5mm	3,6	275,0-275,9
300	0,9	0,6mm	4,8	300,0-300,9
315	1,0	0,6mm	5,0	315,0-315,9
350	1,1	0,6mm	5,5	350,0-356,0
400	1,3	0,7mm	7,4	400,0-401,0
450	1,4	0,7mm	8,3	450,0-451,1
500	1,6	0,7mm	9,2	500,0-501,1
550	1,7	0,7mm	10,2	550,0-551,2
600	1,9	0,7mm	11,1	600,0-601,2
630	2,0	0,7mm	11,6	630,0-631,2
650	2,0	0,7mm	12,0	650,0-651,3
700	2,2	0,7mm	12,9	700,0-701,5
750	2,4	0,8mm	15,8	750,0-751,6
800	2,5	0,8mm	16,9	800,0-801,6
850	2,7	0,8mm	17,9	850,0-851,7
900	2,8	1,0mm	23,8	900,0-902,0
950	3,0	1,0mm	25,1	950,0-952,0
1000	3,1	1,0mm	26,4	1000,0-1002,0
1050	3,3	1,0mm	27,7	1050,0-1052,0
1100	3,5	1,0mm	29,0	1100,0-1102,5
1150	3,6	1,0mm	30,3	1150,0-1152,5
1200	3,8	1,0mm	31,7	1200,0-1202,5
1250	3,9	1,0mm	33,0	1250,0-1252,5
1300	4,1	1,0mm	34,3	1300,0-1302,5
1400	4,4	1,2mm	44,3	1400,0-1402,5
1500	4,7	1,2mm	47,5	1500,0-1502,5
1600	5,0	1,2mm	50,7	1600,0-1602,5

8,10,12 HP: AJY072LELDH / AJY090LELDH / AJY108LELDH
 14,16,18 HP: AJY126LELDH / AJY144LELDH / AJY162LELDH



8, 10, 12 HP
 14, 16, 18 HP

Efficiency in actual operating conditions

The use of a large heat exchanger and a high-efficiency Scroll compressor achieves class-leading EER/COP (Max. Heating) in all models.

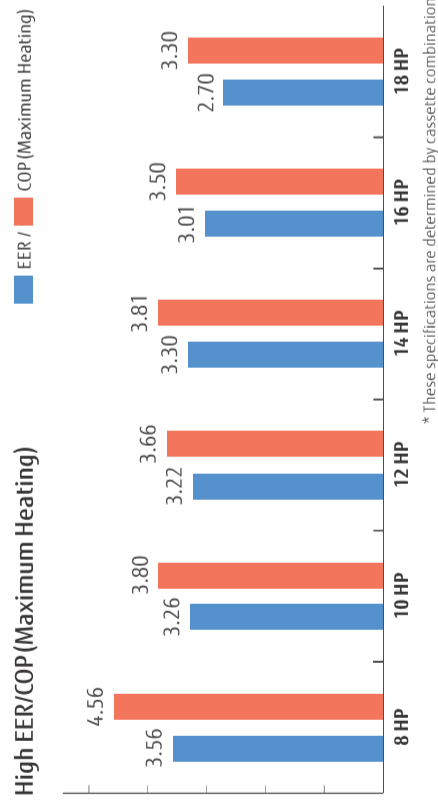

Long pipe length

Our advanced refrigerant control technology extends the maximum allowable length of refrigerant piping to 400 m. This provides high flexibility in system design.

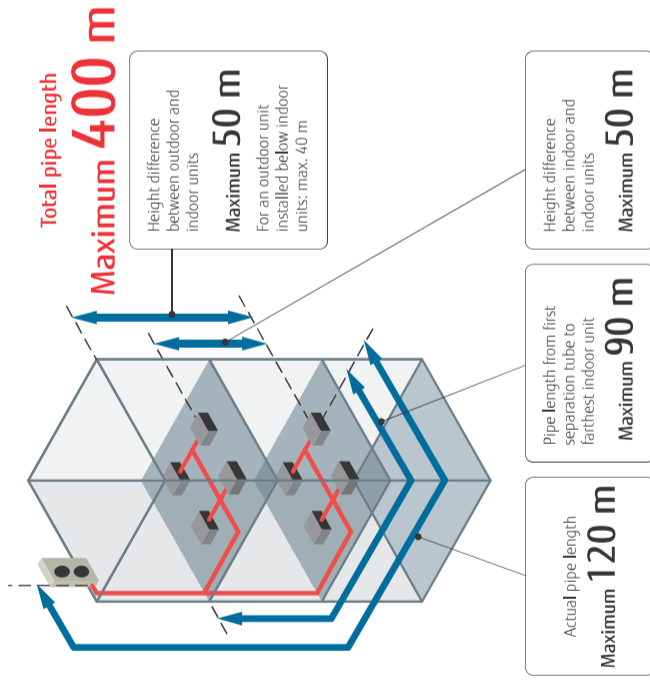

Up to 42 indoor units* can be connected.

The combination of smaller but sufficiently powerful indoor units and a new outdoor unit with an optimized heat exchanging structure makes it possible to connect up to 42 indoor units, which is the best in its class. *: 18 HP model

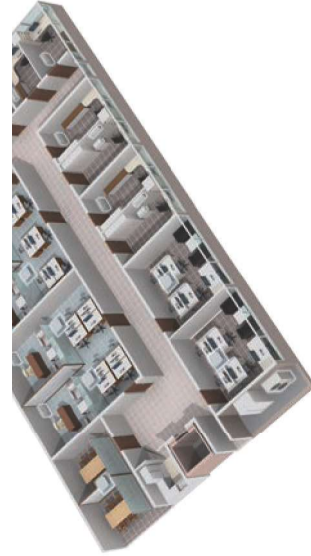

Class-leading low operating sound

The top-class low operating noise makes it ideal for use in densely populated areas. These low operating sound models are ideal for installation in densely populated areas.

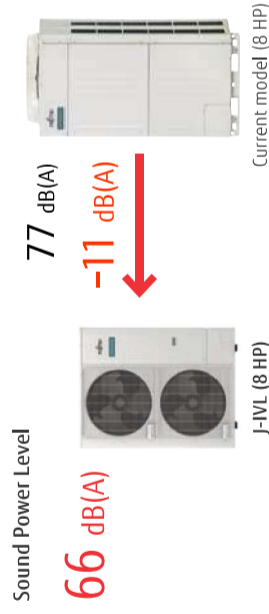

Specifications

Rated capacity range	HP	8	10	12	14	16	18
Model name		AJY072LELDH	AJY090LELDH	AJY126LELDH	AJY144LELDH	AJY162LELDH	AJY180LELDH
Maximum connectable indoor units		1-20	1-25	1-30	1-36	1-40	1-42
Power source		3-phase, ~400V, 50Hz					
Capacity	Cooling	22.4	28.0	33.5	40.0	45.0	50.0
	Heating	22.4	28.0	33.5	40.0	45.0	50.0
Input power	Nominal Heating	25.0	31.5	37.5	45.0	50.0	55.0
	Max. Heating	6.30	8.59	10.42	12.12	14.96	18.52
EER	Nominal Heating	4.65	6.61	8.18	9.71	11.81	13.66
	Max. Heating	5.45	8.29	10.25	11.81	14.29	16.66
COP	Cooling	3.56	3.26	3.22	3.30	3.01	2.70
	Heating	4.82	4.24	4.10	4.12	3.81	3.66
SEER	Nominal Heating	4.56	3.80	3.66	3.81	3.50	3.30
	Max. Heating	7.62	7.50	7.27	7.27	7.00	6.29
SCOP	Cooling	3.89	3.61	3.63	3.53	3.51	3.54
	Heating	3.01.8	2.97.0	2.87.8	2.87.8	2.77.0	2.48.6
ηc	Cooling	152.6	141.4	142.2	138.2	137.4	136.6
Airflow rate	Heating	8,400	9,000	11,000/12,100	13,000	14,000	14,800/15,300
Sound pressure level/Power level	Cooling	52/66	54/69	59/73	62/75	64/77	65/79
	Heating	54/66	57/70	62/75	63/76	65/78	68/82
Net Dimensions	Height	1,428	1,428	1,428	1,638	1,638	1,638
	Width	1,080	1,080	1,080	1,080	1,080	1,080
	Depth	480	480	480	480	480	480
Weight	kg	170	177	178	213	230	217
	Type (Global Warming Potential)	R410A (2,088)	R410A (2,088)	R410A (2,088)	R410A (2,088)	R410A (2,088)	R410A (2,088)
Refrigerant	Charge	7.0 (14.6)	7.5 (15.7)	7.5 (15.7)	11.0 (23.0)	11.0 (23.0)	11.8 (24.6)
	kg (CO2eq-1)	9.52	9.52	12.70	12.70	12.70	12.70
Connection pipe diameter	Liquid	19.05	22.20	28.58	28.58	28.58	28.58
	Gas	400	400	400	400	400	400
Total pipe length	Max. height difference	50/40 (Outdoor unit: Upper/Lower)					
	Operating Range	Cooling	-15 to 46	-15 to 46	-15 to 46	-5 to 46*	-5 to 46*
	Heating	-20 to 21	-20 to 21	-20 to 21	-20 to 21	-20 to 21	-20 to 21

Note: Specifications are based on the following conditions.
 Cooling: Indoor temperature of 27°CDB / 19°CWB, and outdoor temperature of 35°CDB / 24°CWB.
 Heating: Indoor temperature of 20°CDB / 15°CWB, and outdoor temperature of 7°CDB / 6°CWB.
 Pipe length: 7.5 m; Height difference between outdoor unit and indoor unit: 0 m.
 * The cooling operation range of -15 to 46°C is allowed only when all of the indoor units connected to the system are higher than capacity of 5.6kW.

Dimensions (Unit: mm)



Wall-mounted type



Model: ASYA004GCGH / ASYA007GCGH / ASYA009GCGH
 ASYA012GCGH / ASYA014GCGH

[external EEV]
 ASYE004GCEH / ASYE007GCEH / ASYE009GCEH
 ASYE012GCEH / ASYE014GCEH



Specifications

Model name	AS YA004GCGH	AS YA007GCGH	AS YA009GCGH	AS YA012GCGH	AS YA014GCGH	AS YE004GCEH	AS YE007GCEH	AS YE009GCEH	AS YE012GCEH	AS YE014GCEH
Power source	Single phase, ~230 V, 50 Hz									
Capacity	1.1	2.2	2.8	3.6	4.0	1.1	2.2	2.8	3.6	4.0
Input power	Cooling	1.3	2.8	3.2	4.0	4.5	1.3	2.8	3.2	4.0
	Heating	12	19	20	25	36	12	19	34	25
Airflow rate	High	450	550	610	690	800	450	550	610	690
	Med-High	430	510	560	610	740	430	510	560	610
	Med	400	470	510	560	680	400	470	510	560
	Med-Low	380	410	440	530	610	380	410	440	530
	Low	360	360	360	360	360	360	360	360	360
Sound pressure level	Quiet	310	310	310	330	330	310	310	310	330
	High	31	34	37	40	44	31	35	43	40
	Med-High	30	32	35	37	42	30	32	38	37
	Med	28	30	32	35	40	28	30	34	35
	Med-Low	27	28	29	33	37	27	27	29	33
Net Dimensions (H × W × D)	mm	22	22	22	24	24	22	22	22	24
	kg	8.0	8.5	8.5	8.5	8.5	8.0	8.5	8.5	8.5
Connection pipe diameter	Liquid (Flare)	6.35	6.35	6.35	6.35	6.35	6.35	6.35	6.35	6.35
	Gas (Flare)	9.52	9.52	9.52	12.70	12.70	9.52	9.52	9.52	12.70
Drain Hose Diameter (I.D./O.D.)	13.8/15.8 to 16.7									
EY kit (optional)	UTR-EV09XB									

Note: Specifications are subject to the following conditions:

Cooling: Indoor temperature of 27°CDB(19°CWB), and outdoor temperature of 35°CDB(24°CWB).

Heating: Indoor temperature of 20°CDB(15°CWB), and outdoor temperature of 7°CDB(6°CWB).

Pipe length: 7.5 m; Height difference between outdoor unit and indoor unit: 0 m. Voltage: 230 [V]

When connecting ASY*004G**H, ASY*007G**H, ASY*009G**H to an outdoor unit other than the outdoor unit of the J-VL Series, the gas pipe diameter should be Ø12.70 mm.

Optional parts

*For more details, please refer to the chapter "Optional parts".

External power supply unit: UTZ-GXXX, UTZ-GXXC*

WLAN adapter: UTY-IFSZ1, UTY-IFSZ3, FG-AC-WIFI21

Silver Ion Filter: UTR-FA16-5

Remote sensor kit: UTY-XSZZ1

Dimensions

(Unit: mm)

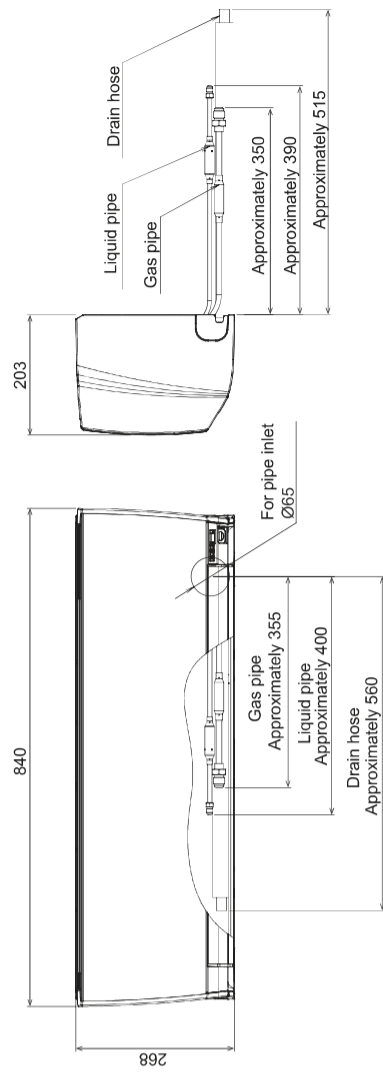

Highly-efficient, compact design

The 004-014 models share the same design. The high-density and large heat exchanger achieves a highly-efficient and compact design. The compact body blends in well with conference rooms and offices, providing comfortable air conditioning.

High-density heat exchanger

ø5

Slim tube design: 5 mm

Greater heat-exchanging capacity is achieved through the use of a high-density heat exchanger and a sub-heat exchanger.

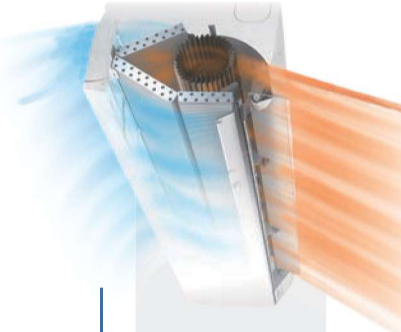

More comfortable airflow

The unique power diffuser provides comfortable air conditioning.

Heating

The vertical airflow provides powerful floor-level heating.

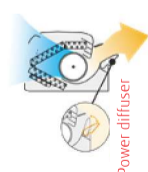

Cooling

The left/right airflow avoids blowing cool air directly at the occupants in a room.

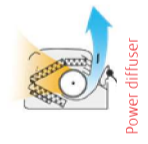

Quiet operation & 6-Step fan speed control

The airflow pattern achieves significant noise reduction. Multistep airflow adjustment to suit the environment

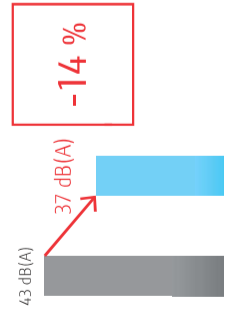

Current model (009 model: H)

* Remote controller is compatible with the following:
 UTY-RNRZ5 / UTY-RLR1 / UTY-RSR1 / UTY-RHR1 / UTY-DCGZ3 / UTY-ALGX1 / UTY-APGX1

The Human sensor contributes to further energy savings.

Energy saving operation starts automatically by detecting the motion of a person. Two modes of save operation mode and stop mode can be selected.

*If you want to use the Human sensor control function, you need an setting device that can set the Human sensor control function. For example: Wired RC (Touch panel).

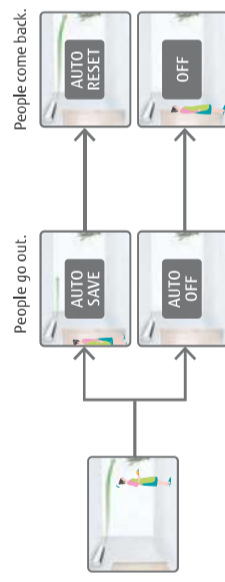



Configuración constructiva
modelos TD-160 a TD-800



Configuración constructiva
modelos TD-4000 y TD-6000



Configuración constructiva
modelos TD-1300 y TD-2000

Ventiladores helicocentrífugos de bajo perfil.

El cuerpo-motor es desmontable sin necesidad de tocar los conductos.

Fabricados en material plástico (modelos 160 a 2000) o en chapa de acero galvanizada protegida con pintura epoxi-poliéster anticorrosiva (modelos 4000 y 6000).

Motores

Modelos 160 a 2000:

IP44, Clase B, con rodamientos a bolas de engrase permanente y protector térmico.

Tensión de alimentación:

Monofásicos 230V-50Hz (modelos 160 a 350)

Monofásicos 230V-50/60Hz (modelos 500 a 2000)

Motores de 2 ó 3 velocidades, también regulables por variación de tensión.

Modelos 4000 a 6000:

IP54, Clase F, con rodamientos a bolas de engrase permanente y protector térmico.

Tensión de alimentación:

Monofásicos 230V-50/60Hz

Trifásicos 400V-50/60Hz

(modelo 4000) ó 400V-50Hz (modelo 6000)

Regulables por variación de tensión.

Otros datos

Los modelos trifásicos son regulables mediante convertidor de frecuencia.

Modelos TD-MIXVENT-T

Incorporan temporizador regulable entre 1 y 30 minutos.

Disponen de motor de 1 ó 3 velocidades, según modelo, no regulable.



BAJO PERFIL

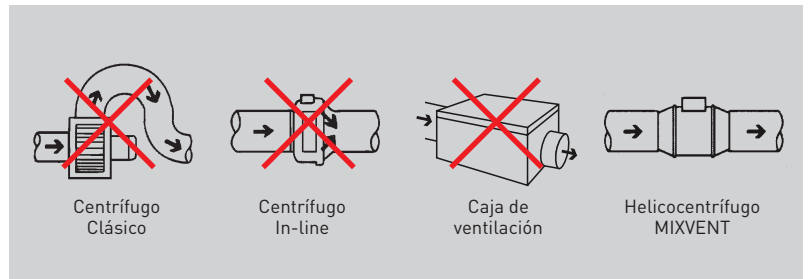

El bajo perfil de los ventiladores de la gama TD-MIXVENT hace que sean el producto ideal para instalaciones donde la altura es muy reducida, como en el caso de los falsos techos.

FÁCIL MONTAJE



Fijar el soporte.



Colocar el cuerpo motor.



Realizar las conexiones.



Acoplar los conductos.

FÁCIL MANTENIMIENTO



Cuerpo motor desmontable, para reparación o limpieza, **sin necesidad de tocar los conductos.**

FLEXIBILIDAD DE UBICACIÓN

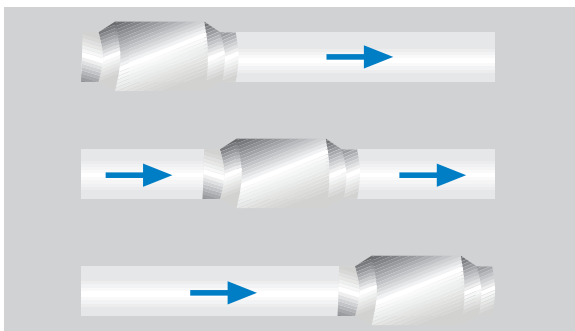

Pueden colocarse en cualquier punto del conducto de ventilación: al principio, intercalados o al final, sin pérdida de prestaciones.

MODELOS TD-MIXVENT-T



Modelos con temporizador

Los modelos TD-MIXVENT-T incorporan temporizador regulable entre 1 y 30 minutos. Disponen de motor de 1 ó 3 velocidades, según modelo, no regulable.

MODELO 160



Modelo TD muy silencioso

El TD-160/100N SILENT es un modelo especialmente silencioso, con el **motor montado sobre silent-blocks elásticos** que absorben las vibraciones.



CARACTERÍSTICAS TÉCNICAS TD-MIXVENT

Es imprescindible comprobar que las características eléctricas (voltaje, intensidad, frecuencia, etc.) del motor que aparecen en la placa del mismo son compatibles con las de la instalación.

TD-MIXVENT	Velocidad (r.p.m.)	Potencia absorbida máxima (W)	Intensidad absorbida máxima (A)	Caudal en descarga libre (m³/h)	Nivel de presión sonora* (dB(A))	Temperatura de trabajo (°C)	Peso (kg)	Ø Conducto (mm)	Interruptor de 3 velocidades opcional	Regulador de tensión opcional
TD-160/100 N SILENT	2400	29	0,17	180	24	-20/+40	1,4	100	COM-2 REGUL-2	RMB-1,5 REB-1
	2200	18	0,11	150	22					
TD-250/100	2140	28	0,12	250	34	-20/+40	2	100	COM-2 REGUL-2	RMB-1,5 REB-1
	1700	22	0,1	200	28					
TD-350/125	2050	25	0,11	330	33	-20/+40	2	125	COM-2 REGUL-2	RMB-1,5 REB-1
	1590	20	0,09	250	28					
TD-500/150 3V	2590	53	0,21	560	35	-20/+60	2,7	150	COM-3 INTER 4P	RMB-1,5 REB-1
	2150	44	0,19	470	31					
	1820	41	0,18	390	26					
TD-500/160 3V	2590	53	0,21	560	35	-20/+60	2,7	160	COM-3 INTER 4P	RMB-1,5 REB-1
	2150	44	0,19	470	31					
	1820	41	0,18	390	26					
TD-800/200N 3V	2190	103	0,5	890	38	-20/+60	4,9	200	COM-3 INTER 4P	RMB-1,5 REB-1
	1870	93	0,47	750	34					
	1660	88	0,45	660	31					
TD-800/200 3V	2480	132	0,55	1.040	40	-20/+60	4,9	200	COM-3 INTER 4P	RMB-1,5 REB-1
	2290	133	0,56	940	37					
	2080	131	0,55	850	34					
TD-1300/250N 3V	2710	181	0,8	1.400	40	-20/+60	6,2	250	COM-3 INTER 4P	RMB-1,5 REB-1
	2520	153	0,6	1.310	39					
	2290	132	0,5	1.180	37					
TD-2000/315N 3V	2640	273	1,1	1.840	39	-20/+60	8,4	315	COM-3 INTER 4P	RMB-1,5 REB-2,5
	2500	231	0,9	1.730	38					
	2290	200	0,8	1.620	37					
TD-4000/355	1360	407	1,69	3.750	41	-40/+40	19	355	-	RMB-3,5 REB-2,5
TD-6000/400	1400	580	2,42	5.100	43	-40/+40	26	400	-	RMB-3,5 REB-5

TRIFASICOS

TD-4000/355 TRIF	1150	309	0,66	3.160	41	-40/+70	19	355	-	RMT-1,5 VFTM TRI 0,37
TD-6000/400 TRIF	1400	691	1,49	5.330	44	-40/+60	26	400	-	RMT-2,5 VFTM TRI 0,55

* Nivel de presión sonora, radiado a 3 metros en campo libre, con tubos rígidos en aspiración y descarga.

CARACTERÍSTICAS CONSTRUCTIVAS TD-MIXVENT

	160	250	350	500	800	800N	1300N	2000N	4000	6000
Carcasa Polipropileno	•	•	•	•	•	•	•	•		
Carcasa Acero									•	•
Hélice ABS	•	•	•	•	•	•	•	•		
Hélice Aluminio									•	• ⁽¹⁾
Clase motor	II	II	II	II	II	II	II	II	I	I
Protector térmico por fusible	•	•	•							
Protector térmico rearme manual (PTC)				•	•	•	•	•	•	•
Rodamientos a bolas engrase permanente	•	•	•	•	•	•	•	•	•	•
Motor regulable de una velocidad									•	•
Motor regulable (2) de dos velocidades	•	•	•							
Motor regulable (2) de tres velocidades				•	•	•	•	•		

(1) Modelo con hélice de aluminio de fundición de una sola pieza.

(2) Los modelos que incorporan temporizador (TD-MIXVENT-T) no son regulables.

CARACTERÍSTICAS TÉCNICAS TD-MIXVENT-T

Es imprescindible comprobar que las características eléctricas (voltaje, intensidad, frecuencia, etc.) del motor que aparecen en la placa del mismo son compatibles con las de la instalación.

TD-MIXVENT-T (Modelos TD-MIXVENT con temporizador)	Velocidad (r.p.m.)	Potencia absorbida máxima (W)	Intensidad absorbida máxima (A)	Caudal en descarga libre (m ³ /h)	Nivel de presión sonora* (dB(A))	Temperatura de trabajo (°C)	Peso (kg)	Ø Conducto (mm)	Interruptor de 3 velocidades opcional
TD-160/100 NT SILENT	2400	29	0,17	180	24	-20/+40	1,4	100	-
TD-250/100 T	2140	28	0,12	250	34	-20/+40	2	100	-
TD-350/125 T	2050	26	0,11	330	33	-20/+40	2	125	-
TD-500/150 T 3V	2590	53	0,21	560	35	-20/+60	2,7	150	INTER 4P
	2150	44	0,19	470	31				
	1820	41	0,18	390	26				
TD-500/160 T 3V	2590	53	0,21	560	35	-20/+60	2,7	150	INTER 4P
	2150	44	0,19	470	31				
	1820	41	0,18	390	26				
TD-800/200 T 3V	2480	132	0,55	1.040	40	-20/+60	4,9	200	INTER 4P
	2290	133	0,56	940	37				
	2080	131	0,55	850	34				

* Nivel de presión sonora, radiado a 3 metros en campo libre, con tubos rígidos en aspiración y descarga.

CARACTERÍSTICAS CONSTRUCTIVAS TD-MIXVENT-T

	160	250	350	500	800
Carcasa Polipropileno	•	•	•	•	•
Hélice ABS	•	•	•	•	•
Clase motor	II	II	II	II	II
Protector térmico por fusible	•	•	•		
Protector térmico rearme manual (PTC)				•	•
Rodamientos a bolas engrase permanente	•	•	•	•	•

DIMENSIONES (mm)

TD-160/100 N SILENT

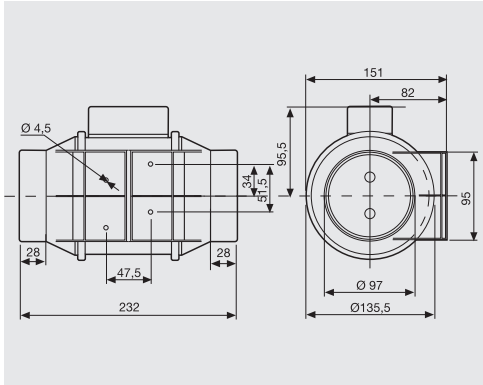

TD-250 a TD-800

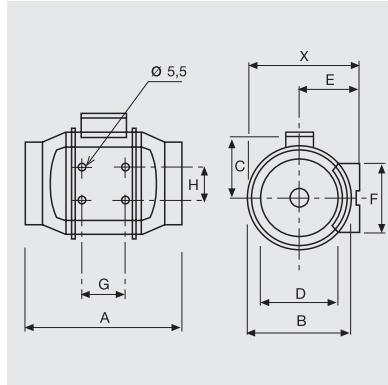

TD-1300/250N / TD-2000/315N

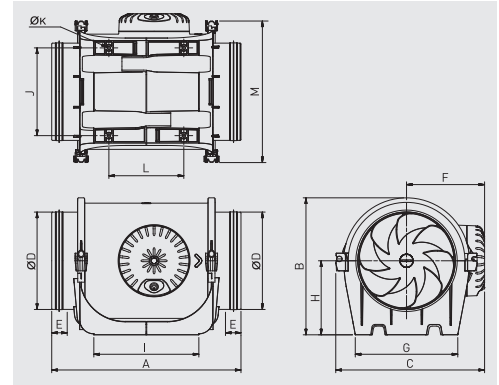

Modelo	X	A	ØB	C	ØD	E	F	G	H	I	J	ØK	L	M
TD-250/100	188	303	176	115	97	100	90	80	60	-	-	-	-	-
TD-350/125	188	258	176	115	123	100	90	80	60	-	-	-	-	-
TD-500/150	212	295	200	127	147	112	130	80	60	-	-	-	-	-
TD-500/160	212	295	200	127	157	112	130	80	60	-	-	-	-	-
TD-800/200N	232,5	302	217	141	198	124	140	100	94	-	-	-	-	-
TD-800/200	232,5	302	217	141	198	124	140	100	94	-	-	-	-	-
TD-1300/250N	-	390	289	306	247	40	159	230	155	231	194	7	182	295
TD-2000/315N	-	485	353	371	312	40	192	278	188	317	242	7	206	358

TD-4000 / TD-6000

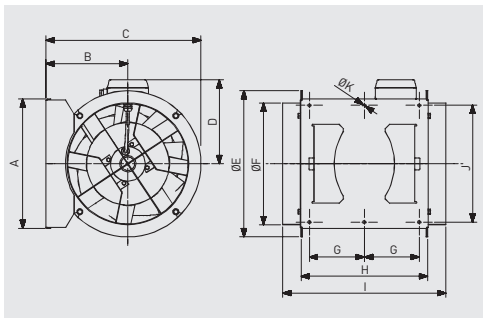

Modelo	A	B	C	D	ØE	ØF	G	H	I	J	ØK
TD-4000/355	377	238	451	224	426	354	160	368	474	340	8.5
TD-6000/400	407	249	249	267	487	399	160	425	547	370	8.5



KITS DE EXTRACCIÓN TD-MIXVENT

Los Kits de Extracción de la serie MIXVENT son conjuntos de extractor y accesorios preparados para instalaciones de ventilación para pequeños recintos, especialmente baños y aseos.

KIT TD-160/100 N SILENT

Compuesto por:
1 Extractor TD-100/160 N SILENT
+ 4 m conducto flexible GSA
+ 1 Boca de aspiración BOR-100
+ 1 Reja de descarga GR-100
+ Rollo cinta adhesiva BA

KIT TD-250/100

Compuesto por:
1 Extractor TD-250/100
+ 4 m conducto flexible GSA
+ 1 Boca de aspiración BOR-100
+ 1 Reja de descarga GR-100
+ Rollo cinta adhesiva BA

KIT TD-160/100 NT SILENT

Compuesto por:
1 Extractor TD-100/160 NT SILENT
+ 4 m conducto flexible GSA
+ 1 Boca de aspiración BOR-100
+ 1 Reja de descarga GR-100
+ Rollo cinta adhesiva BA

KIT TD-250/100T

Compuesto por:
1 Extractor TD-250/100 T
+ 4 m conducto flexible GSA
+ 1 Boca de aspiración BOR-100
+ 1 Reja de descarga GR-100
+ Rollo cinta adhesiva BA

Los extractores TD-T disponen de un temporizador regulable ente 1 y 30 minutos que mantiene el aparato en funcionamiento por el periodo de tiempo seleccionado después de apagarlo.

INSTALACIÓN Y MONTAJE

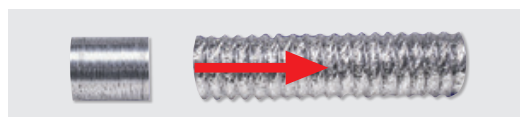
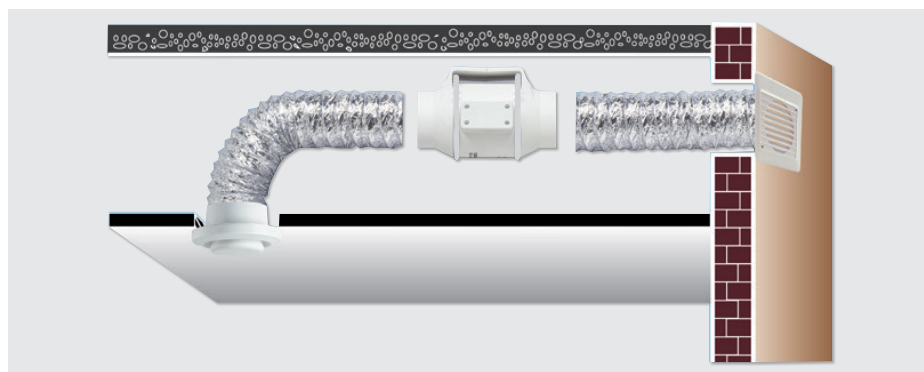

ACCESORIOS INCLUIDOS



GSA-M0 100
Tubo flexible circular de aluminio de 100 mm de diámetro. 4 m de longitud.



GR-100
Reja exterior.



BOR-100
Boca de aspiración.

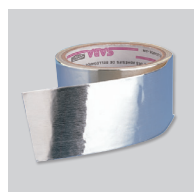

BA-50
Banda adhesiva de aluminio para fijar los elementos que componen los kits de extracción remota (conducto, brida, campana o grupo, y extractor). 5 m de longitud.



AIRSENS
Elementos de control de la calidad de aire interior que incorporan un sensor interno de CO₂ o VOC o HR.



Multi+

Un solo sistema
para agua caliente
y climatización



Mayor confort, menos consumo de energía



Introducción

/// Más de **90 años de experiencia** en sistemas de climatización

Daikin goza de una reputación a nivel mundial que se basa en sus más de 90 años de experiencia en la fabricación de sistemas de climatización de alta calidad para usos industriales, comerciales y residenciales. La posición de Daikin como empresa líder en la fabricación de equipos de climatización de aire, compresores y productos químicos refrigerantes no perjudiciales para la capa de ozono, le ha llevado a comprometerse de lleno en materia medioambiental.

Durante muchos años, Daikin ha tenido como objetivo ser líder en el suministro de productos respetuosos con el medio ambiente. Este desafío requiere el diseño y desarrollo ecológico de una amplia gama de productos y un sistema de gestión de energía que incluya la conservación de energía y la reducción de desechos tóxicos.



/// Ideas de **calefacción** para el futuro

¿Por qué utilizar un **sistema eficiente y de última tecnología** solo para aire acondicionado? Utilizar una bomba de calor no solo ahorra energía y dinero, sino que también es una **solución al dilema global del CO₂**. La bomba de calor extrae la energía necesaria del aire ambiente para climatizar el hogar.

Daikin ofrece una amplia variedad de sistemas de calefacción basados en distintos conceptos de bomba de calor y cada uno de ellos se adapta a necesidades y condiciones específicas. Daikin te proporciona una solución de climatización perfecta para cualquier situación.

Multi+ es un sistema que ofrece climatización y agua caliente sanitaria **sin necesidad de utilizar gas de combustión**, por lo que lo convierte en una solución económica y respetuosa con el medio ambiente.

Multi+

Aire acondicionado + calefacción + agua caliente sanitaria en un solo sistema



/// ¿A quién va dirigido?

Situaciones

- > A viviendas que utilizan un calentador eléctrico para calentar el agua
- > Sistemas de calefacción que generan costes de funcionamiento altos
- > Para estudios, apartamentos turísticos o viviendas de 60 a 80 m²
- > Hogares de dos o tres personas

Si es este su caso, entonces el sistema Multi+ es la solución perfecta. **Sustituir sistemas de calefacción ineficaces u obsoletos** en viviendas de tamaño pequeño o mediano por una solución de bomba de calor moderna ahorra energía y ofrece un alto nivel de confort. El agua caliente sanitaria, el aire acondicionado y la calefacción son los puntos fuertes de este sistema todo en uno.

/// ¿Cuáles son mis ventajas?

El objetivo principal

- > Ahorrar energía desde el primer día de uso
- > Tecnología respetuosa con el medioambiente y con garantía de futuro

Un sistema dos en uno

- > Inversión asequible
- > Solución que ahorra espacio: presenta un depósito muy compacto que permite aprovechar el hueco disponible debajo de él
- > Instalación rápida

Las ventajas adicionales del sistema Multi+ de Daikin

- > Confort sin límites
- > Calidad Daikin
- > Gran variedad de equipos de aire acondicionado
- > Control a través de App desde cualquier lugar
- > Posibilidad de zonificar y aprovechar mayor simultaneidad
- > Sistema sin gas de combustión

Lo mejor de los dos mundos en
una única solución



Aire acondicionado

Agua caliente sanitaria

Multi+

Mayor confort menos consumo de energía

/// Un sistema "todo en uno" para presente y futuro

Una bomba de calor es el sistema más inteligente para alcanzar el confort interior deseado y, además, ahorrar en costes energéticos, tanto para cualquier hogar como para el medio ambiente.

Combina todas las tareas en un único sistema: agua caliente sanitaria, aire acondicionado y calefacción. Proporciona todas las ventajas de un sistema de ahorro de energía individual con requisitos de espacio mínimos.

/// Confort superior y consumo reducido

Temperatura perfecta en hasta tres habitaciones durante todo el año. Daikin ofrece una amplia gama de equipos de climatización con características de confort y calidad del aire.

El depósito de agua caliente sanitaria está disponible en dos tamaños y se adapta perfectamente a la unidad exterior Multi+. Los tres diferentes modos de funcionamiento se adaptan con precisión a cada una de las necesidades de confort del usuario.

El control permite configurar todo el sistema de una forma rápida e intuitiva.

Multi+

Conecte un depósito de agua caliente sanitaria directamente a una unidad exterior múltiple

Obtener agua caliente nunca ha sido tan simple

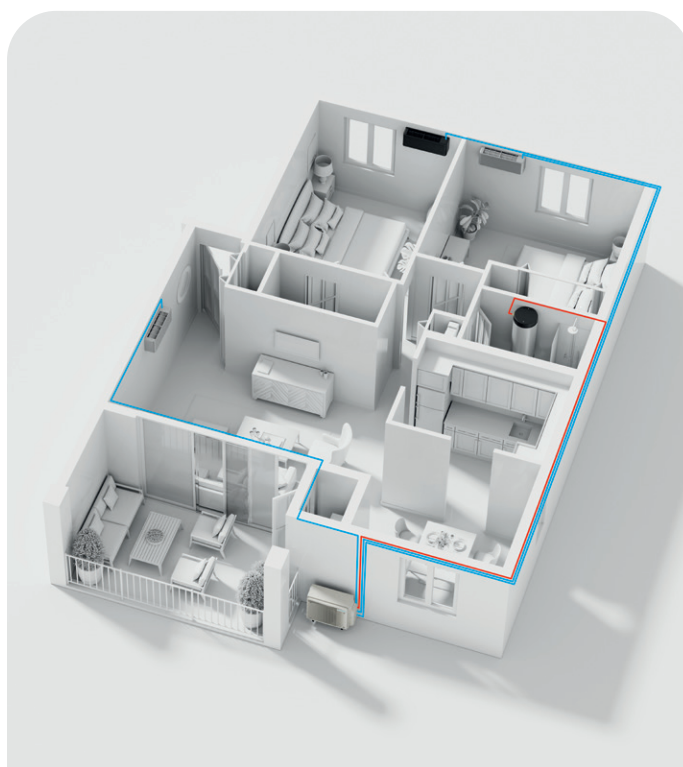
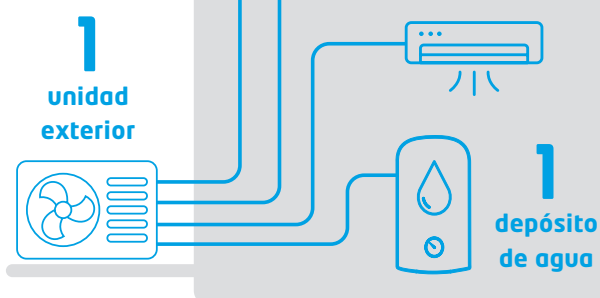

Programación eficiente

Control intuitivo

La pantalla del depósito de agua caliente sanitaria **supervisa y configura** de forma sencilla todos los ajustes, como la programación o la temperatura del agua del depósito.



Control total estés donde estés

La aplicación **Daikin Onecta** permite programar, controlar y supervisar cada unidad de climatización, así como el depósito de agua caliente sanitaria, también a través del **control por voz**. Onecta es compatible con **Amazon Alexa y Google Assistant**.

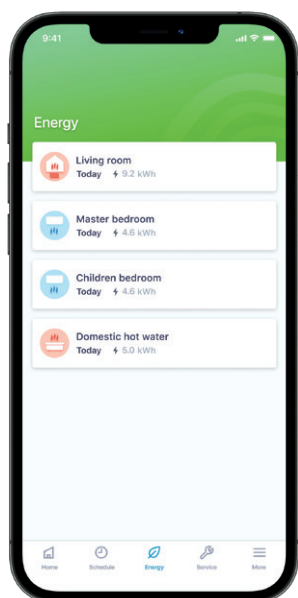

onecta

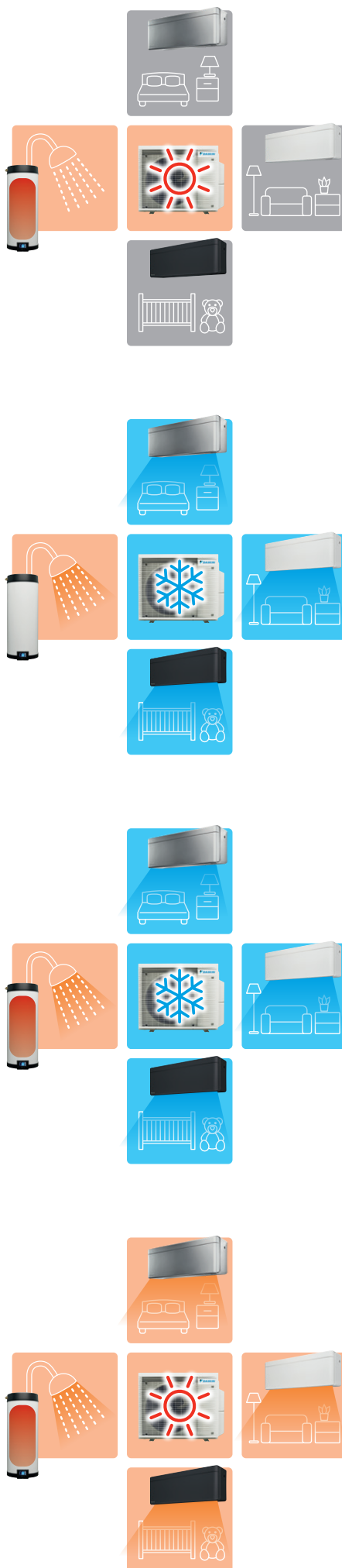

Calentamiento de agua diario

El depósito de agua caliente sanitaria puede calentarse automáticamente a la hora del día que no se está utilizando el agua caliente ni el aire acondicionado.

La función de programación se adapta a las necesidades del usuario. Puede programarse, por ejemplo, temprano por la mañana o cuando se esté en el trabajo.

La ventaja de la preparación del agua caliente sanitaria

El agua caliente sanitaria se prepara de acuerdo con la programación, por ejemplo durante la noche y el resto del día la unidad exterior puede funcionar en modo refrigeración tan pronto como active el aire acondicionado.

La ventaja del confort para lograr más agua caliente

Quizás haya algún día en el que el usuario necesite más agua caliente de lo normal. Simplemente con activar el botón POWERFUL en el depósito de agua caliente sanitaria, el agua se calentará eléctricamente para disfrutar al mismo tiempo del aire acondicionado.

La ventaja de la calefacción para los días más fríos

Este sistema avanzado permite calentar a la vez tanto el ACS como las habitaciones de una manera muy eficiente.

Dos corazones latiendo en un solo sistema

El combo perfecto

Los dos componentes principales, el **depósito de agua caliente sanitaria** y la **unidad exterior**, combinan a la perfección, unidos para proporcionar el ACS necesaria.

Conexiones para la instalación

Seguras y discretas: Las conexiones del suministro eléctrico y el refrigerante están situadas en la parte superior del depósito de agua caliente sanitaria.

Depósito de agua caliente sanitaria

Es posible elegir entre un volumen de agua de 90 o 120 litros. **Depósito de acero esmaltado** según Norma DIN4753TL2. Se recomienda una mayor capacidad para lograr el máximo confort o cuando hay varias personas utilizando el agua caliente. El tratamiento anticorrosión garantiza la máxima durabilidad de este componente principal.

Carcasa de alta calidad

La carcasa de chapa metálica galvanizada en caliente es una solución robusta y duradera totalmente exenta de corrosión.

Interfaz de control MMI2

Todos los ajustes para configuración y uso diario se pueden realizar mediante la interfaz intuitiva y fácil de utilizar. La pantalla gráfica y los modos predefinidos facilitan los ajustes.

Entrada y salida de agua

Se puede acceder fácilmente a las tuberías de agua desde la parte inferior del depósito. Ideal para facilitar y agilizar la instalación y el mantenimiento.



Adapta el sistema en función de las necesidades

Amplia variedad de unidades interiores.
Posibilidad de conectar hasta tres tipos
distintos de equipos de climatización para
enfriar o calentar las habitaciones.

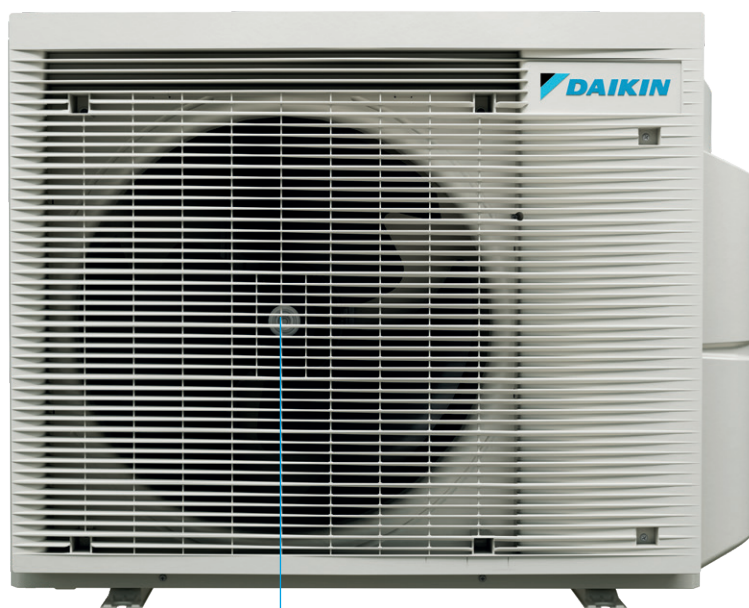

Diseño innovador del ventilador

El diseño de las palas del ventilador reduce significativamente las emisiones sonoras y el consumo energético. El ventilador está oculto detrás de una rejilla frontal discreta y elegante.

Diseño técnico superior

El Compresor Swing consigue un mayor rendimiento y una mayor vida útil. Con él, se resuelven los problemas de hermeticidad y engrase de los compresores rotativos.

Especificaciones técnicas

UNIDAD EXTERIOR MÚLTIPLE				4MWXM52A
Capacidad	Refrig.	Nominal	W	5.200
	Calef.	Nominal	W	6.800
Conexiones de tubería DX	Líquido	D.E.	mm	ø 6.35 x 3
	Gas	D.E.	mm	ø 9.50 x 12.7 x 12.7
Refrigerante R-32	kg / TCO ₂ Eq / PCA			2,20 / 1,49 / 675
Dimensiones	Alto x Ancho x Fondo		mm	734 x 974 x 401
Alimentación eléctrica	Fase / Frecuencia / Tensión		Hz/V	1~/ 50 / 220-240
Peso				kg 60
Nivel potencia sonora	Refrigeración / Calefacción		dBA	59 / 59
Nivel presión sonora	Refrig./Calef.	Nominal	dBA	46 / 47
Longitud de la tubería total			Max.	m 50
Longitud de la tubería	Ud. ext- Ud.int	Max.	m	25
Diferencia de nivel	Ud. ext- Ud.int	Max.	m	15
Carga adicional de refrigerante	A partir de 30 m			kg/m 0,02
SEER / SCOPmedio**	Refrigeración / Calefacción		8,51 / 4,61	
Etiq. efíc. estac.	Refrigeración / Calefacción		A+++ / A++	
Ejemplo combinaciones				15 + 15+ 20
Compatible con				EKHWT90BV3 / EKHWT120BV3



** Los datos de eficiencia dependen de la combinación de unidades interiores.

UNIDADES DE ACS				EKHWT90BV3	EKHWT120BV3
COP ⁽¹⁾	Clima medio			2,19	2,30
	Clima cálido			2,68	2,70
Tiempo de calentamiento ⁽¹⁾	Clima medio		h:mm	1:18	2:15
	Clima cálido		h:mm	1:53	3:35
Resistencia de apoyo				kW 1,2	1,2
Eficiencia estacional	Calentamiento del agua caliente sanitaria	General	Perfil de carga declarado ⁽¹⁾	M	L
Clase de eficiencia energética de calentamiento de agua ⁽¹⁾					
Temperatura del agua	Temperatura del agua mediante la Bomba de Calor		Max.	50	50
Carcasa			Color	Blanco	Blanco
Material				Acero esmaltado	Acero esmaltado
Dimensiones	Alto x Ancho x Fondo		mm	1.032 x 510 x 570	1.283 x 510 x 570
Conexiones de tubería ACS	Líquido	D.E.	mm	ø 6.35	ø 6.35
	Gas	D.E.	mm	ø 9.50	ø 9.50
Peso				kg 43	47
Depósito	Volumen del agua		l	90	120
	Clase eficiencia energética ⁽²⁾			B	C



⁽¹⁾EN16147(2017) ⁽²⁾LOT 2

UNIDADES INTERIORES	Unidades de pared										Unidades de conductos							Round Flow	Cassette integrado	Horizontal de techo	Unidad de suelo								
	C/FTXA-AW/BS/BT/BB					C/FTXM-R					FDXM-F9			FBA-A9*				FCAG-B	FFA-A9	FHA-A9	FNA-A9**								
	15	20	25	35	42	50	15	20	25	35	42	50	25	35	50	35	50	60	71	35	50	25	35	50	35	50	25	35	50
4MWXM52A	●	●	●	●	●	●	●	●	●	●	●	●	●	●	●	●	●	○	○	●	●	●	●	●	●	●	●	●	●

○ = no es posible la combinación con unidades interiores Split

* Con unidad interior 60/71 solo es posible añadir el depósito de ACS. Para conexión con conductos 71 necesario reductor modelo RSYCPIR (consultar precio).

** Para la combinación de las unidades FNA-A9 de suelo, se deberá comprobar la carga máxima en la instalación según normativas vigentes.

4MWXM52A

NOTA
Las capacidades se basan en las condiciones siguientes:

1. Refrigeración: temperatura interior 27°CBS, 19°C BH; temperatura exterior 35°CBS
2. Calefacción: temperatura interior 20°CBS; temperatura exterior 7°CBS, 6°CBH
3. Longitud de tubería refrigerante: 7,5 m, alimentación: 220/1/50

La medición del nivel sonoro se realiza en una cámara anecoica a una distancia de 1 m de la unidad.

Indicación del rendimiento estacional SEER / SCOP según EN14825. (Clima medio)

Rango de funcionamiento de temperatura ambiente exterior

42°C

↑

EKHWT-BAV3

↓

-7°C

● Agua caliente sanitaria

Rango de funcionamiento de temperatura de salida de agua

50°C (70°C)

↑

EKHWT-BAV3

↓

25°C

● Agua caliente sanitaria

PRODUCT DATA SHEET(in accordance with EU regulation no.1253/2014) Erp 2018										
HRD LITE EC-TECHNICAL SPECIFICATIONS		HRD LITE EC 500	HRD LITE EC 700	HRD LITE EC 1000	HRD LITE EC 1200	HRD LITE EC 1600	HRD LITE EC 2500	HRD LITE EC 2800	HRD LITE EC 3300	HRD LITE EC 4000
Declared typology		NRVU								
Type of drive installed or intended to be installed		variable speed drive								
Type of HRS (run around, other, none)		regenerative								
Thermal efficiency of heat recovery	%	79	79,2	78,7	79,3	79,3	78,5	79,2	78,8	83,9
Nominal flow rate	m ³ /h	390	510	845	1000	1440	2100	2200	3000	3510
Maximum flow rate	m ³ /h	500	700	1040	1200	1580	2400	2650	3450	4010
Effective electric power input	W	83	119	170	170	385	470	500	500	750
SFP _{int}	W/(m ³ /s)	1400	1428	1302	1150	1800	1538	1600	1200	1450
Face velocity at design flow rate	m/s	1,74	2,1	2,35	2,14	2,13	2,41	2,09	2,2	1,97
Nominal external pressure ($\Delta P_{s,ext}$)	Pa	150	150	150	150	150	150	150	150	150
Internal pressure drop of ventilation	Pa	200	204	202	203	235	266	258	276	301
Internal pressure drop of non-ventilation components($\Delta P_{s,add}$)	Pa	There is no "non-ventilation" components								
Static efficiency of fans used in accordance with Regulation (EU) No. 327/2001	%	45,3	43,7	49,7	46,4	50,8	53	59,4	59,8	56,5
Declared maximum external leakage rate	%	Less Than 3%								
Declared maximum internal leakage rate	%	NA								
Energy classification of the filters (Energy performance)		SUPPLY/EXHAUST F7								
Description of visual filter warning for NRVUs intended for use with filters		www.eurofred.com								
Sound power level (LWA) (calculated)		32	33	37	34	34	42	45	44	47
Internet adress for pre-/dis-assembly instructions		www.eurofred.com								